

# Montážní návod

(Montážny návod, Fitting instruction, Montageanleitung,  
Istruzioni di montaggio, Monteringshandledning,  
Asennusohje, Instruction de montage,  
Montegehandleiding, Инструкция по установке)



## Tažné zařízení Toyota Hilux 08/2005->03/2016

Ťažné zariadenie  
Towbars  
Trekhaak  
Anhängerkupplung de  
Dispositif d'attelage  
Equipo de remolque  
Sprzęt holowniczy  
Hinauslaitteet  
Буксирное оборудование







výrobce / dodavatel  
**SVC Group s.r.o.**

**Odkaz na produkt:**

<https://www.svcgroup.cz/tazne-zarizeni-sro-uby-pevny-skoda-rapid-monte-carlo-10-2012-2018-p7283-v960>







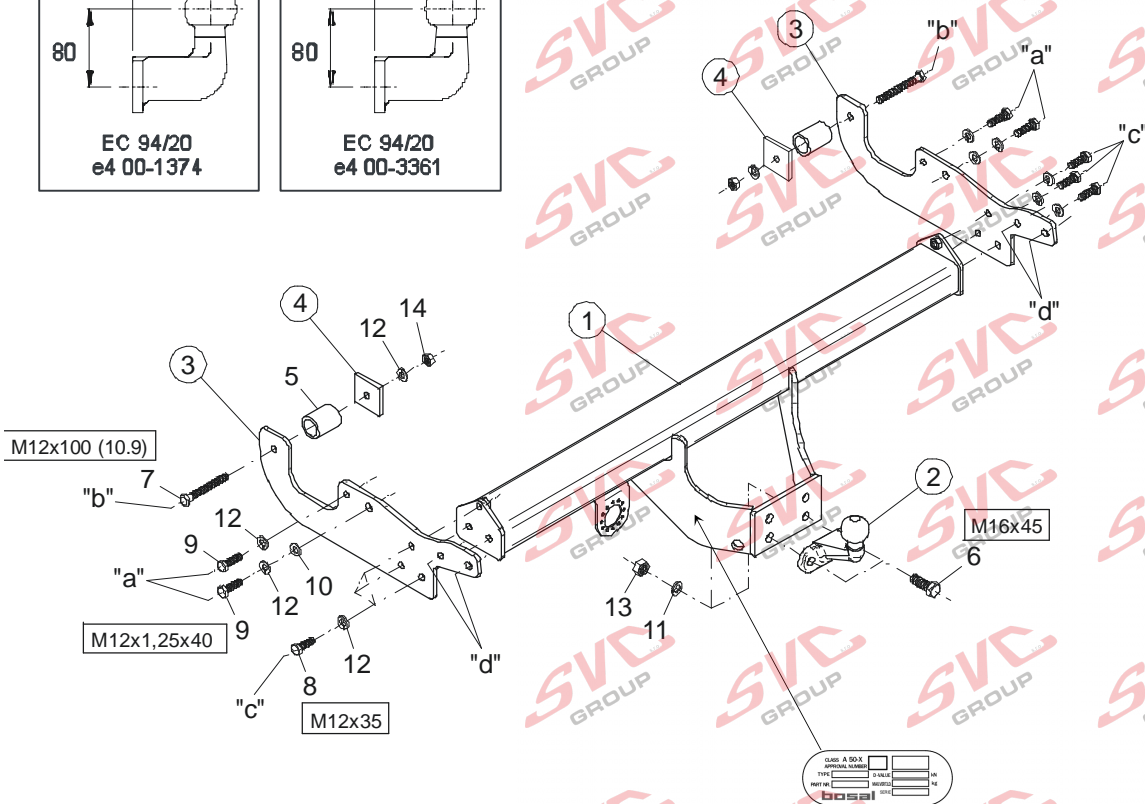
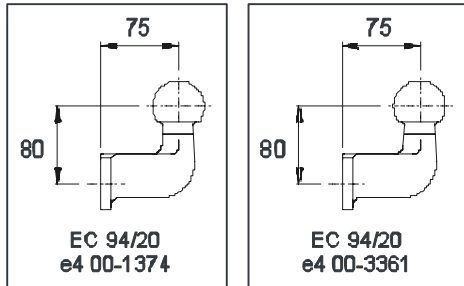

[www.svcgroup.cz](http://www.svcgroup.cz)

Montagehandleiding Fitting instruction Montageanleitung Description de montage Instrucciones de montaje Montagevejledning Monteringsvejledning Monteringshandleiding Asennusohje Istruzioni di montaggio Návod k montáži Szerelési utasítás Порядок установки	<b>Toyota Hilux 4WD with step bumper</b>   2005 / 11 ®  <b>Type Nr.: 043-042 Part Nr.: 044-842</b>	 <b>EC 94/20</b>  <b>e7 00-0068</b>	 <b>2760 kg</b>	 <b>2800 kg</b>	 <b>120 kg</b>	<b>D</b> Waarde Value Wert Valer Érték  <b>13,8 kN</b>	<table border="1"> <tr> <td>NL</td><td>D</td><td>GB</td><td>N</td><td>SF</td><td>I</td><td>F</td> </tr> <tr> <td>E</td><td>DK</td><td>S</td><td>CZ</td><td>H</td><td>RU</td><td>PL</td> </tr> </table>	NL	D	GB	N	SF	I	F	E	DK	S	CZ	H	RU	PL
	NL	D	GB	N	SF	I	F														
E	DK	S	CZ	H	RU	PL															
<b>© BOSAL</b>						<b>BAF31 issue: 06.01.2007</b>															



- Raadpleeg uw dealer voor de max. massa die uw wagen mag trekken.
- Die maximale Anhängelast ihres Fahrzeuges können Sie im Fahrzeugschein oder im Benutzerhandbuch nachlesen.
- For the max. trailer weight of your car please refer to the owner's manual or your car homologation documents.
- Pour connaître le poids maxi remarquable pour votre voiture consulter la notice d'utilisation de votre voiture ou la carte grise.
- Consulte a su distribuidor sobre el peso máximo que puede remolcar su vehículo.
- Deres forhandler vil kunne oplyse Dem om den højst tilladte vægt efter Deres køretøj.
- Ta kontakt med forhandleren angående den maksimale vekt som bilen kan trekke.
- Se handboken eller registreringsbevis för max släpvagnsvikt för din bil.
- Tarkista suurin sallittu vetopaino ajoneuvon ohjekirjasta tai rekisteriotteesta.
- Per conoscere il peso massimo rimorchiabile dalla propria autovettura, fare riferimento al manuale d'istruzione od ai documenti di omologazione della vettura stessa.
- Maximální přípustná hmotnost přívěsu pro Vaše vozidlo je uvedena v technickém průkazu nebo v uživatelské příručce.
- A maximális vontatható tömegéről győződjön meg a gépkocsi kezelési könyvből, vagy a gépkocsi típusbizonyítványából.
- Максимальную массу прицепа просим проверять в заводской книжке или по в типовом сертификате автомобиля.

Meegeleverde onderdelen Mitgelieferte Befestigungsteile Provided parts Materiel de fixation joint Список комплектующих	Piezas incluidas Medfølgende komponenter Vedlagt festemateriell Medföljande komponenter	Mukana tulevat osat Componenti furniti a corredo Dodané upeňovací díly Tartozékjegyzék
--	--	---

	5.	2x	Ø42,4x5x54		10.	2x	M12
	6.	2x	M16x45		11.	2x	M16
	7.	2x	M12x100 (10.9)		12.	12x	M12
	8.	6x	M12x35				
	9.	4x	M12x1,25x40		13.	2x	M16
					14.	2x	M12 (10)

**bosal**

### (CZ) 043042 Návod k montáži:

1. Podle přiloženého seznamu zkontrolovat jednotlivé součásti tažného zařízení. Pokud je to nezbytné, odstranit ze styčných bodů v zavazadlovém prostoru ochranný prostředek
2. Odmontujte nárazník a konzoly (tyto už v budoucnu nebudete potřebovat).
3. Volně připevněte boční plechy (3) k vnějším stranám podvozkových trámů v bodech s označením „a“ pomocí přiložených dodaných upevňovacích dílů na základě výkresu.
4. Do podvozkových trámů umístěte dilatační konzoly (5) v bodech s označením „b“ ze zadní strany podvozkového trámu, a potom volně připevněte boční plechy pomocí přiložených dodaných upevňovacích dílů na základě výkresu. (Dávejte pozor, aby dilatační konzoly nevpadly do podvozkového trámu!)
5. Volně připevněte korpus tažného háku (1) k bočním plechům v bodech s označením „c“ pomocí přiložených dodaných upevňovacích dílů na základě výkresu.
6. Namontujte kouli tažného háku na korpus tažného háku.
7. Postranné desky tažného zařízení nastavte podle obr. č. 1 do pozice minima, a potom utáhněte všechny šrouby uvedenými kroutícími momenty:

M16 (8.8)	195 Nm
M12 (10.9)	100 Nm
M12 (8.8)	79 Nm
M12x1,25	87 Nm
8. Připevněte nárazník k tažnému háku v bodech s označením „d“, pomocí továrních šroubů.
9. Po ujetí zhruba 1000 km dotáhnout všechny šrouby a matice na výše uvedené hodnoty točivého momentu.
10. Firma Bosal nenese zodpovědnost za jakoukoliv závadu na výrobku způsobenou nesprávným zacházením na straně uživatele nebo osoby za kterou je zodpovědný.
11. Montáž tažného zařízení smí být vykonaná jen v odborné dílně.

Formule ke zjištění D-hodnoty :  $\frac{\text{zatížení přívěsem [kg]} \times \text{celková váha vozidla [kg]}}{\text{zatížení přívěsem [kg]} + \text{celková váha vozidla [kg]}} \times \frac{9,81}{1000} = D \text{ [kN]}$

### (D) 043042 Anbauanweisung:

1. Die Anhängavorrichtung auspacken und die Befestigungsteile auf Vollständigkeit überprüfen. Im Bereich der Befestigungspunkte den Unterbodenschutz entfernen.
2. Den Stoßdämpfer und die Haltekonsole abmontieren (wird in Zukunft nicht mehr benötigt).
3. Die Seitenplatten (3) lose an den Punkten „a“ der Außenseite der Fahrgestellrahmen befestigen, mit den beigelegten Verbindungselementen, der Zeichnung entsprechend.
4. Die Distanzhalter (5) an den Punkten „b“ in den Fahrgestellrahmen von dessen Ende her einsetzen, dann die Seitenplatten lose befestigen, mit den beigelegten Verbindungselementen, der Zeichnung entsprechend. (Darauf achten, dass die Distanzhalter nicht in den Fahrgestellrahmen fallen!)
5. Den Schlepphakenkörper (1) lose an den Punkten „c“ der Seitenplatten befestigen, mit den beigelegten Verbindungselementen, der Zeichnung entsprechend.
6. Die Schleppkugel an den Schlepphakenkörper montieren.
7. Die Seitenplatten des Schlepphakens entsprechend Zeichnung 1 in Minimum-Position ausrichten, dann alle Schrauben festziehen:

M16 (8.8)	195 Nm
M12 (10.9)	100 Nm
M12 (8.8)	79 Nm
M12x1,25	87 Nm
8. Den Stoßdämpfer an den Punkten „d“ am Schlepphaken befestigen, mit den werksseitigen Schrauben.
9. Nach ca. 1000 km die Bolzenverbindungen, wie angegeben, nachziehen.
10. Für einen Mangel am Produkt, der durch den Fahrzeughalter oder eine andere Person aufgrund unsachgemäßer Benutzung verursacht wurde, übernimmt Bosal keine Haftung. (art. 185 lid 2 N.B.W.)
11. Die Montierung des Schlepphakens darf ausschließlich durch eine Fachwerkstatt durchgeführt werden.

Formel für D-Wert-Ermittlung :  $\frac{\text{Anhängelast [kg]} \times \text{Kfz. Gesamtgewicht [kg]}}{\text{Anhängelast [kg]} + \text{Kfz. Gesamtgewicht [kg]}} \times \frac{9,81}{1000} = D \text{ [kN]}$



### (DK) 043042 Montagevejledning:

1. Fjern de dele og monteringsmaterialer, der sidder på trækkrogen. Eventuelt kit på fastgørelsespunkterne fjernes.
2. Demonter kofangeren og beslag (anvendes ikke længere).
3. Fastgør løst sidepladerne (3) i ydre side af chassisvangene ved punkterne „a” vha. de vedlagte bindeled ifølge tegningen.
4. Anbring beslag i chassiset ved punkterne „b” (5) ved enden og fastgør løst sidepladerne vha. de vedlagte bindeled ifølge tegningen. (Pas på, at beslag ikke falder ind i chassiset!)
5. Fastgør løst anhængertrækket (1) i sidepladerne ved punkterne „c” vha. de vedlagte bindeled ifølge tegningen.
6. Monter trækkuglen på anhængertrækket.
7. Juster trækkrogens sideplader i minimumposition som vist på fig. 1, og spænd alle bolte fix.

M16 (8.8)	195 Nm
M12 (10.9)	100 Nm
M12 (8.8)	79 Nm
M12x1,25	87 Nm

8. Fastgør kofangeren til trækkrogen ved punkterne „d” vha. de originale bolte.
9. Det er nødvendigt at efterspænde møtrikkerne efter ca. 1000 km.
10. Bosal kan ikke gøres ansvarlig for mangler ved produktet, der er opstået som følge af skyld eller ukyndig anvendelse af brugeren eller en person, som han er ansvarlig for (§ 185, stk. 2 N.B.W. (hollandsk privatret)).

Formel til registrering af D-værdien :  $\frac{\text{Anhængerlast [kg]} \times \text{køretøjets totalvægt [kg]}}{\text{Anhængerlast [kg]} + \text{køretøjets totalvægt [kg]}} \times \frac{9,81}{1000} = D \text{ [kN]}$

### (E) 043042 Instrucciones de montaje:

1. Sacar las piezas y el material de sujeción incluidos en el gancho de remolque. Si procede, retirar el pegamento existente en los puntos de sujeción.
2. Desmonte al parachoques y a su consola (a este ya no lo vamos a necesitar más).
3. Fije con laxitud las láminas laterales (3) al lado exterior de las barras del chasis en los puntos "a", con los elementos de enlace adjuntos, según muestra la figura.
4. Ponga los distanciadores (5) en la barra del chasis en los puntos "b" desde el extremo de la barra del chasis, después fije con laxitud las láminas laterales con los elementos de enlace adjuntos, según muestra la figura. (¡Tenga cuidado de que los separadores no caigan dentro de la barra del chasis!)
5. Fije con laxitud el cuerpo del gancho de remolque (1) a las láminas laterales en los puntos "c", con los elementos de enlace adjuntos, según muestra la figura.
6. Monte la bola de remolque al cuerpo del gancho de remolque.
7. Ajuste a las laminas laterales del gancho de remolque a la posición mínima, de acuerdo a la figura 1, después debe fijar bien todos los tornillos.

M16 (8.8)	195 Nm
M12 (10.9)	100 Nm
M12 (8.8)	79 Nm
M12x1,25	87 Nm

8. Fije el parachoques al gancho de remolque en los puntos "d" con los tornillos de fábrica.
9. Cada 1000 km de uso es necesario comprobar las conexiones del perno (según los pares de apriete dados).
10. Bosal no asume responsabilidad de ningún tipo por defectos en el producto causados por o debidos a un uso imprudente, tanto por parte del usuario como de cualquier persona bajo su responsabilidad (art. 185, párrafo 2 N.B.W. (Código Civil Holandés)).
11. El montaje del gancho remolque puede ser efectuado solo por oficina profesional.

Fórmula para la determinación del valor D :  $\frac{\text{Carga de remolque [kg]} \times \text{Peso total del vehículo [kg]}}{\text{Carga de remolque [kg]} + \text{Peso total del vehículo [kg]}} \times \frac{9,81}{1000} = D \text{ [kN]}$

#### (F) 043042 Description du montage:

1. Séparer les différents éléments d'attelage. Enlever le mastic de protection autour des points de fixation.
2. Démonter le pare-chocs et son support (il ne sera plus nécessaire).
3. Fixer les plaques latérales (3) lâchement au côté extérieur des poutres du châssis aux points „a” par les éléments de fixation livrés, selon le dessin.
4. Placer les entretoises (5) dans la poutre du châssis aux points „b” du côté du bout de la poutre du châssis puis, fixer les plaques latérales lâchement par les éléments de fixation livrés, selon le dessin. (Faites attention pour éviter que les entretoises tombent dans la poutre du châssis!)
5. Fixer le corps de l'attelage (1) lâchement aux plaques latérales aux points „c” par les éléments de fixation livrés, selon le dessin.
6. Monter la boule de l'attelage et la plaque de support fiche sur le corps de l'attelage.
7. Régler les plaques latérales de l'attelage dans la position minimum selon figure 1, et serrer toutes les vis fixes:

M16 (8.8)	195 Nm
M12 (10.9)	100 Nm
M12 (8.8)	79 Nm
M12x1,25	87 Nm
8. Fixer le pare-chocs à l'attelage aux points „d” par les vis originales.
9. Il est conseillé de vérifier le serrage de toute la boulonnerie après 1000 Km de traction.
10. Bosal décline toute responsabilité concernant des défauts éventuels de cet attelage qui seraient causés par une mauvaise utilisation. Seul l'utilisateur est responsable.
11. Le crochet de remorquage ne peut être monté que par un garage spécialisé.

Formule pour la détermination de la valeur D : 
$$\frac{\text{charge remorquée [kg]} \times \text{PTR [kg]}}{\text{charge remorquée [kg]} + \text{PTR [kg]}} \times \frac{9,81}{1000} = D \text{ [kN]}$$

#### (SF) 043042 Asennusohjeet:

1. Pura vetokoukku pakka us ja tarkista listasta, että kaikki asennuksessa tarvittavat osat löytyvät. Jos tarpeellista poista alustansuojaus kiinnityskohdista.
2. Pura puskuri ja sen konsoli (tätä ei tästedes tulla tarvitsemaan).
3. Kiinnitä sivulevyt (3) alustatankojen ulkopuolelle pisteistä ”a”, oheisilla sitomaelementeillä kuvan mukaisesti.
4. Liitä välikappaleet (5) alustatankoon pisteistä ”b” alustatangon pasta ja kiinnitä löysästi sivulevyt oheisilla sitomaelementeillä kuvan mukaisesti. (Varo, etteivät välikappaleet putoa alustatangon sisään!)
5. Kiinnitä vetokoukku (1) löysästi sivulevyihin oheisilla sitomaelementeillä kuvan mukaisesti pisteistä ”c”.
6. Asenna vetokuula vetokoukkuun.
7. Aseta vetokoukun sivulevyt minimiasentoon kuva 1:n mukaisesti, ja sen jälkeen kiristä kaikki ruuvit.

M16 (8.8)	195 Nm
M12 (10.9)	100 Nm
M12 (8.8)	79 Nm
M12x1,25	87 Nm
8. Kiinnitä puskuri vetokoukkuun pisteistä ”d” tehtaan ruuvien avulla.
9. Tuhannen kilometrin jälkeen kiristys tarkistettava.
10. Bosalia ei voida pitää vastuullisena aine- tai henkilövahingoista, jotka johtuvat väärästä asennuksesta tai väärästä käytöstä (artikla 185 kohta 2 NBW).
11. Vetokoukun saa asentaa vain ammattihuoltopaja.

Kaava D-arvon laskentaa varten : 
$$\frac{\text{Ventokuorma [kg]} \times \text{ajoneuvon kok.paino [kg]}}{\text{Ventokuorma [kg]} + \text{ajoneuvon kok.paino [kg]}} \times \frac{9,81}{1000} = D \text{ [kN]}$$

### (GB) 043042 Fitting instructions:

1. Unpack the towing bracket and check its contents against the parts list. If necessary, remove the underseal from around the fitting points of the luggage compartment / frame members.
2. Dismount the bumper and its bracket (it will no longer be used).
3. Loosely fix the sideplates (3) to the external side of the frame members at points „a” with the attached bonding units in accordance with the drawing.
4. Place the spacers (5) into the frame member at points „b” from the end of the frame member, and then loosely fix the sideplates with the attached bonding units in accordance with the drawing. (Take care of that the spacers do not fall into the frame member!)
5. Loosely fix the towing hook body (1) to the sideplates at points „c” with the attached bonding units in accordance with the drawing.
6. Mount the towing ball onto the towing hook body.
7. Adjust the sideplates of the towing hook into the minimum position in accordance with Figure 1, and then tighten all of the screws:

M16 (8.8)	195 Nm
M12 (10.9)	100 Nm
M12 (8.8)	79 Nm
M12x1,25	87 Nm
8. Fix the bumper to the towing hook at points „d” with the factory-made screws.
9. After about 1000 km use, re-tighten the bolts and nuts to the specified torque.
10. Bosal cannot be held responsible for any defects in the product caused by fault or by any injudicious use whatever of the user or a person he is liable for. (sect. 185. art. 2 N.B.W.)
11. Only specialised services are authorised to install drawhooks.

Formula for D-value :  $\frac{\text{trailer load [kg]} \times \text{vehicle total weight [kg]}}{\text{trailer load [kg]} + \text{vehicle total weight [kg]}} \times \frac{9,81}{1000} = D \text{ [kN]}$

### (H) 043042 Szerelési utasítás:

1. Csomagolja ki a vonóhorgot és a tartozékokat, majd vizsgálja át minden darabját. Ha szükséges, a rögzítő pontok területén a védőragasztót távolítsa el.
2. Szerelje le a lökhárítót és a tartókonvolóját (erre a továbbiakban nem lesz szükség).
3. Lazán rögzítse az oldallemezeket (3) az alvázgerendák külső oldalához az „a” pontokon, a mellékelt kötőelemekkel a rajz alapján.
4. Helyezze az alvázgerendába a „b” pontokhoz a távtartókat (5) az alvázgerenda vége felől, majd lazán rögzítse az oldallemezeket, a mellékelt kötőelemekkel a rajz alapján. (Ügyeljen, hogy a távtartók ne essenek be az alvázgerendába !)
5. Lazán rögzítse a vonóhorogtestet (1) az oldallemezekhez a „c” pontokon, a mellékelt kötőelemekkel a rajz alapján.
6. Szerelje a vonógömböt és a vonóhorogtestre.
7. A vonóhorog oldallemezeit igazítsa az 1. ábrának megfelelő minimum pozícióba, majd húzza fixre az összes csavart:

M16 (8.8)	195 Nm
M12 (10.9)	100 Nm
M12 (8.8)	79 Nm
M12x1,25	87 Nm
8. Rögzítse a lökhárítót a vonóhoroghoz a „d” pontokon, a gyári csavarokkal.
9. Körülbelül 1000 vontatott kilométer után a vonóhorog rögzítő csavarjainak feszességét ellenőrizni kell, és szükség esetén utánhúzni a megfelelő nyomatékkal.
10. A Bosal garanciát vállal, kivéve a nem rendeltetés szerinti használatból adódó hibákért. (art. 185 lid 2 N.B.W)
11. A vonóhorog felszerelését kizárólag szakműhely végezheti.

D-érték számítás :  $\frac{\text{utánfutó össztömege [kg]} \times \text{gépkocsi össztömege [kg]}}{\text{utánfutó össztömege [kg]} + \text{gépkocsi össztömege [kg]}} \times \frac{9,81}{1000} = D \text{ [kN]}$



### ( I ) 043042 Istruzioni di montaggio:

1. Aprire l'imballaggio della struttura di traino e controllare il contenuto a fronte dell'elenco componenti. Se necessario, rimuovere il mastice di protezione intorno ai punti di fissaggio.
2. Smontare il paraurti e il suo tassello di sostegno (di questo in seguito non vi sarà più bisogno).
3. Fissare senza stringere le piastre laterali (3) al lato esterno delle assi del telaio nei punti "a", con gli elementi di collegamento inclusi, in base al disegno.
4. Collocate i supporti distanziatori (5) nell'asse del telaio nei punti "b" dalla parte dell'estremità finale dell'asse del telaio, poi fissare senza stringere le piastre laterali con gli elementi di collegamento inclusi, in base al disegno. (Fate attenzione a che i supporti distanziatori non cadano nell'asse del telaio).
5. Fissare senza stringere il blocco del gancio di traino alle piastre laterali nei punti "c", con gli elementi di collegamento inclusi, in base al disegno.
6. Montare la sfera di traino al blocco del gancio di traino.
7. Collocare le piastre laterali del gancio di traino nella posizione minima conforme alla figura 1 e poi stringere tutti i bulloni:

M16 (8.8)	195 Nm
M12 (10.9)	100 Nm
M12 (8.8)	79 Nm
M12x1,25	87 Nm

8. Fissare il paraurti al blocco del gancio di traino nei punti "d" con i bulloni di fabbrica.
9. Verificare il serraggio di tutti i bulloni dopo i primi 1000 Km. di traino.
10. La Bosal declina ogni responsabilità per errato o imperfetto montaggio del dispositivo di traino, come pure per uso errato o improprio dello stesso.
11. L'installazione del gancio di traino deve essere effettuata esclusivamente da tecnici specializzati.

Formula per il rilevamento del valore D :  $\frac{\text{peso massimo [kg]} \times \text{peso totale vettura [kg]}}{\text{peso massimo [kg]} + \text{peso totale vettura [kg]}} \times \frac{9,81}{1000} = D \text{ [kN]}$

### ( N ) 043042 Monteringsveiledning:

1. Fjern vedlagte deler og festemateriell fra tilhengerfestet. Fjern eventuelt kitt som måtte befinne seg på festepunktene.
2. Demonter støtfangeren og dens brakett (dette trenger du ikke lenger).
3. Fest sideplatene (3) løst til den ytre siden av chassisvangene ved punktene „a” ved hjelp av de vedlagte festeelementene og i henhold til bildet.
4. Sett avstandsholdere (5) inn i chassisvangene ved punktene „b” ved enden av chassisvangen, og fest sideplatene løst ved hjelp av de vedlagte festeelementene og i henhold til bildet. (Pass på at avstandsholdere ikke faller inn i chassisvangen).
5. Fest tilhengerfestet (1) løst til sideplatene ved punktene „c” ved hjelp av de vedlagte festeelementene og i henhold til bildet.
6. Monter kuledelen og kontaktholderen på tilhengerfestet.
7. Sett tilhengerens sideplater i minimumposisjonen i henhold til bilde 1 og trekk alle boltene godt til:

M16 (8.8)	195 Nm
M12 (10.9)	100 Nm
M12 (8.8)	79 Nm
M12x1,25	87 Nm

8. Fest støtfangeren til tilhengerfestet ved punktene „d” ved hjelp av fabrikkboltene.
9. Det er nødvendig å etterstramme boltforbindelsene etter ca. 1000 km (i henhold til de oppgitte tilstrammingsmomentene).
10. Bosal kan ikke stilles ansvarlig for noen mangel ved produktet som kan forårsakes av skjødesløs eller ukyndig bruk. Ansvaret er brukerens eget (paragraf 185. ledd 2 i den nederlandske sivilrettslige lovboken).
11. Monteringen av tilhengerfestet skal alltid utføres på fagverksted.

Formel for D-verdi-beregningen :  $\frac{\text{Tilhengerlast [kg]} \times \text{bil-totalvekt [kg]}}{\text{Tilhengerlast [kg]} + \text{bil-totalvekt [kg]}} \times \frac{9,81}{1000} = D \text{ [kN]}$

### (NL) 043042 Montagehandleiding:

1. Meegeleverde onderdelen en bevestigingsmaterialen van de trekhaak verwijderen. Eventueel aanwezige kit ter plaatse van de bevestigingspunten verwijderen.
2. Demonteer de achterbumper en de bevestigingskonsol (deze komt te vervallen).
3. Monteer de zijplaten (3) handvast aan de buitenkant van de chassisbalken op de punten "a" met de meegeleverde bevestigingsmaterialen, aan de hand van de tekening.
4. Plaats de afstandbusjes (5) in de chassisbalken op de punten "b", vanaf de achterkant van de chassisbalk, waarna de zijplaten handvast kunnen worden bevestigd met de meegeleverde bevestigingsmaterialen, aan de hand van de tekening (Zorg ervoor, dat de busjes niet in de balken vallen!)
5. Monteer de trekhaak (1) handvast aan de zijplaten op de punten "c" met de meegeleverde bevestigingsmaterialen, aan de hand van de tekening.
6. Monteer de trekkogel aan de trekhaak.
7. Zorg dat de zijplaten van de trekhaak zich in de minimale positie bevinden zoals in afbeelding 1 te zien is en trek allen bouten aan:

M16 (8.8)	195 Nm
M12 (10.9)	100 Nm
M12 (8.8)	79 Nm
M12x1,25	87 Nm
8. Monteer de bumper aan de trekhaak op de punten "d" met de fabrieksbouten.
9. Het is noodzakelijk om na ca. 1000 km gebruik de boutverbindingen na te trekken (volgens gegeven aanhaalmomenten).
10. Bosal kan niet aansprakelijk worden gesteld voor enig gebrek in het produkt zoals veroorzaakt door de schuld of door welk onoordeelkundig gebruik ook van de gebruiker of een persoon voor wie hij aansprakelijk is (art. 185. lid 2 N.B.W.).
11. De montage van de trekhaak mag uitsluitend door een erkende garage uitgevoerd worden.

Formule t.b.v. bepaling van de D-waarde:  $\frac{\text{getrokken gewicht [kg]} \times \text{totaal gewicht voertuig [kg]}}{\text{getrokken gewicht [kg]} + \text{totaal gewicht voertuig [kg]}} \times \frac{9,81}{1000} = D \text{ [kN]}$

### (PL) 043042 Instrukcja montażu:

1. Należy rozpakować hak holowniczy i akcesoria i dokładnie sprawdzić każdą część. W okolicy punktów umocowania należy usunąć taśmę ochronną.
2. Należy zdemontować zderzak i konsolę wspierającą (nie będzie ona już potrzebna).
3. Płyty boczne (3) należy luźno przymocować do zewnętrznej strony belek podwozia w punktach „a” na podstawie rysunku za pomocą elementów mocujących dołączonych do zestawu.
4. Wałki dystansowe (5) należy założyć do belki podwozia w punktach „b” od strony końca belki a następnie luźno umocować płyty boczne na podstawie rysunku za pomocą elementów mocujących dołączonych do zestawu. (Należy uważać aby wałki dystansowe nie wpadły do środka belki podwozia!)
5. Blok haka holowniczego (1) należy luźno przymocować do płyt bocznych w punktach „c” na podstawie rysunku za pomocą elementów mocujących dołączonych do zestawu.
6. Należy zamontować zaczep kulisty i płytę z gniazdem wtykowym na bloku haka holowniczego.
7. Płyty boczne haka holowniczego należy ustawić w odpowiedniej pozycji minimum na podstawie rysunku nr 1, i dokręcić wszystkie śruby:

M16 (8.8)	195 Nm
M12 (10.9)	100 Nm
M12 (8.8)	79 Nm
M12x1,25	87 Nm
8. Zderzak należy przymocować do haka holowniczego w punktach „d” za pomocą śrub fabrycznych.
9. Po zamontowaniu haka holowniczego i przebiegu około 1000 km należy sprawdzić wszystkie śruby mocujące i w razie potrzeby dokręcić odpowiednim momentem.
10. Bosal zapewnia gwarancję, za wyjątkiem uszkodzeń powstałych w wyniku nieprawidłowego użytkowania. (art.185 lid N.B.W.)
11. Montaż haka holowniczego może wykonać wyłącznie serwis autoryzowany.

Obliczanie wartości D:  $\frac{\text{całkowita masa przyczepy [kg]} \times \text{całkowita masa pojazdu [kg]}}{\text{całkowita masa przyczepy [kg]} + \text{całkowita masa pojazdu [kg]}} \times \frac{9,81}{1000} = D \text{ [kN]}$



#### (RU) 043042 Указания по монтажу:

1. Распакуйте фаркоп и его принадлежности, а затем проверьте каждую деталь. Если нужно, то в точках фиксации удалите защитную наклейку;
2. Демонтируйте бампер и держащий консоль бампера (в дальнейшем они не понадобятся).
3. Слегка прикрепите боковые пластины (3) к внешней стороне балок шасси в точках „a” с помощью приложенных крепежных элементов, на основе рисунка.
4. Прикрепите дистанционные части (5) к балке шасси в точках „b” с концевой стороны балки, потом слегка прикрепите боковые пластины с помощью приложенных крепежных элементов, на основе рисунка. (Следите за тем, чтобы дистанционные части не упали в балку шасси!)
5. Слегка прикрепите тело фаркопа (1) к боковым пластинам в точках „c” с помощью приложенных крепежных элементов, на основе рисунка.
6. Прикрепите тяговой шарик к телу фаркопа.
7. Установите боковые пластины фаркопа в минимальную позицию согласно рисунку 1, после этого затяните все винты до упора.

M16 (8.8)	195 Nm
M12 (10.9)	100 Nm
M12 (8.8)	79 Nm
M12x1,25	87 Nm
8. Прикрепите бампер к фаркопу в точках „d” с помощью заводских гаек.
9. После пробега около 1000 км с использованием фаркопа нужно проверить затяжку всех винтов крепления фаркопа и, при необходимости, затянуть их установленным моментом затяжки;
10. Bosa! даёт гарантию на фаркоп, кроме случаев, когда фаркоп использовали не по назначению (art. 185 lld 2 N.B.W);
11. Монтаж тягового крюка (фаркопа) разрешается производить исключительно специализированными и сервисами;

$$\text{Вычисление величины D: } \frac{\text{Общая масса прицепа [кг]} \times \text{Общая масса автомобиля [кг]} \times 9,81}{\text{Общая масса прицепа [кг]} + \text{Общая масса автомобиля [кг]}} \times \frac{1}{1000} = D \text{ [kN]}$$

#### (S) 043042 Monteringsinstruktion:

1. Packa upp monteringssetsen och kontrollera innehållet mot detaljbekrivning. Om det behövs tag bort underredsmassa runt monteringspunkterna i bagageutrymmet och under bilen.
2. Montera av stötfångaren, och sina bärande konsolen (denna kommer ej att användas mer).
3. Sätta fast – endast lösligt – sidoskivorna (3), på den yttre sidan av underredsbjälkarna, vid punkterna „a”, med hjälp av dom bifogade bindelementerna, enligt teckningen.
4. Placera avstånds-vinkeljärnen (5) i underredsbjälken, vid punkterna „b”, från änden av underredsbjälken, sedan sätta fast sidoskivorna – endast lösligt –, med hjälp av dom bifogade bindeelementerna, enligt teckningen. (Passa på, att avstånds-vinkeljärnen faller inte in i underredsbjälken !)
5. Sätta fast – endast lösligt – kroppen av dragkroken (1), på sidoskivorna, vid punkterna „c”, med hjälp av dom bifogade bindeelementerna, enligt teckningen.
6. Montera dragkulan på kroppen av dragkroken.
7. Justera sidoskivorna av dragkroken i minimumpositionen, enligt teckningen 1, sedan skruva fast samtliga skruvarna:

M16 (8.8)	195 Nm
M12 (10.9)	100 Nm
M12 (8.8)	79 Nm
M12x1,25	87 Nm
8. Sätta fast stötfångaren på dragkroken, vid punkterna „d”, med hjälp av fabriks-skruvarna.
9. Det är nödvändigt att dra åt bultarna igen efter ungefär 1000 km körning (enligt angivna momentangivelser).
10. Bosa! kan inte ställas till ansvar för fel på produkten som orsakats av användaren eller genom omdömeslöst bruk av produkten av användaren eller en person som han bär ansvar för (art. 185, paragraf 2 i den nederländska civilrättsbalken).
11. Monteringen av dragkroken får utföras endast av fackverkstad.

$$\text{Formel för fastställning av D-värdet: } \frac{\text{släpvagnslast [kg]} \times \text{bilens totalvikt [kg]}}{\text{släpvagnslast [kg]} + \text{bilens totalvikt [kg]}} \times \frac{9,81}{1000} = D \text{ [kN]}$$

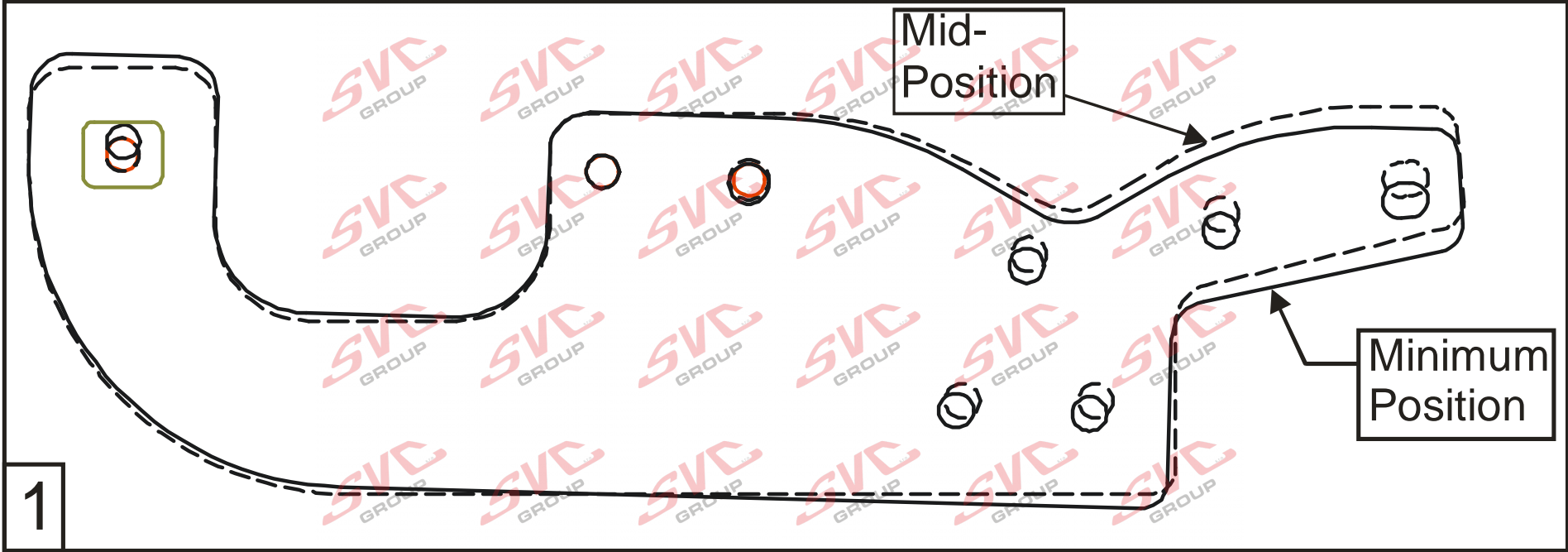
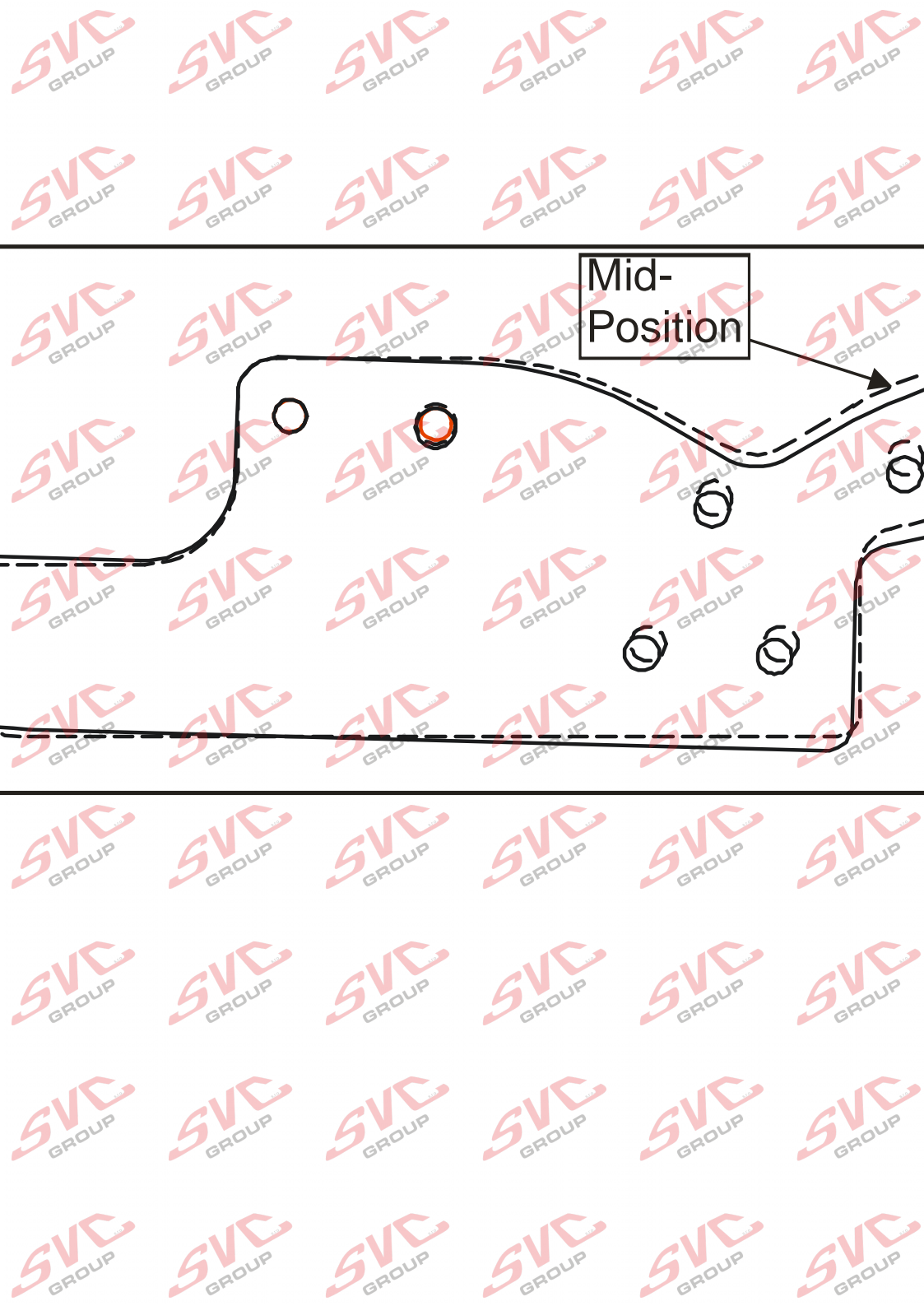

043-042

**bosal**

Nevíte si rady? Potřebujete poradit?

# Náš zákaznický servis je vám k dispozici

 +420 491 421 021

 [svc@svcgroup.cz](mailto:svc@svcgroup.cz)



Opravdový specialista a Certifikovaný výrobce tažných zařízení s největším sortimentem v ČR. Rodinná firma s více jak 30letou ověřenou tradicí výroby, prodeje a montáže.

[www.svcgroup.cz](http://www.svcgroup.cz)