









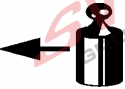

Montagehandleiding Fitting instruction Montageanleitung Description de montage Instrucciones de montaje Montagevejledning Monteringsvejledning Monteringshandledning Asennusohje Istruzioni di montaggio Návod k montáži Szerelési utasítás Порядок установки	Hyundai i10  2008 →	 EC 94/20 e7 00-0170	 1520 kg	 700 kg	 27 kg	D Waarde Value Wert Valer Érték 5,23 kN	<table border="1"> <tr> <td>NL</td><td>D</td><td>GB</td><td>N</td><td>SF</td><td>I</td><td>F</td></tr> <tr> <td>E</td><td>DK</td><td>S</td><td>CZ</td><td>H</td><td>RU</td><td>PL</td></tr> </table>	NL	D	GB	N	SF	I	F	E	DK	S	CZ	H	RU	PL
	NL	D	GB	N	SF	I	F														
E	DK	S	CZ	H	RU	PL															
TYPE: 036-324 Ball code: 99-4090-3303	© BOSAL	BAF31 issue: 10.09.2008																			

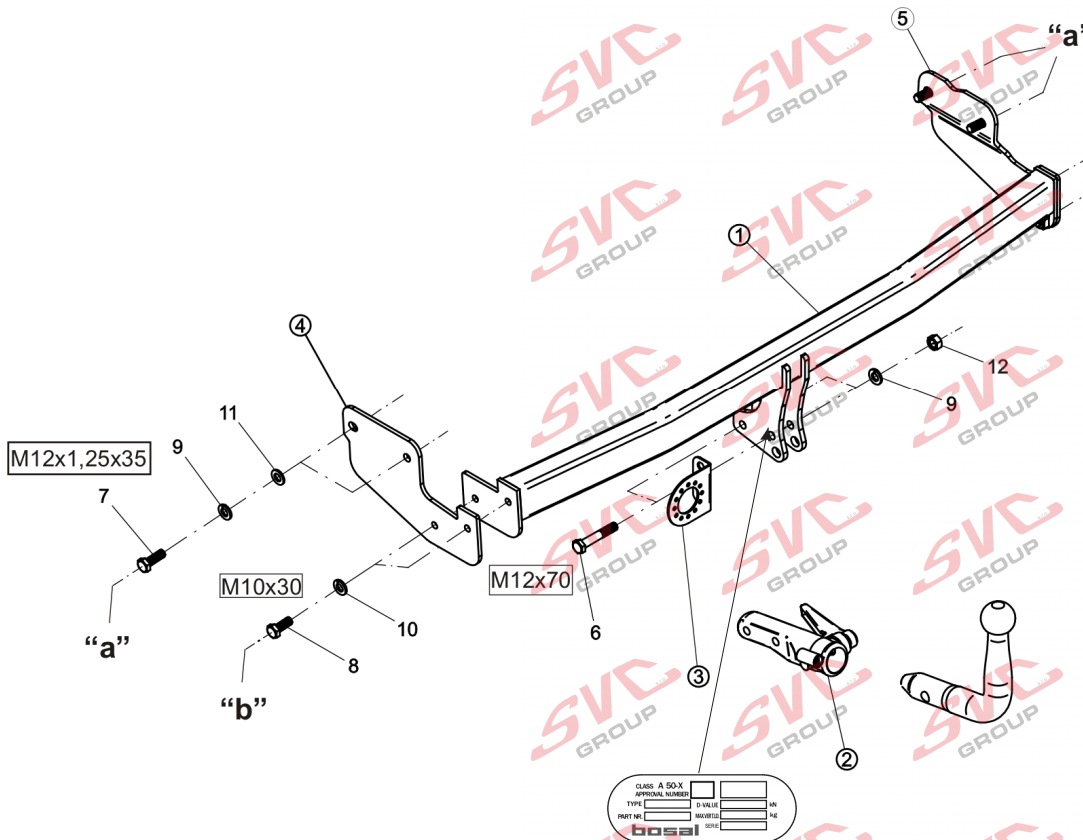
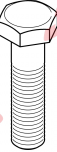

- Raadpleeg uw dealer voor de max. massa die uw wagen mag trekken.
- Die maximale Anhängelast ihres Fahrzeuges können Sie im Fahrzeugschein oder im Benutzerhandbuch nachlesen.
- For the max. trailer weight of your car please refer to the owner's manual or your car homologation documents.
- Pour connaître le poids maxi remarquable pour votre voiture consulter la notice d'utilisation de votre voiture ou la carte grise.
- Consulte a su distribuidor sobre el peso máximo que puede remolcar su vehículo.
- Deres forhandler vil kunne oplyse Dem om den højst tilladte vægt efter Deres køretøj.
- Ta kontakt med forhandleren angående den maksimale vekt som bilen kan trekke.
- Se handboken eller registreringsbevis för max släpavgnavsvikt för din bil.
- Tarkista suurin sallittu vetopaino ajoneuvon ohjekirjasta tai rekisteriotteesta.
- Per conoscere il peso massimo rimorchiabile dalla propria autovettura, fare riferimento al manuale d'istruzione od ai documenti di omologazione della vettura stessa.
- Maximální přípustná hmotnost přívěsu pro Vaše vozidlo je uvedena v technickém průkazu nebo v uživatelské příručce.
- A maximális vontatható tömegekről győződjön meg a gépkocsi kezelési könyvből, vagy a gépkocsi típusbizonyítványából.
- Максимальную массу прицепа просим проверять в заводской книжке или по в типовом сертификате автомобиля.

Meegeleverde onderdelen Mitgelieferte Befestigungsteile Provided parts Materiel de fixation joint Список комплектующих	Piezas incluidas Medfølgende komponenter Vedlagt festemateriell Medföljande komponenter	Mukana tulevat osat Componenti furniti a corredo Dodane upevňovací díly Tartozékjegyzék
--	--	--

	6. 2x M12x70		11. 4x M12
	7. 4x M12x1,25x35		
	8. 4x M10x30		
	9. 6x M12		12. 2x M12
	10. 4x M10		

bosal

(CZ) 036-324 Návod k montáži:

- Podle přiloženého seznamu zkontrolovat jednotlivé součásti tažného zařízení. Pokud je to nezbytné, odstranit ze styčných bodů v zavazadlovém prostoru ochranný prostředek
- Tlumič výfuku uvolněte ze střímenů a pouštějte dolu.
- Plechý patřící do sady (4,5) volně připevněte v bodech „a“ přiloženými spojovacími elementy podle výkresu.
- Tlumič výfuku zavěšte zpět.
- Těleso tažného zařízení (1) volně připevněte v bodech „b“ přiloženými spojovacími elementy podle výkresu. Kvůli usnadnění montáže nejprve připevnit pravou stranu tělesa.
- Tažné zařízení nastavte do středové polohy a fixně dotáhněte všechny šrouby:

M12x1,25	87 Nm
M12 (8.8)	79 Nm
M10 (8.8)	46 Nm
- Na těleso tažního zařízení namontujte těleso koule (2) a desku držící zásuvku (3).
- Namontujte zpět všechny součástky, které byly během montáže odstraněny (s výjimkou nárazníkové výztuže).
- Po ujetí zhruba 1000 km dotáhnout všechny šrouby a matice na výše uvedené hodnoty točivého momentu.
- Firma Bosal nenese zodpovědnost za jakoukoliv závadu na výrobku způsobenou nesprávným zacházením na straně uživatele nebo osoby za kterou je zodpovědný.
- Montáž tažného zařízení smí být vykonaná jen v odborné dílně.

$$\text{Formule ke zjištění D-hodnoty: } \frac{\text{zatížení přívěsem [kg]} \times \text{celková váha vozidla [kg]}}{\text{zatížení přívěsem [kg]} + \text{celková váha vozidla [kg]}} \times \frac{9,81}{1000} = D \text{ [kN]}$$

(D) 036-324 Anbauanweisung:

- Die Anhängervorrichtung auspacken und die Befestigungsteile auf Vollständigkeit überprüfen. Im Bereich der Befestigungspunkte den Unterbodenschutz entfernen.
- Nehmen Sie den Auspufftopf, und lassen Sie ihn herunter.
- Befestigen Sie die Zubehörplatten (4,5) an den „a“ Punkten mit den mitgelieferten Verbindungsteilen nach der Zeichnung.
- Bauen Sie den Auspufftopf wieder ein.
- Befestigen Sie den Körper des Schlepphakens (1) an den „b“ Punkten mit den mitgelieferten Verbindungsteilen nach der Zeichnung Um den Einbau zu erleichtern, befestigen Sie zuerst die rechte Seite des Hakenkörpers.
- Den Schlepphaken in der Mitte ausrichten, dann alle Schrauben festziehen:

M12x1,25	87 Nm
M12 (8.8)	79 Nm
M10 (8.8)	46 Nm
- Die Schleppkugel (2) und die Steckplatte (3) an den Schlepphakenkörper montieren.
- Alle vorher entfernten Teile wieder an das Auto zurückmontieren (mit Ausnahme der Stoßdämpferanlage).
- Nach ca. 1000 km die Bolzenverbindungen, wie angegeben, nachziehen.
- Für einen Mangel am Produkt, der durch den Fahrzeughalter oder eine andere Person aufgrund unsachgemäßer Benutzung verursacht würde, übernimmt Bosal keine Haftung. (art. 185 lid 2 N.B.W.)
- Die Montierung des Schlepphakens darf ausschließlich durch eine Fachwerkstatt durchgeführt werden.

$$\text{Formel für D-Wert-Ermittlung: } \frac{\text{Anhängelast [kg]} \times \text{Kfz. Gesamtgewicht [kg]}}{\text{Anhängelast [kg]} + \text{Kfz. Gesamtgewicht [kg]}} \times \frac{9,81}{1000} = D \text{ [kN]}$$

(DK) 036-324 Montagevejledning:

- Fjern de dele og monteringsmaterialer, der sidder på trækkrogen. Eventuelt kit på fastgørelsespunkterne fjernes.
- Hæng udstødningsdækket ned og bagefter skub det ned.
- Fastgør løst beslagspladerne (4,5) ved punkterne „a“ vha. de vedlagte bindeled ifølge tegningen.
- Sæt alle dele på plads igen.
- Fastgør løst anhængertrækket (1) ved punkterne „b“ vha. de vedlagte bindeled ifølge tegningen. For at kunne montere nemmere fastgør anhængertrækket først på højre side.
- Juster trækkrogen i midten og efterspænd alle bolte:

M12x1,25	87 Nm
M12 (8.8)	79 Nm
M10 (8.8)	46 Nm
- Monter trækkuglen (2) og stikdåsepladen (3) på tværvangen.
- Sæt alle dele på plads igen (undtagen inderkofangeren).
- Det er nødvendigt at efterspænde møtrikkerne efter ca. 1000 km.
- Bosal kan ikke gøres ansvarlig for mangler ved produktet, der er opstået som følge af skyld eller ukyndig anvendelse af brugeren eller en person, som han er ansvarlig for (§ 185, stk. 2 N.B.W. (hollandsk privatret)).
- Die Montierung des Schlepphakens darf ausschließlich durch eine Fachwerkstatt durchgeführt werden.

$$\text{Formel til registrering af D-værdien: } \frac{\text{Anhængerlast [kg]} \times \text{køretøjets totalvægt [kg]}}{\text{Anhængerlast [kg]} + \text{køretøjets totalvægt [kg]}} \times \frac{9,81}{1000} = D \text{ [kN]}$$

(E) 036-324 Instrucciones de montaje:

- Sacar las piezas y el material de sujeción incluidos en el gancho de remolque. Si procede, retirar el pegamento existente en los puntos de sujeción.
- Desenganche y después baje el silenciador.
- Fije flojamente las placas (4,5) al punto "a" con los tornillos incluidos a base del dibujo.
- Enganche de nuevo el silenciador.
- Fije flojamente el gancho de remolque (1) al punto „b“ con los tornillos incluidos a base del dibujo. Para facilitar el montaje, fije la parte derecha del gancho primero.
- Ajuste a la posición central al gancho de remolque, después fije bien todos los tornillos:

M12x1,25	87 Nm
M12 (8.8)	79 Nm
M10 (8.8)	46 Nm
- Monte la bola de remolque (2) y la lámina de soporte del enchufe (3) al cuerpo del gancho de remolque.
- Vuelva a montar todos los accesorios que quitó (excepto el parachoques interior).
- Cada 1000 km de uso es necesario comprobar las conexiones del perno (según los pares de apriete dados).
- Bosal no asume responsabilidad de ningún tipo por defectos en el producto causados por o debidos a un uso imprudente, tanto por parte del usuario como de cualquier persona bajo su responsabilidad (art. 185, párrafo 2 N.B.W. (Código Civil Holandés)).
- El montaje del gancho remolque puede ser efectuado solo por oficina profesional.

$$\text{Fórmula para la determinación del valor D: } \frac{\text{Carga de remolque [kg]} \times \text{Peso total del vehículo [kg]}}{\text{Carga de remolque [kg]} + \text{Peso total del vehículo [kg]}} \times \frac{9,81}{1000} = D \text{ [kN]}$$

(F) 036-324 Description du montage:

1. Séparer les différents éléments d'attelage. Enlever le mastic de protection autour des points de fixation.
2. Décrochez et baissez l'amortisseur d'échappement.
3. Suivant le dessin, fixez légèrement les plaques accessoires (4,5) aux points "a" avec les connecteurs fournis.
4. Raccrochez l'échappement arrière en son endroit.
5. Suivant le dessin, fixez légèrement le corps de crochet de remorquage (1) aux points "b" avec les connecteurs fournis. Suivant le dessin, fixez légèrement le corps de crochet (1) aux points "b". Pour faciliter le montage, fixez d'abord le côté droit du crochet.
6. Ajuster l'attelage en position centrale et serrer toutes les vis fixes:

M12x1,25	87 Nm
M12 (8.8)	79 Nm
M10 (8.8)	46 Nm
7. Monter la boule de l'attelage (2) et la plaque supportant la prise (3) sur le corps de l'attelage.
8. Remonter toutes les pièces enlevées sur la voiture (à l'exception de la pièce intercalée du pare-chocs).
9. Il est conseillé de vérifier le serrage de toute la boulonnerie après 1000 Km de traction.
10. Bosal décline toute responsabilité concernant des défauts éventuels de cet attelage qui seraient causés par une mauvaise utilisation. Seul l'utilisateur est responsable.
11. Le crochet de remorquage ne peut être monté que par un garage spécialisé.

$$\text{Formule pour la détermination de la valeur D : } \frac{\text{charge remorquée [kg]} \times \text{PTR [kg]}}{\text{charge remorquée [kg]} + \text{PTR [kg]}} \times \frac{9,81}{1000} = D \text{ [kN]}$$

(SF) 036-324 Asennusohjeet:

1. Pura vetokoukku pakka us ja tarkista listasta, että kaikki asennuksessa tarvittavat osat löytyvät. Jos tarpeellista poista alustansuojaus kiinnityskohtista.
2. Irrota ja laske äänenvaimennin alas kannattimistaan.
3. Kiinnitä löysästi osat (4 ja 5) paikoilla „a” liitetyillä kiinnitysosilla kuvan mukaan.
4. Ripusta äänenvaimennin takaisin.
5. Kiinnitä löysästi vetokoukun kappale (1) paikoilla „b” liitetyillä kiinnitysosilla kuvan mukaan. Helpomman asentamisen vuoksi kiinnitä vetokoukun oikea puoli ensin.
6. Aseta vetokoukku keskiasentoon ja kiristä kaikki ruuvit:

M12x1,25	87 Nm
M12 (8.8)	79 Nm
M10 (8.8)	46 Nm
7. Asenna vetokuula (2) ja pistokkeenpitolevy (3) vetokoukkuun.
8. Asenna kaikki irrotetut osat takaisin autoon (paitsi sisäpuskuria).
9. Tuhannen kilometrin jälkeen kiristys tarkistettava.
10. Bosalia ei voida pitää vastuullisena aine- tai henkilövahingoista, jotka johtuvat väärästä asennuksesta tai väärästä käytöstä (artikla 185 kohta 2 NBW).
11. Vetokoukun saa asentaa vain ammattihuoltopaja.

$$\text{Kaava D-arvon laskentaa varten : } \frac{\text{Ventokuorma [kg]} \times \text{ajoneuvon kok.paino [kg]}}{\text{Ventokuorma [kg]} + \text{ajoneuvon kok.paino [kg]}} \times \frac{9,81}{1000} = D \text{ [kN]}$$

(GB) 036-324 Fitting instructions:

1. Unpack the towing bracket and check its contents against the parts list. If necessary, remove the underseal from around the fitting points of the luggage compartment / frame members.
2. Unhook and lower the exhaust silencer.
3. Mount loosely the accessory plates (4,5) with the enclosed connecting elements at points „a” based on the drawing.
4. Hook back the exhaust silencer.
5. Mount loosely the towing hook body (1) with the enclosed connecting elements at points „b” based on the drawing. For easier assembly, fix the right side of the hook body first.
6. Adjust the towing hook into mid-position, and then tighten all the screws:

M12x1,25	87 Nm
M12 (8.8)	79 Nm
M10 (8.8)	46 Nm
7. Mount the towing ball (2) and the socket plate (3) onto the crossbar.
8. Remount all the removed parts onto the car (except for the inside bumper).
9. After about 1000 km use, re-tighten the bolts and nuts to the specified torque.
10. Bosal cannot be held responsible for any defects in the product caused by fault or by any injudicious use whatever of the user or a person he is liable for. (sect. 185. art. 2 N.B.W.)
11. Only specialised services are authorised to install drawhooks.

$$\text{Formula for D-value : } \frac{\text{trailer load [kg]} \times \text{vehicle total weight [kg]}}{\text{trailer load [kg]} + \text{vehicle total weight [kg]}} \times \frac{9,81}{1000} = D \text{ [kN]}$$

(H) 036-324 Szerelési utasítás:

1. Csomagolja ki a vonóhorgot és a tartozékokat, majd vizsgálja át minden darabját. Ha szükséges, a rögzítő pontok területén a védőragasztót távolítsa el.
2. Akassza le, majd engedje le a kipufogódobot.
3. Lazán rögzítse a tartozék lemezeket (4,5) az „a” pontokon a mellékelt kötőelemekkel a rajz alapján.
4. Akassza vissza a kipufogó dobot.
5. Lazán rögzítse a vonóhorgotestet (1) a „b” pontokon a mellékelt kötőelemekkel a rajz alapján. Könnyebb szerelhetőség végett először a horgotest jobb oldalát rögzítse.
6. Igazítsa középhezretbe a vonóhorgot, majd húzza fixre az összes csavart:

M12x1,25	87 Nm
M12 (8.8)	79 Nm
M10 (8.8)	46 Nm
7. Szerelje a vonógömböt (2) és a dugaljtartó lemezt (3) a vonóhorgotestre.
8. Szereljen vissza minden eltávolított alkatrészt az autóra (kivéve a lökhárítóbetétet).
9. Körülbelül 1000 vontatott kilométer után a vonóhorgotest rögzítő csavarjainak feszességét ellenőrizni kell, és szükség esetén utánhúzni a megfelelő nyomatékkal.
10. A Bosal garanciát vállal, kivéve a nem rendeltetés szerinti használatból adódó hibákért. (art. 185 lid 2 N.B.W)
11. A vonóhorgotest felszerelését kizárólag szakműhely végezheti.

$$\text{D-érték számítás : } \frac{\text{utánfutó össztömege [kg]} \times \text{gépkocsi össztömege [kg]}}{\text{utánfutó össztömege [kg]} + \text{gépkocsi össztömege [kg]}} \times \frac{9,81}{1000} = D \text{ [kN]}$$

(I) 036-324 Istruzioni di montaggio:

1. Aprire l'imballaggio della struttura di traino e controllare il contenuto a fronte dell'elenco componenti. Se necessario, rimuovere il mastice di protezione intorno ai punti di fissaggio.
2. Staccare e poi togliere la marmitta.
3. Fissare senza stringere le piastre accessorie (4,5) nei punti „a”, con gli elementi di collegamento inclusi in base al disegno.
4. Riattaccare la marmitta.
5. Fissare senza stringere il blocco del gancio di traino (1) nei punti „b”, con gli elementi di collegamento inclusi in base al disegno. Per un montaggio più facile fissare per primo il lato destro del blocco gancio.
6. Regolare il gancio di traino in posizione centrale, poi stringere tutti i bulloni:

M12x1,25	87 Nm
M12 (8.8)	79 Nm
M10 (8.8)	46 Nm
7. Montare la sfera di traino (2) e la piastra della presa (3) al blocco del gancio di traino.
8. Rimontare tutti i pezzi dell'automobile rimossi (tranne l'inserito del paraurti).
9. Verificare il serraggio di tutti i bulloni dopo i primi 1000 Km. di traino.
10. La Bosal declina ogni responsabilità per errato o imperfetto montaggio del dispositivo di traino, come pure per uso errato o improprio dello stesso.
11. L'installazione del gancio di traino deve essere effettuata esclusivamente da tecnici specializzati.

$$\text{Formula per il rilevamento del valore D : } \frac{\text{peso massimo [kg]} \times \text{peso totale vettura [kg]}}{\text{peso massimo [kg]} + \text{peso totale vettura [kg]}} \times \frac{9,81}{1000} = D \text{ [kN]}$$

(N) 036-324 Monteringsveiledning:

1. Fjern vedlagte deler og festemateriell fra tilhengerfestet. Fjern eventuelt kitt som måtte befinne seg på festepunktene.
2. Ta av og slipp ned eksospotten.
3. Befest på en løs måte tilbehørsplatene (4,5) på „a”-punktene, ved hjelp av de vedlagte forbindelseselementene, ifølge tegningen.
4. Heng tilbake eksospotten.
5. Befest på en løs måte slepekrokens kropp (hoveddel) (1) på „b”-punktene ifølge tegningen. For en enklere monterings skyld, først befest den høyre siden av slepekrokens kropp (hoveddel).
6. Sett tilhengerfestet i riktig stilling i midten og trekk alle boltene godt til:

M12x1,25	87 Nm
M12 (8.8)	79 Nm
M10 (8.8)	46 Nm
7. Monter kuledelen (2) og kontaktholderen (3) på tilhengerfestet.
8. Sett alle demonterte delene tilbake på plass igjen (unntatt støtfangerinnlegget).
9. Det er nødvendig å etterstramme boltforbindelsene etter ca. 1000 km (i henhold til de oppgitte tilstrammingsmomentene).
10. Bosal kan ikke stilles ansvarlig for noen mangel ved produktet som kan forårsakes av skjødesløs eller ukyndig bruk. Ansvar er brukerens eget (paragraf 185. ledd 2 i den nederlandske sivilrettslige lovboken).
11. Monteringen av tilhengerfestet skal alltid utføres på fagverksted.

$$\text{Formel for D-verdi-beregningen : } \frac{\text{Tilhengerlast [kg]} \times \text{bil-totalvekt [kg]}}{\text{Tilhengerlast [kg]} + \text{bil-totalvekt [kg]}} \times \frac{9,81}{1000} = D \text{ [kN]}$$

(NL) 036-324 Montagehandleiding:

1. Meegeleverde onderdelen en bevestigingsmaterialen van de trekhaak verwijderen. Eventueel aanwezige kit ter plaatse van de bevestigingspunten verwijderen.
2. Haak de uitlaatgeluiddemper af en laat deze zakken.
3. Bevestig de onderdeelplaten (4, 5) handvast op de punten „a” met de meegeleverde bevestigingsmaterialen en aan de hand van de tekening.
4. Hang de uitlaatgeluiddemper terug.
5. Bevestig de trekhaak (1) handvast op de punten „b” met de meegeleverde bevestigingsmaterialen en aan de hand van de tekening. Bevestig om de montage gemakkelijker te laten verlopen eerst de rechter kant van de haak.
6. Zet de trekhaak in het midden en trek alle bouten aan:

M12x1,25	87 Nm
M12 (8.8)	79 Nm
M10 (8.8)	46 Nm
7. Monteer de trekkogel (2) en de stekkerplaat (3) aan de trekhaak.
8. Monteer alle verwijderde onderdelen opnieuw (behalve de binnenbumper).
9. Het is noodzakelijk om na ca. 1000 km gebruik de boutverbindingen na te trekken (volgens gegeven aanhaalmomenten).
10. Bosal kan niet aansprakelijk worden gesteld voor enig gebrek in het produkt zoals veroorzaakt door de schuld of door welk onoordeelkundig gebruik ook van de gebruiker of een persoon voor wie hij aansprakelijk is (art. 185. lid 2 N.B.W.).
11. De montage van de trekhaak mag uitsluitend door een erkende garage uitgevoerd worden.

$$\text{Formule t.b.v. bepaling van de D-waarde : } \frac{\text{getrokken gewicht [kg]} \times \text{totaal gewicht voertuig [kg]}}{\text{getrokken gewicht [kg]} + \text{totaal gewicht voertuig [kg]}} \times \frac{9,81}{1000} = D \text{ [kN]}$$

(PL) 036-324 Instrukcja montażu:

1. Należy rozpakować hak holowniczy i akcesoria i dokładnie sprawdzić każdą część. W okolicy punktów umocowania należy usunąć taśmę ochronną.
2. Należy zdjąć i potem opuścić rurę wydechową.
3. Luźno zamontować do płyty(4,5) w punkcie „a”, elementami łącznymi, patrz na rysunek.
4. Rurę wydechową zawiesić na poprzednie miejsce.
5. Luźno przykręcić hak cholujący (1) w punkcie „b” przeznaczonymi do tego elementami. Patrz na rysunek. Aby mocowanie było łatwiejsze należy najpierw zamocować prawą stronę haka.
6. hak holowniczy należy ustawić w pozycji środkowej i dokręcić wszystkie śruby:

M12x1,25	87 Nm
M12 (8.8)	79 Nm
M10 (8.8)	46 Nm
7. Należy zamontować zaczep kulisty (2) i płytę z gniazdem wtykowym (3) na bloku haka holowniczego.
8. Wszystkie usunięte części (z wyjątkiem wkładki zderzaka) należy zamontować z powrotem.
9. Po zamontowaniu haka holowniczego i przebiegu około 1000 km należy sprawdzić wszystkie śruby mocujące i w razie potrzeby dokręcić odpowiednim momentem.
10. Bosal zapewnia gwarancję, za wyjątkiem uszkodzeń powstałych w wyniku nieprawidłowego użytkowania. (art.185 lid N.B.W.)
11. Montaż haka holowniczego może wykonać wyłącznie serwis autoryzowany.

$$\text{Obliczanie wartości D : } \frac{\text{całkowita masa przyczepy [kg]} \times \text{całkowita masa pojazdu [kg]}}{\text{całkowita masa przyczepy [kg]} + \text{całkowita masa pojazdu [kg]}} \times \frac{9,81}{1000} = D \text{ [kN]}$$

bosal

(RU) 036-324 Указания по монтажу:

1. Распакуйте фаркоп и его принадлежности, а затем проверьте каждую деталь. Если нужно, то в точках фиксации удалите защитную наклейку;
2. Снимите, затем отпустите вниз глушитель.
3. Закрепите неплотно плиты из принадлежностей **(4,5)** в точках „а”, с приложенными крепежными элементами, соответственно рисунку.
4. Глушитель повесьте обратно.
5. Закрепите неплотно корпус тягового крюка **(1)** в точках „b”, с приложенными крепежными элементами, соответственно рисунку. Для облегчения монтажа вначале закрепите правую сторону корпуса тягового крюка.
6. Установите фаркоп по центру, после этого затяните все винты до упора:

M12x1,25	87 Nm
M12 (8.8)	79 Nm
M10 (8.8)	46 Nm
7. Установите тяговой шарик **(2)** и пластину, держащую штепсель **(3)** на тело фаркопа
8. Установите обратно все снятые компоненты на машину (за исключением вкладыша фаркопа).
9. После пробега около 1000 км с использованием фаркопа нужно проверить затяжку всех винтов крепления фаркопа и, при необходимости, затянуть их установленным моментом затяжки;
10. Bosal даёт гарантию на фаркоп, кроме случаев, когда фаркоп использовали не по назначению (art. 185 lld 2 N.B.W);
11. Монтаж тягового крюка (фаркопа) разрешается производить исключительно специализированными и сервисами;

$$\text{Вычисление величины D: } \frac{\text{Общая масса прицепа [кг]} \times \text{Общая масса автомобиля [кг]} \times \frac{9,81}{1000}}{\text{Общая масса прицепа [кг]} + \text{Общая масса автомобиля [кг]}} = D \text{ [kN]}$$

(S) 036-324 Monteringsinstruktion:

1. Packa upp monteringssetsen och kontrollera innehållet mot detaljbeskrivning. Om det behövs tag bort underredsmassa runt monteringspunkterna i bagageutrymmet och under bilen.
2. Häkta av ljuddämparens trumman, sådan sänka den ned.
3. Sätta fast – endast lösligt – tillbehörskivorna **(4,5)**, vid punkterna „a”, med hjälp av dom bifogade bindelementerna, enligt teckningen.
4. Häkta tillbaka ljuddämparens trumman.
5. Sätta fast – endast lösligt – kroppen av dragkroken **(1)**, vid punkterna „b”, med hjälp av dom bifogade bindelementerna, enligt teckningen. Till förmån för att monteringen skall gå lättare, först sätta fast den högra sidan av dragkrokens kroppen.
6. Placera dragkroken i mellersta position, sedan skruva fast samtliga skruvarna:

M12x1,25	87 Nm
M12 (8.8)	79 Nm
M10 (8.8)	46 Nm
7. Montera dragkulan **(2)** samt skivan, som behåller avläggaren **(3)**, på kroppen av dragkroken.
8. Montera tillbaka på fordonet samtliga beståndsdelar, som hade tagits bort (förutom inlägget av stötfångaren).
9. Det är nödvändigt att dra åt bultarna igen efter ungefär 1000 km körning (enligt angivna momentangivelser).
10. Bosal kan inte ställas till ansvar för fel på produkten som orsakats av användaren eller genom omdömeslöst bruk av produkten av användaren eller en person som han bär ansvar för (art. 185, paragraf 2 i den nederländska civilrättsbalken).
11. Monteringen av dragkroken får utföras endast av fackverkstad.

$$\text{Formel för fastställning av D-värdet: } \frac{\text{släpvagnslast [kg]} \times \text{bilens totalvikt [kg]}}{\text{släpvagnslast [kg]} + \text{bilens totalvikt [kg]}} \times \frac{9,81}{1000} = D \text{ [kN]}$$