

# Montážní návod

(Montážny návod, Fitting instruction, Montageanleitung,  
Istruzioni di montaggio, Monteringshandledning,  
Asennusohje, Instruction de montage,  
Montegehandleiding, Инструкция по установке)



## Tažné zařízení

Honda Jazz 09/2015->

Ťažné zariadenie  
Towbars  
Trekhaak  
Anhängerkupplung de  
Dispositif d'attelage  
Equipo de remolque  
Sprzęt holowniczy  
Hinauslaitteet  
Буксирное оборудование



výrobce / dodavatel

**SVC Group s.r.o.**

Odkaz na produkt:

<https://www.svcgroup.cz/tazne-zarizeni-sro-uby-pevny-skoda-rapid-monte-carlo-10-2012-2018-p7283-v960>



[www.svcgroup.cz](http://www.svcgroup.cz)

2016 / 25 let  
TAŽNÁ ZARÍZENÍ  
SVC  
GROUP  
ORIGINAL



www.svcgroup.cz



09/2015

TYP VTZ 001-450  
VTZ 002-450

SVC GROUP, s.r.o.

Průmyslová zóna 179  
547 01 Náchod  
Česká Republika

HONDA  
JAZZ

x  
AWD/4WD

x -  
FWD

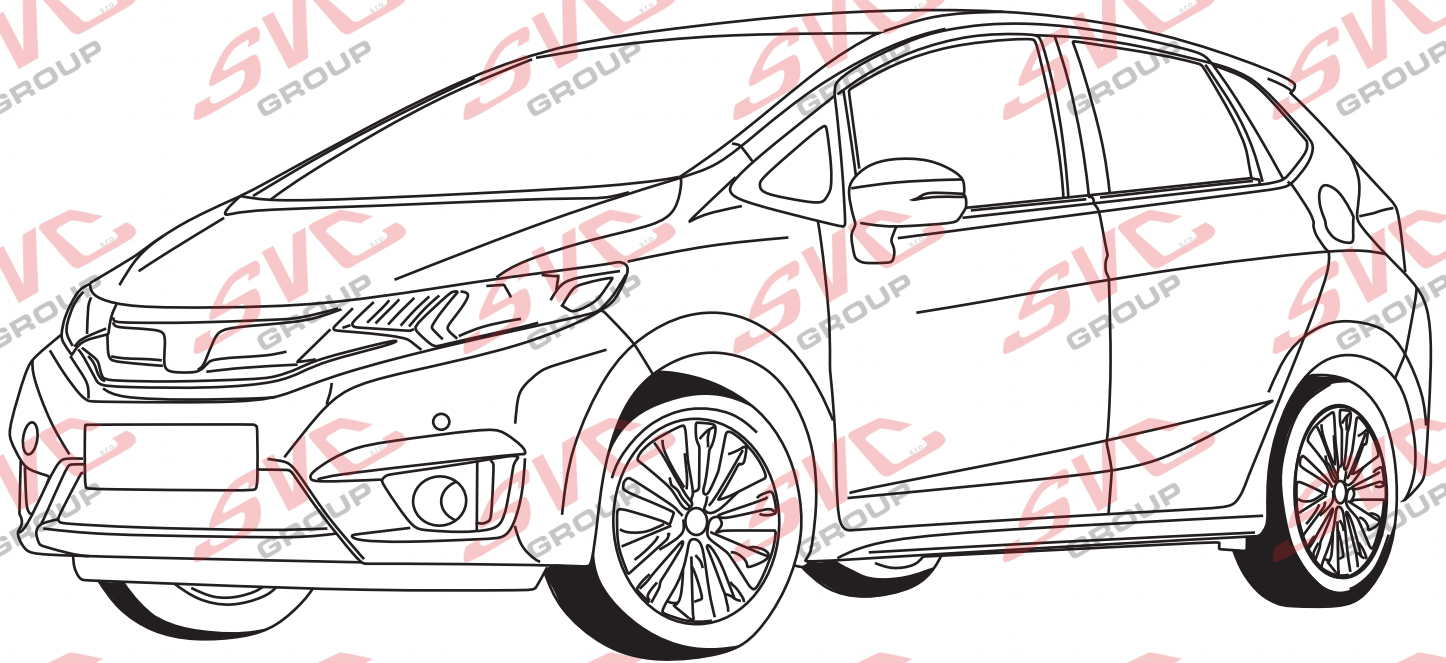

Podrobné montážní instrukce pro montáž



- |                                 |                                    |                                 |
|---------------------------------|------------------------------------|---------------------------------|
| <b>CZ</b> Montážní instrukce    | <b>FR</b> Instructions de montage  | <b>FIN</b> Asennusohjeet        |
| <b>SK</b> Montážne inštrukcie   | <b>IT</b> Istruzioni di montaggio  | <b>NOR</b> Monteringsanvisning  |
| <b>EN</b> Mounting instructions | <b>PL</b> Instrukcja montażu       | <b>SV</b> Monteringsanvisningar |
| <b>DE</b> Montageanleitung      | <b>ES</b> Instrucciones de montaje | <b>RU</b> Инструкция по монтажу |
| <b>HU</b> Szerelési útmutató    | <b>NL</b> Montage-instructie       |                                 |

SVC GROUP ©-4014

e-mail: scv@scvgroup.cz Tel.: +420 491421021 +420 491421022 mob.: +420 603360607



HONDA JAZZ



09/2015 -

VTZ

VTZ 001-450

VTZ 002-450

A-11-2019

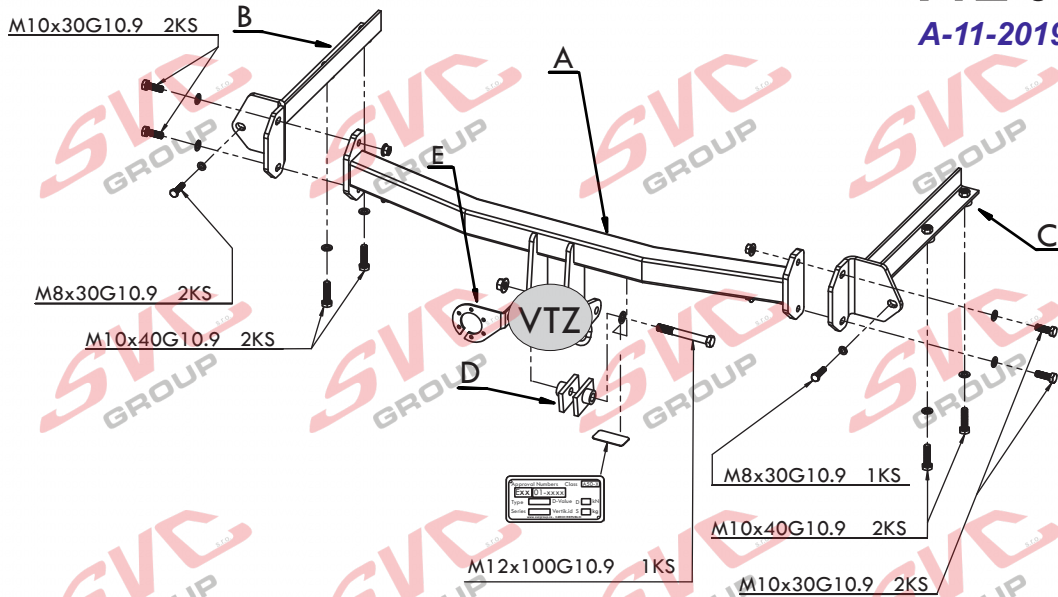

	A	x1		M12x100	1ks
	B	x1		M10x40	4ks
	C	x1		M10x30	4ks
	D	x2		M8x30	2ks
	Dlouhé	C	x1	Ø12	1ks
				Ø10	8ks
				Ø8	2ks
				Ø12	1ks
				Ø10	4ks

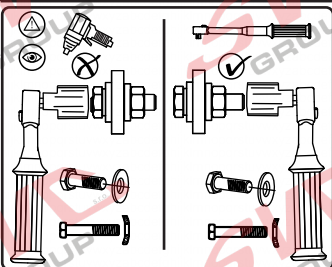

SVC GROUP ©-4014

SVC GROUP s.r.o.

Průmyslová zóna - 179  
547 01 Náchod-ČR

www.svcgroup.cz  
e-mail: svc@svcgroup.cz

Tel.: +420 491421021  
+420 491421022  
mob.: +420 603360607





# HONDA JAZZ



## 09/2015 -

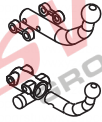

VTZ 001-450

16,5

kg



2,0 h

VTZ 002-450

17,5

kg



09/2015 ->

80

1 200

D= 6,54

kN

kg

kg

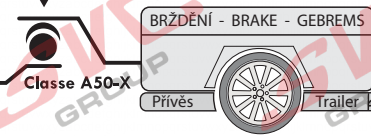
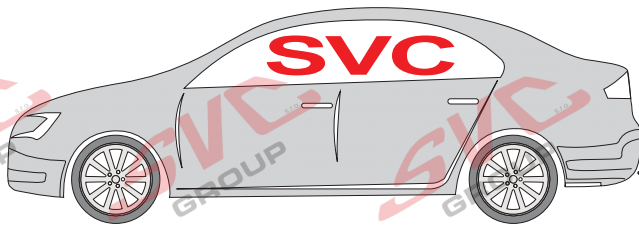

**i**

Výřez není vidět

**i**

	8,8	10,9	12,9
<b>Pevnost</b>	8,8	10,9	12,9
<b>M6</b>	9,7	14,3	16,1
<b>M8</b>	24,5	35,9	42,0
<b>M10</b>	48,4	71,0	83,0
<b>M12</b>	84,0	123,0	144,0
<b>M14</b>	133,0	196,0	229,0
<b>M16</b>	137,0	307,0	359,0

Nm

**i**

### Homologace - registrační certifikát

**E27-55R-01-0377**

EHC R-55  
ES 94/20

- CZ** Informace k provozu / homologaci
- SK** Informácie na prevádzku / homologáciu
- EN** Operating / homologation information
- DE** Betriebs- / Zulassungsinformationen
- HU** Üzemeltetési / homologációs információk
- FR** Informations d'exploitation / homologation
- IT** Informazioni sull'operazione / omologazione
- NL** Monteringsanvisningar
- ES** Instrucciones de montaje
- FIN** Montage-instructie
- SV** Asennusohjeet
- NOR** Drifts- / homologasjonsinformasjon
- PL** Informacje dotyczące pracy / homologacji
- RU** Информация о работе / омологации

SVC GROUP ©-4014

## SVC GROUP s.r.o.

Průmyslová zóna - 179  
547 01 Náchod-ČR

www.svcgroup.cz  
e-mail: svc@svcgroup.cz

Tel.: +420 491421021  
+420 491421022  
mob.: +420 603360607



Montážní instrukce - Montažny inštrukcia - Installation insrtruktion - Montageanleitung - Istruzioni di montaggio - Instrukcja montaży - Manual de montaje Monteringsvejledning - Paigaldusjuhend - Asennusohje - Notice de montage - Sz. szerelési útmutató - Montagehandleiding - Monteringsanvisning - Instruccion de montaj - Teringsanvisningar - Инструкции по монтажу

## Clase A50-X



- CZ** Volný prostor dle přílohy VII, směrnice č. EC 55-R EU musí být dodržen.
- SK** Volný priestor podľa prílohy VII, smernice č. EC 55-R EÚ musí byť dodržaný.
- EN** The clearance specified in appendix VII, diagram 25 of guideline EC R-55 EU must be guaranteed.
- DE** Der Freiraum nach Anhang VII, Abbildung 25 der Richtlinie EC R-55 EU ist zu gewährleisten.
- HU** Az EC 55-R EU iránylevél VII. mellékletében, a 25. ábrán a vonógömb elhelyezése számára elírt szabad tér-adatokat biztosítani kell.
- FR** La zone de dégagement doit être annexée VII, illustration 25 de la directive EC 55-R EU.
- IT** Deve essere garantito lo spazio libero secondo l'allegato VII, gura 25 della direttiva EC 55-R EU.
- NL** De tussenruimte conform supplement VII, afbeelding 25 van de richtlijn EC 55-R moet in acht worden genomen.
- ES** Debe garantizarse el espacio libre, conforme al anexo VII, gura 25 de la directiva comunitaria EC 55-R EU.
- FIN** Vapaa tila on taattava direktiivin EC 55-R EU liitteen VII, kuvan 25 mukaisesti.
- SV** Spelrummet enligt bilaga VII, Figur 25 i riktlinje EC 55-R EU skall garanteras.
- NOR** Frirommet etter tillegg VII, gur 25 i direktiv EC 55-R EU skal overholdes.
- PL** Należy zapewnić szczelność zgodnie z rysunkiem nr 25 dyrektywy EC 55-R zawartej w załączniku nr VII.
- RU** Шарика в приложении VII. Директивы EC 55-R eu.

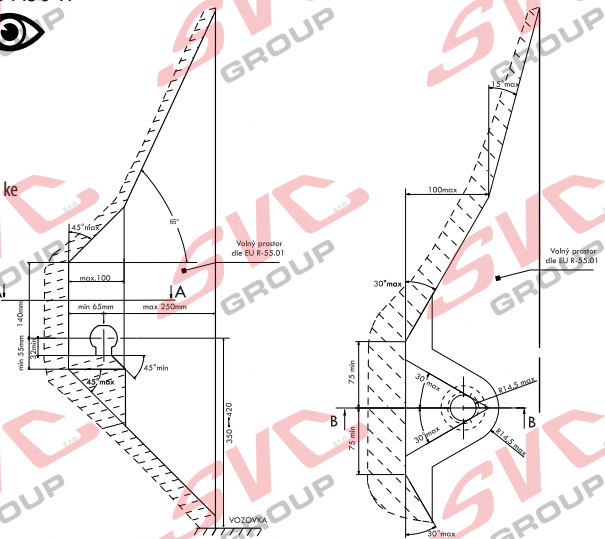

- CZ** Při celkové přípustné hmotnosti vozidla
- SK** Pri celkovej prípustnej hmotnosti vozidla
- EN** At laden weight of the vehicle
- DE** Bei zulässigem Gesamtgewicht des Fahrzeuges
- HU** Rakományal terhelt járművel eseltén
- FR** Pour poids total en charge autorisé du véhicule
- IT** Per un peso complessivo ammesso del veicolo
- NL** Bij toelaatbaar totaal gewicht van het voertuig
- ES** Con peso total autorizado del vehículo
- FIN** Ajoneuvon suurimmalla sallitulla kokonaispainolla
- SV** Vid fordonets tillåtna totalvikt
- NOR** Ved kjøretøyetts tillatte totalvekt
- PL** W przypadku największej dozwolonej masy całkowitej
- RU** В случае нагруженного автомобиля

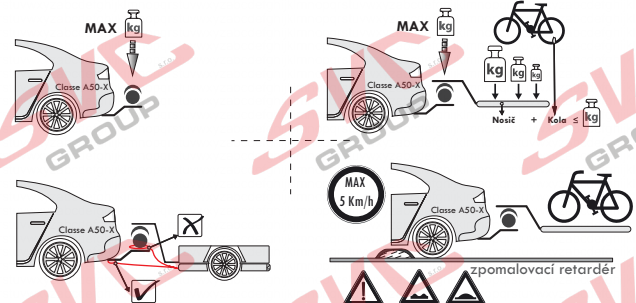
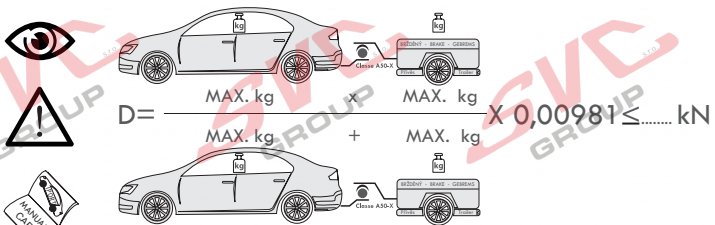
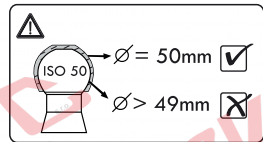

- CZ** Pokud jsou v technickém průkazu vozidla uvedené nižší hodnoty než zveřejněné k dokumentaci výrobku. Jsou tyto hodnoty výrobce vozu směrodatné pro zapsání do technického průkazu vozidla.
- SK** Pokiaľ sú v technickom preukaze vozidla uvedené nižšie hodnoty než zverejnené k dokumentácii výrobku. Sú tieto hodnoty výrobcu vozidla smerodajné pre zapísanie do technického preukazu vozidla.
- EN** If the vehicle's certificate of roadworthiness indicates lower values than those published in the product documentation. These values by the vehicle manufacturer are decisive for the entering into the vehicle's certificate of roadworthiness.
- DE** Falls im KFZ-Brief des Fahrzeugs niedrigere, als in der Dokumentation des Produkts veröffentlichte Werte angeführt sind, sind diese Werte des Fahrzeugherstellers für den Eintrag in den KFZ-Brief des Fahrzeugs maßgebend.
- HU** Amennyiben a forgalmi engedélybe jegyzett adatok a gépjármű dokumentációjában feltüntetett adatoktól alacsonyabb értékeket lennének, úgy a gépjármű gyártója által megadott és a forgalmi engedélybe pontosan bejegyzendő adatokat kell irányadóként minősíteni.
- FR** Si, sur la carte grise du véhicule, vous trouvez des valeurs inférieures à celles publiées dans la documentation du produit, les valeurs du fabricant du véhicule sont déterminantes et devront être inscrites sur la carte grise du véhicule.
- IT** Se nella carta di circolazione del veicolo sono riportati valori inferiori a quelli indicati nella documentazione del prodotto. Questi valori del produttore del veicolo sono decisivi per la registrazione nella carta di circolazione del veicolo.
- NL** Als in het kentekenbewijs van het voertuig lagere waarden vermeld staan dan gepubliceerd in de productdocumentatie, dan zijn deze waarden van de fabrikant van het voertuig bindend voor inschrijving in het kentekenbewijs van het voertuig.
- ES** Si en la ficha técnica del vehículo se indican valores menores que los publicados en la documentación del producto, estos valores facilitados por el fabricante del vehículo son decisivos para la inscripción en la ficha técnica del vehículo.
- FIN** Jos ajoneuvon rekisteriotteessa on esitetty alempia arvoja kuin tuotteen dokumentaatiossa esitetty, ovat nämä ajoneuvon valmistajan antamat arvot ratkaisevia ajoneuvon rekisteriotteeseen merkitsemistä varten.
- SV** Om det i fordonets registreringsbevis nns angivna lägre värden än de som är angivna i produktens dokumentation, är dessa värden från fordonets tillverkare riktgivande för det som antecknas i fordonets registreringsbevis.
- NOR** Dersom det i kjøretøyetts vognkort er oppgitt lavere verdier enn de som er oppgitt i produktdokumentasjon, er disse angivelsene fra kjøretøysprodusenten retningsgivende for å noteres ned i kjøretøyetts vognkort.
- PL** Jeżeli w dowodzie rejestracyjnym pojazdu są podane wartości niższe od tych, które znajdują się w dokumentacji wyrobu, to te dane producenta samochodu są miarodajne do wpisania ich do dowodu rejestracyjnego pojazdu.
- RU** Если в паспорте транспортного средства указаны более низкие значения, чем указанные в документации на изделие, эти значения производителя являются определяющими для записи в паспорт транспортного средства.



**CZ** Informace k provozu / homologaci

Výrobek je schválen dle homologací EU 94/20 EHK-55 R pro prodej ve státech EU. Pozorně si nastudujte montážní návod a všechna doporučení, dále dodržujte případná nařízení pro provoz jednotlivých států EU. Všeobecné montážní, homologační, provozní pokyny vztahující se k montáži, registraci a záruce výrobku, naleznete na našem webu [www.svcgroup.cz](http://www.svcgroup.cz)

*Pro rychlejší přístup k těmto informacím si naskenujte, přiložený QR kód.*

Součástí dodávky tažného zařízení je dodán TYPOVÝ LIST. Tento typový list slouží pro zapsání výrobku do technického průkazu vozidla, druhá strana dokumentu obsahuje základní informace a pokyny.

**SK** Informácie na prevádzku / homologáciu

Výrobek je schválený podľa homologácií EÚ 94/20 EHK-55 R pre predaj v štátoch EÚ. Pozorne si naštudujte montážny návod a všetky odporúčania, ďalej dodržujte prípadné nariadenia pre prevádzku jednotlivých štátov EÚ. Všeobecné montážne, homologačné, prevádzkové pokyny vztahujúce sa na montáž, registráciu a záruku výrobku, nájdete na našom webe [www.svcgroup.cz](http://www.svcgroup.cz).

*Pre rýchlejší prístup k týmto informáciám si naskenujte priložený QR kód.*

Súčasťou dodávky ťažného zariadenia je dodaný TYPOVÝ LIST. Tento typový list slúži na zapísanie výrobku do technického preukazu vozidla, druhá strana dokumentu obsahuje základné informácie a pokyny.

**EN** Operating / homologation information

The product is approved according to EU 94/20 EHK-55 R homologations for the sale in EU countries. Please read the installation instructions and all the recommendations carefully and follow the applicable regulations for the operation in individual EU states. General assembly, homologation, operating instructions related to registration and product warranty are available at our website - [www.svcgroup.cz](http://www.svcgroup.cz)

*For a quicker access to this information scan the attached QR code.*

Each delivery of the tow bar includes TYPE CERTIFICATE. This type certificate is for registering the product in the vehicle's certificate of roadworthiness, the other side of the document brings basic information and instructions.

**DE** Betriebs / Zulassungsinformationen

Das Produkt ist gemäß der Homologation EU 94/20 EHK-55 R für den Verkauf in den EU-Ländern zugelassen. Lesen Sie sorgfältig die Montageanleitung und alle Empfehlungen durch, halten Sie ferner etwaige Betriebsvorschriften einzelner EU-Länder ein. Etwaige Montage-, Zulassungs- und Betriebsanweisungen hinsichtlich der Montage, Anmeldung und Garantie des Produkts finden Sie auf unserer Website [www.svcgroup.cz](http://www.svcgroup.cz)

*Für schnelleren Zugriff auf diese Informationen scannen Sie den anliegenden QR-Code ein.*

Lieferungsbestandteil der Zugeinrichtung ist das mitgelieferte TYPENBLATT. Dieses Typenblatt dient zum Eintragen des Produkts in den Fahrzeugbrief des Fahrzeugs, die andere Seite des Dokuments enthält Basisinformationen und Anweisungen.

**HU** Üzemeltetési / homologációs információk

A jelen termék az Európai Parlament és Tanács 94/20/EK és az Európai Gazdasági Bizottság 55 R számú rendelet szerinti homológia besorolások alapján lett az EU közösségi országokban történő értékesítések számára engedélyezve. Figyelmesen olvassa el a beszerelési útmutatót és valamennyi javaslatot, illetve az egyes EU közösségi országok hatályos vonatkozó közlekedésrendészeti előírásait. A beszerelésre, homológia besorolásra, regisztrálásra és a garancianyújtásra vonatkozó általános szerelési és üzemeltetési utasítások a társaságunk honlapján [www.svcgroup.cz](http://www.svcgroup.cz) tekinthetők meg.

*A gyorsabb hozzáférés érdekében szkenelje be a mellékelt QR kódot.*

A vonószerkezet szállítmány részét képezi a TÍPUSLAP is. A csatolt típuslap az adott termék a gépjármű forgalmi engedélyébe való bejegyzéséhez van rendeltetve, és a hátulján pedig az alapinformációk és utasítások vannak feltüntetve.

**FR** Informations d'exploitation / homologation

En vertu de l'homologation UE 94/20 ECC-55 R, ce produit a été homologué pour pouvoir être vendu dans les états de l'Union européenne. Nous vous recommandons de lire attentivement la notice de montage et toutes les autres recommandations. Il convient également de respecter les éventuels règlements relatifs à l'utilisation qui sont en vigueur dans les différents états de l'Union européenne. Les consignes générales de montage, les consignes relatives à l'homologation, les consignes d'emploi se rapportant au montage, à l'enregistrement et à la garantie qui couvre le produit sont disponibles sur notre site Internet [www.svcgroup.cz](http://www.svcgroup.cz).

*Pour pouvoir accéder plus rapidement à ces informations, nous vous recommandons de scanner le code QR ci-joint.*

Le dispositif d'attelage est fourni accompagné d'une FICHE PRODUIT qui vous servira lors de l'enregistrement du produit dans la carte grise du véhicule. Au verso de ce document, vous trouverez des informations et des consignes importantes.

**IT** Informazioni sull'operazione / omologazione

Il prodotto è approvato secondo le omologazioni dell'UE 94/20 EHK-55 R per essere commercializzato nei paesi dell'UE. Leggere attentamente le istruzioni di montaggio e tutte le raccomandazioni. Rispettare anche eventuali prescrizioni per l'uso dei singoli paesi dell'UE. Tutte le istruzioni di montaggio, omologazione e esercizio relative al montaggio, registrazione e garanzia del prodotto sono da trovare nel nostro sito [www.svcgroup.cz](http://www.svcgroup.cz)

*Per un accesso migliore a queste informazioni scannare il codice QR allegato.*

Una parte della fornitura del dispositivo di traino è la SCHEDA TIPO. Questa scheda tipo serve a registrare il prodotto nella carta di circolazione del veicolo; alla seconda pagina del documento sono riportate informazioni base e istruzioni.



**NL** Monteringsanvisningar

E-3

Het product is goedgekeurd volgens de Europese norm 94/20/EG en UNECE 55R voor verkoop binnen de EU. Gelieve nauwkeurig de montagehandleiding en aanbevelingen door te nemen en eventuele verordeningen voor het gebruik van afzonderlijke EU-landen in acht te nemen. De algemene montage-, goedkeurings- en gebruiksinstructies met betrekking tot de montage, registratie en garantie van het product vindt u op onze website [www.svcgroup.cz](http://www.svcgroup.cz)

*Scan voor een snellere toegang tot deze informatie de QR-code.*

Bij de trekhaak wordt een datablad meegeleverd. Dit datablad dient voor de inschrijving van het product in het kentekenbewijs van de auto; de tweede pagina van het document bevat basisinformatie en instructies.

**ES** Instrucciones de montaje

El producto fue aprobado según las homologaciones de la directiva 94/20/CE del Parlamento Europeo y del Consejo -Reglamento 55, relativo a la venta en los países de la UE. Lea con atención el manual de montaje y todas las recomendaciones, respete también instrucciones del Código de Tránsito de los diferentes países de la UE, si procede. Las instrucciones generales de montaje, homologación y funcionamiento que se refieren al montaje, registro y garantía del producto se encuentran en nuestro web [www.svcgroup.cz](http://www.svcgroup.cz)

*Para acceder más rápidamente a las informaciones escanee y aplique el código QR.*

El suministro del equipo de tiro incluye la FICHA DE TIPO. Esta cha de tipo sirve para la inscripción del producto en el documento de la Inspección Técnica de Vehículos, la segunda página del documento contiene informaciones e instrucciones básicas.

**FIN** Montage-instructie

Tuotteella on EU 94/20 EHK-55 R mukainen tyyppihyväksyntä EU-maissa myyntiä varten. Tutustu huolellisesti asennusohjeeseen ja kaikkiin suosituksiin, noudata myös eri EU-maiden mahdollisia maakohtaisia käyttöä koskevia asetuksia. Tuotteen asennusta, rekisteröintiä ja takuuta koskevat yleiset asennus-, hyväksyntä- ja käyttöohjeet löydät web-sivuiltamme [www.svcgroup.cz](http://www.svcgroup.cz)

*Nopeampaa näihin tietoihin pääsyä varten skanna oheinen QR-koodi.*

Vetolaitteen mukana toimitetaan TYPPIHYVÄKSYNTÄTODISTUS. Tuote voidaan merkitä ajoneuvon rekisteriotteeseen tämän tyyppihyväksyntätodistuksen mukaisesti, dokumentin toisella sivulla on perustietoja ja ohjeita.

**SV** Asennusohjeer

Produkten är godkänd enligt homologiseringen EU 94/20 EHK-55 R för försäljning inom staterna i EU, Läs noggrant igenom monteringsanvisningarna och alla rekommendationer, följ även enskilda EU-staters eventuella bestämmelser för drift. De allmänna monterings-, homologiserings- och drifts-anvisningarna gällande produktens montage, registrering och drift hittar du på vår webbsida [www.svcgroup.cz](http://www.svcgroup.cz)

*För snabbare åtkomst till den informationen skanna den medföljande QR-koden.*

En del av draganordningens leverans är TYPBLADET. Detta typblad tjänar till för inskrivning av produkten i fordonets registreringsbevis, dokumentets andra sida innehåller grundläggande information och instruktioner.

**NOR** Drifts- / homologasjonsinformasjon

Produktet er godkjent i hht. EU-homologering 94/20 EHK-55 R for salg i EU-land. Les nøye gjennom monteringsanvisningen og alt av anbefalinger, og overhold dessuten evt. retningslinjer som måtte gjelde i de enkelte EU-landene. Generell veiledning ang. montering, homologering, samt drift som gjelder produktets montering, registrering og garanti, finner du på vårt nettsted [www.svcgroup.cz](http://www.svcgroup.cz)

*Skann den vedlagte QR-koden for raskere tilgang til denne informasjonen*

TYPEBLAD følger med leveransen av trekkutstyret. Dette typebladet brukes til å registrere produktet i bilens vognkort, mens dokumentets 2. side inneholder grunnleggende informasjon og veiledning.

**PL** Informacje dotyczące pracy / homologacji

Wyrób jest zatwierdzony zgodnie z homologacją WE 94/20 EHK-55 R do sprzedaży w krajach WE. Prosimy uważnie przeczytać instrukcję montażu i wszystkie zalecenia, a następnie przestrzegać ewentualnych rozporządzeń obowiązujących w zakresie użytkowania w poszczególnych krajach WE. Ogólne zalecenia i informacje dotyczące montażu, homologacji, zaleceń eksploatacyjnych, rejestracji i gwarancji na wyrób, znajdują się na naszej stronie internetowej: [www.svcgroup.cz](http://www.svcgroup.cz)

*Aby uzyskać szybszy dostęp do tych informacji, prosimy zeskanować załączony kod QR.*

Częścią dostawy tego urządzenia sprzęgającego jest zawarta w komplecie KARTA PRODUKTU. Ta karta służy do wpisania wyrobu do dowodu rejestracyjnego pojazdu, a druga strona dokumentu zawiera podstawowe informacje i zalecenia.

**RU** Информация о работе /омологации

На изделие выдан сертификат качества согласно EU 94/20 EHK-55 R для продажи в государствах ЕС. Внимательно изучите инструкцию по монтажу и все рекомендации, а также соблюдайте постановления по эксплуатации отдельных стран ЕС. Общие указания по монтажу, сертификации и эксплуатации, относящиеся к монтажу, регистрации и гарантии на изделие можно найти на нашем сайте [www.svcgroup.cz](http://www.svcgroup.cz)

*Для быстрого доступа к этой информации отсканируйте прилагаемый QR-код.*

В комплект поставки фаркопа входит ТИПОВОЙ ЛИСТ. Этот типовой лист служит для записи изделия в паспорт транспортного средства, вторая сторона документа содержит основную информацию и указания.



# HONDA JAZZ



# 09/2015 -

CZ

## Montážní návod

1. Odmontujete zadní nárazník a zadní plechové krytky nosníků. (Tyto nebudou již zapotřebí.)
2. Dle obrázku zhotovte otvory do zadního čela a tyto antikorozně ošetřete.
3. Spusťte zadní díl výfuku tak, aby byl možný přístup k úchytným bodům. Do nosníku vsuňte pravý a levý bok tažného zařízení a od spodu přichyťte 4 šrouby M10x40. K zadnímu čelu 2 šrouby M8x30.
4. Mezi takto připravené boky přichyťte hlavní nosník tažného zařízení 4 šrouby M10x30 (10.9). Tažné zařízení vyrovnejte a poté za pomoci šroubu M12x100 a distančních podložek přichyťte k tažnému oku vozidla.
5. Poté vše řádně dotáhněte dle utahovacích momentů. Zhotovte výřez nárazníku a vraťte zpět všechny díly odmontované v bodě č.1.

EN

## Installation instructions

1. Remove rear bumper and rear sheet covers from beams (they are no longer needed).
2. Make the holes in the face as shown in the picture and treat them with an anti-corrosive paint.
3. Lower the rear part of the exhaust pipe so that the fastening points are accessible. Slide left and right sides of the tow bar into the beam, and fasten them with four M10x40 screws. Screw two M8x30 screws into the rear face.
4. With using of four M10x3 screws (10.9) install main beam of the tow bar between the sides prepared in previous step. Align all the parts of the tow bar and then use M12x100 screw and spacers to attach it to the towing eye on the vehicle.
5. Then tighten all the parts to prescribed torques. Make a cut-out in the bumper and reinstall all the parts removed within the step 1.

BG

## Инструкция за монтаж Фолксваген

1. Демонтирайте задната броня и задните ламаринени покрития на носещите конструкции (вече няма да си необходими).
2. Съгласно фигурата направете отвори в задната челна част и ги обработете срещу корозия.
3. Пуснете задната част на ауспуха така, че да има възможност за достъп до точките за фиксиране. В носещата конструкция пхнете лявата и дясната част на теглещото устройство и от долната част фиксирайте с 4 винта M10x40. Към задната челна част с 2 винта M8x30.
4. Между така подготвените странични части фиксирайте главната носеща конструкция с 4 винта M10x30 (10.9). Изравнете теглещото устройство и след това с помощта на винт M12x100 и дистанционни подложки фиксирайте към теглещата кука на автомобила.
5. След това затегнете всичко според моментите на затягане. Направете разрез в бронята и след това монтирайте обратно всички части, демонтирани в т. 1.

DE

## Montageanleitung

1. Die hintere Stoßstange und hintere Blechabdeckungen der Träger ausbauen (diese werden nicht mehr benötigt).
2. Öffnungen in der Hinterseite herstellen, s. Abbildung, und diese antikorrosiv behandeln.
3. Den Hinterteil des Auspues so senken, dass die Befestigungspunkte zugänglich sind. In den Träger die rechte und linke Seite der Zugeinrichtung einsetzen und mit 4 Schrauben M10x40 von unten befestigen. Zur Hinterseite mit 2 Schrauben M8x30.
4. Zwischen die derartig vorbereiteten Seitenteile den Hauptträger der Zugeinrichtung mit 4 Schrauben M10x30 (10.9) befestigen. Die Zugeinrichtung ausrichten und mittels der Schraube M12x100 und Distanzscheiben zur Zugöse des Fahrzeugs befestigen.
5. Anschließend alles ordnungsmäßig mit entsprechenden Anzugsmomenten festziehen. Einen Ausschnitt in der Stoßstange herstellen und alle im Punkt 1 ausgebauten Teile wieder einbauen.

IT

## Istruzioni dimontaggio per la

1. Smontare il paraurti posteriore e le cuje posteriori in lamiera dei supporti (non saranno più necessarie).
2. Fare fori nella parete posteriore, vedi gura, e applicare protezione anticorrosiva.
3. Abbassare la parte posteriore dell'impianto di scarico, in modo che sia possibile accedere ai punti di ssaggio. Inserire nel supporto il lato destro e sinistro del dispositivo di traino ssandoli dal di sotto con 4 viti M10x40. Alla parete posteriore con 2 viti M8x30.
4. Tra i lati preparati in questo modo ssare il supporto principale del dispositivo di traino usando 4 viti M10x30 (10.9). Allineare il dispositivo di traino e poi ssarlo all'occhiello di traino del veicolo usando la vite M12x100 e le rondelle distanziatori.
5. Poi serrare tutto con le coppie di serraggio prescritte. Fare un intaglio nel paraurti e rimontare tutti i componenti smontati nel punto 1.

SVC GROUP ©-4014

**SVC GROUP s.r.o.**

Průmyslová zóna - 179  
547 01 Náchod-ČR

www.svcgroup.cz  
e-mail: svc@svcgroup.cz

Tel.: +420 491421021  
+420 491421022  
mob.: +420 603360607





# HONDA JAZZ



# 09/2015 -

**FR**

## Notice de montage

1. Démontez le pare-chocs arrière et les caches métalliques des traverses (vous n'en aurez plus besoin).
2. Comme indiqué sur la gure, réaliser des orices dans la face arrière et les traiter ensuite avec une peinture antirouille.
3. Laisser pendre l'élément arrière du pot d'échappement de manière à avoir accès aux points de xation. Insérer les côtés droit et gauche du dispositif d'attelage dans la traverse et les xer par le bas à l'aide de 4 vis M10x40. Les xer ensuite à la face arrière à l'aide de 2 vis M8x30.
4. Placer la traverse principale du dispositif d'attelage entre les côtés ayant été ainsi préparés et la xer à l'aide de 4 vis M10x30 (10.9). Aligner le dispositif d'attelage et le xer ensuite à l'anneau de remorquage du véhicule en utilisant une vis M12x100 et des rondelles d'espacement.
5. Serrer ensuite tous les écrous et vis aux couples de serrage prescrits. Ectuer une découpe dans le pare-chocs et remettre en place toutes les pièces qui ont été démontées au point 1.

**ES**

## Manual de montaje

1. Desmonte el parachoques trasero y los casquillos traseros de chapa de los soportes (no harán falta más).
2. Según la gura haga oricios en la frente trasera tratándolos con un producto anticorrosivo.
3. Baje la parte trasera del tubo de escape para que sea posible el acceso a los puntos de jación. Inserte en el soporte el lado derecho e izquierdo del equipo de tiro y fijelo desde abajo por 4 tornillos M10x40. A la frente trasera con 2 tornillos M8x30.
4. Entre los lados preparados así je el soporte principal del equipo de tiro por medio 4 tornillos M10x30 (10.9). Enderece el equipo de tiro y después je el mismo por medio del tornillo M12x100 y arandelas distanciadoras en el ojal de tiro del vehículo.
5. Después apriete todo bien según los pares de apriete. Recorte el parachoques y vuelva a montar todas las piezas desmontadas en el punto No. 1.

**FI**

## Asennusohje

1. Irrota takapuskuri ja palkkien takaosien peltisuojat. (Niitä ei enää tarvita).
2. Tee takapäättyyn kuvan mukaiset reiät ja käsittele ne ruostesuoja-aineella.
3. Laske pakoputken alaosa alaspäin niin, että pääset kiinnityskohtiin. Työnnä palkkiin vetolaitteen oikea ja vasen sivuosa ja kiinnitä alapuolelta 4 ruuvilla M10x40. Takapäättyyn 2 ruuvilla M8x30.
4. Kiinnitä vetolaitteen pääpalkki näin valmisteltujen sivuosien väliin 4 ruuvilla M10x30 (10.9). Suorista vetolaite ja kiinnitä se sitten ruuvilla M12x100 ja välikelevyillä auton vetosilmukkaan.
5. Kiristä sitten kaikki kunnolla kiristysmomenttien mukaan. Tee puskuriiin leikkaus ja palauta kaikki kohdassa 1. irrotetut osat takaisin paikoilleen.

**RU**

## Инструкция по монтажу

1. Снимите задний бампер и задние жестяные крышки балок (они больше не потребуются).
2. В соответствии с рисунком сделайте отверстия в панели задка и обработайте их антикоррозийным средством.
3. Опустите заднюю часть выхлопной трубы так, чтобы обеспечить доступ к точкам крепления. Вставьте в балку правый и левый бока фаркопа и снизу закрепите 4 болтами M10x40. К панели задка 2 болтами M8x30.
4. Между подготовленными боками закрепите главную балку фаркопа 4 болтами M10x30 (10.9). Выровняйте фаркоп, после чего с помощью болта M12x100 и дистанционных шайб закрепите к буксировочной петле автомобиля.
5. После этого выровняйте фаркоп и затяните в соответствии с предписанными моментами затяжки. Сделайте вырез в бампере и возвратите на место все части, демонтированные согласно пункту 1.

SVC GROUP ©-4014

**SVC GROUP s.r.o.**

Průmyslová zóna - 179  
547 01 Náchod-ČR

www.svcgroup.cz  
e-mail: svc@svcgroup.cz

Tel.: +420 491421021  
+420 491421022  
mob.: +420 603360607



1.

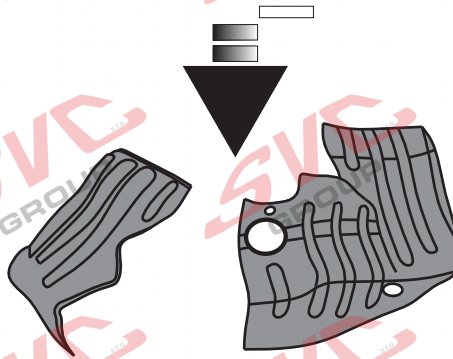
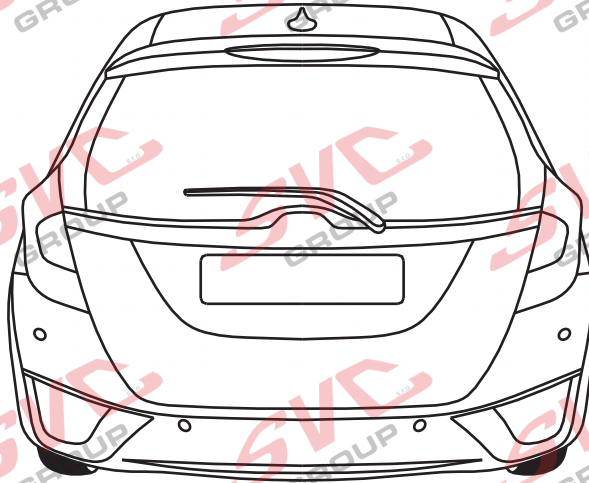

2.

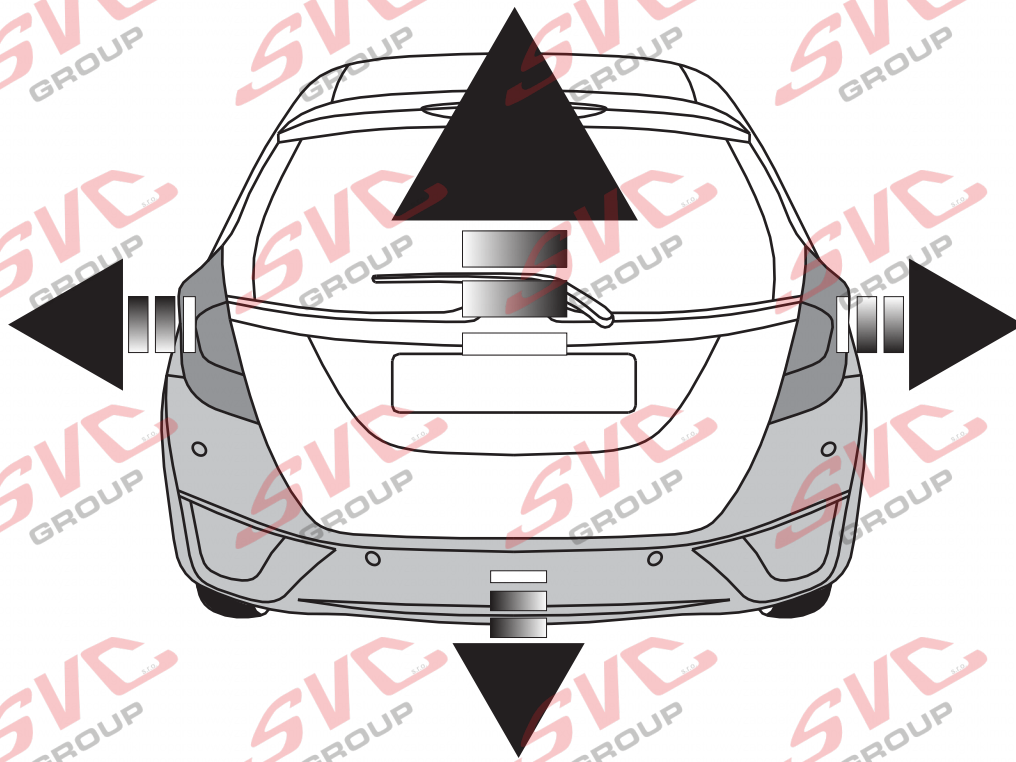

SVC GROUP ©-4014

SVC GROUP s.r.o.

Průmyslová zóna - 179  
547 01 Náchod-ČR

www.svcgroup.cz  
e-mail: svc@svcgroup.cz

Tel.: +420 491421021  
+420 491421022  
mob.: +420 603360607





3.



x4

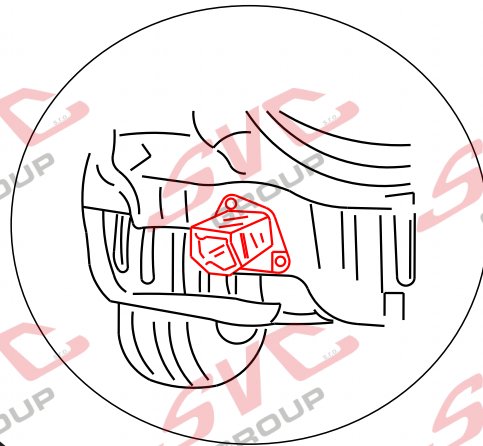
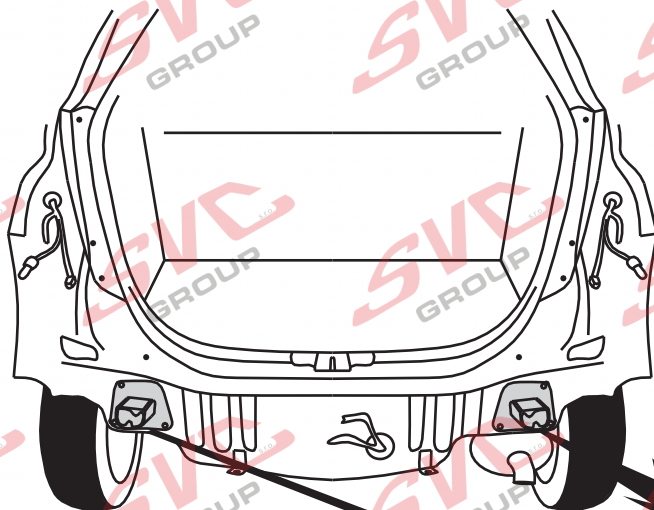

4.

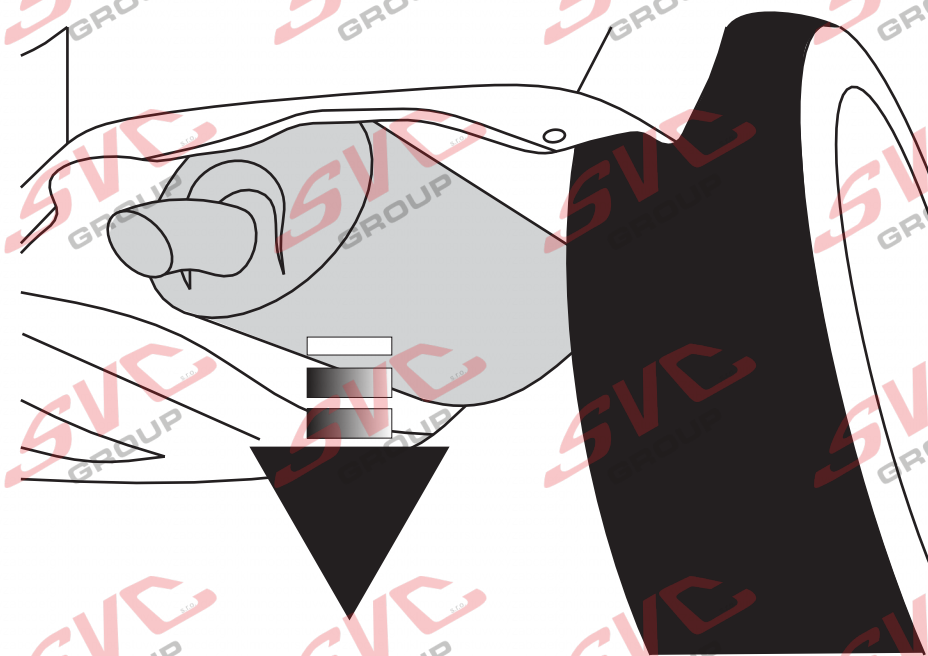
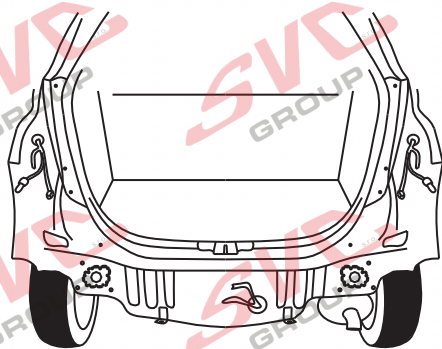

SVC GROUP ©-4014

SVC GROUP s.r.o.

Průmyslová zóna - 179  
547 01 Náchod-ČR

www.svcgroup.cz  
e-mail: svc@svcgroup.cz

Tel.: +420 491421021  
+420 491421022  
mob.: +420 603360607



5.



x4

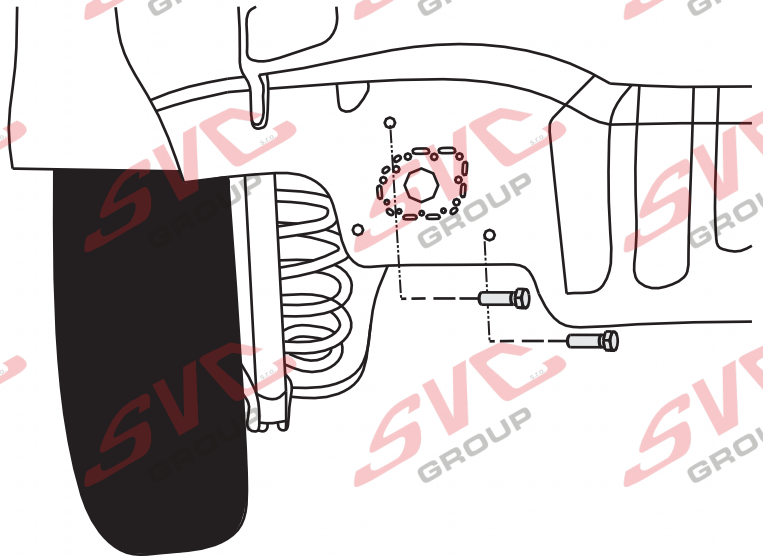
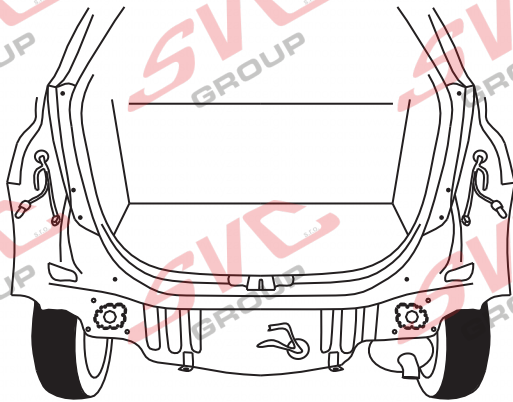

6.

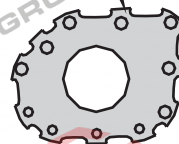
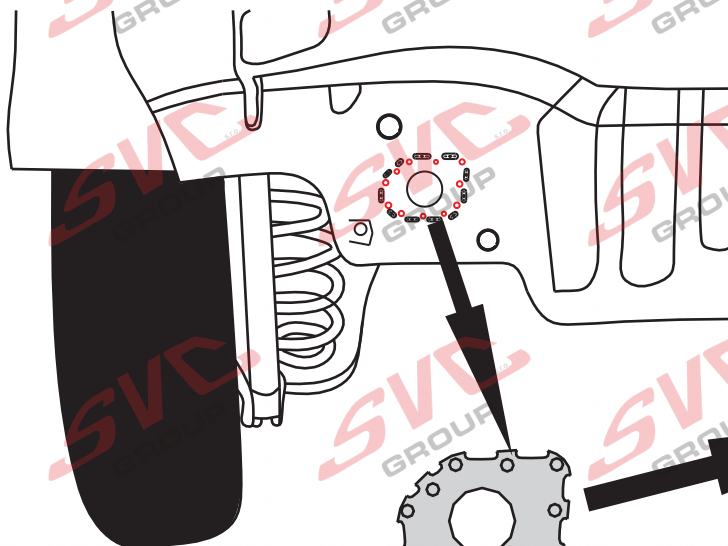
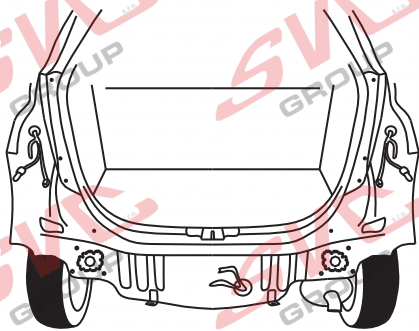

SVC GROUP ©-4014

SVC GROUP s.r.o.

Průmyslová zóna - 179  
547 01 Náchod-ČR

www.svcgroup.cz  
e-mail: svc@svcgroup.cz

Tel.: +420 491421021  
+420 491421022  
mob.: +420 603360607





**ŠROUBY VRÁTIT ZPĚT**

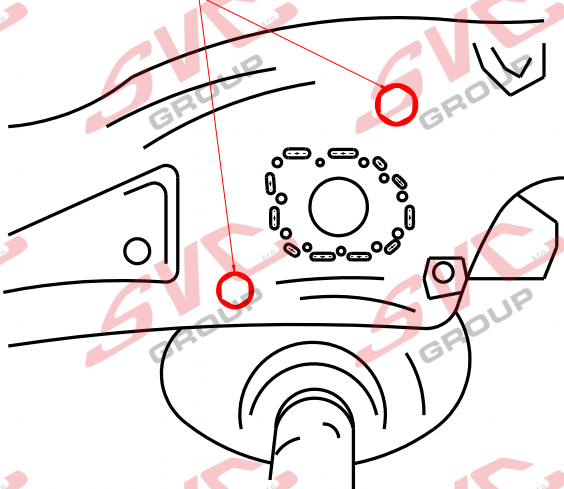

**ODVRTAT BODOVÉ SVÁRY**

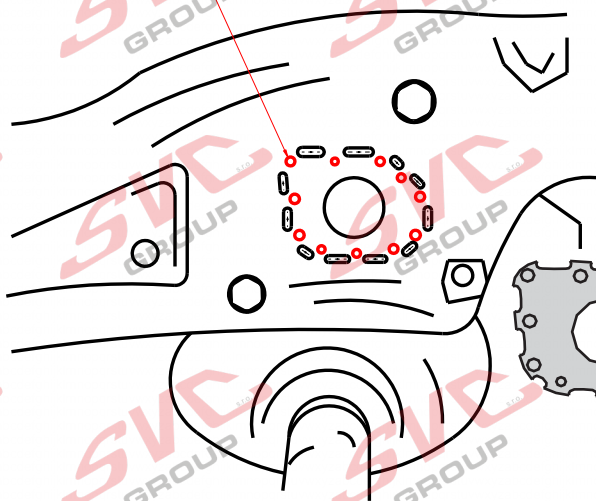

**ČELO NOSÍKU VYŘÍZNOUT**

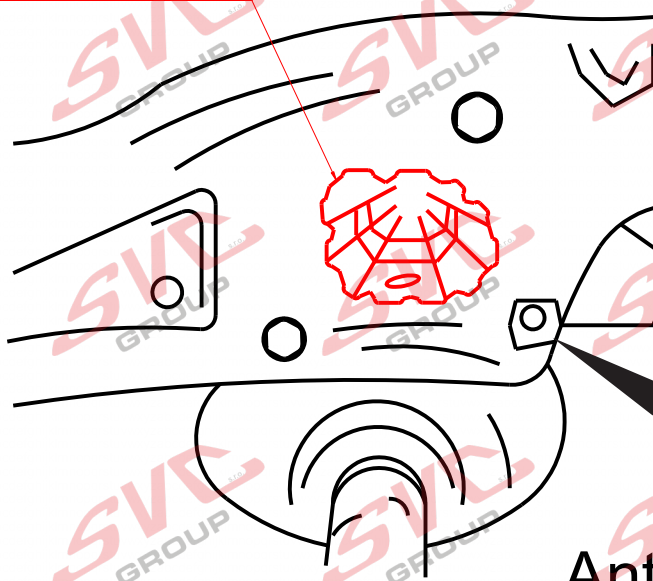

**Antikorozně ošetřit**

SVC GROUP ©-4014

**SVC GROUP s.r.o.**

Průmyslová zóna - 179  
547 01 Náchod-ČR

[www.svcgroup.cz](http://www.svcgroup.cz)  
e-mail: [svc@svcgroup.cz](mailto:svc@svcgroup.cz)

Tel.: +420 491421021  
+420 491421022  
mob.: +420 603360607



7.

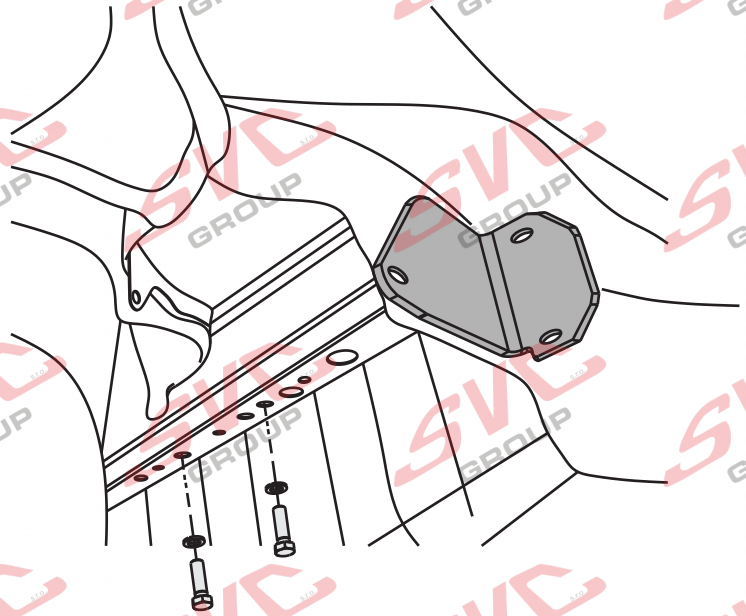
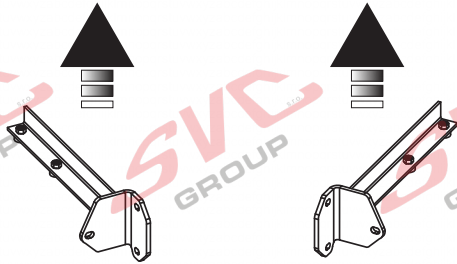
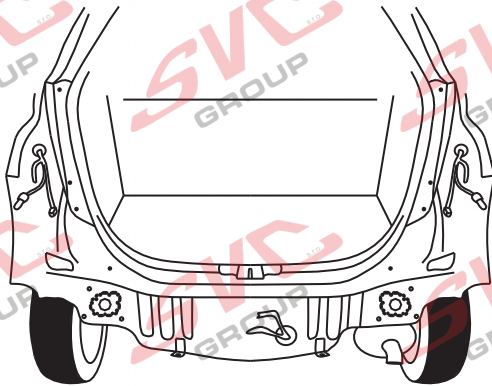

M10x40 x4



Ø10 x4



8.

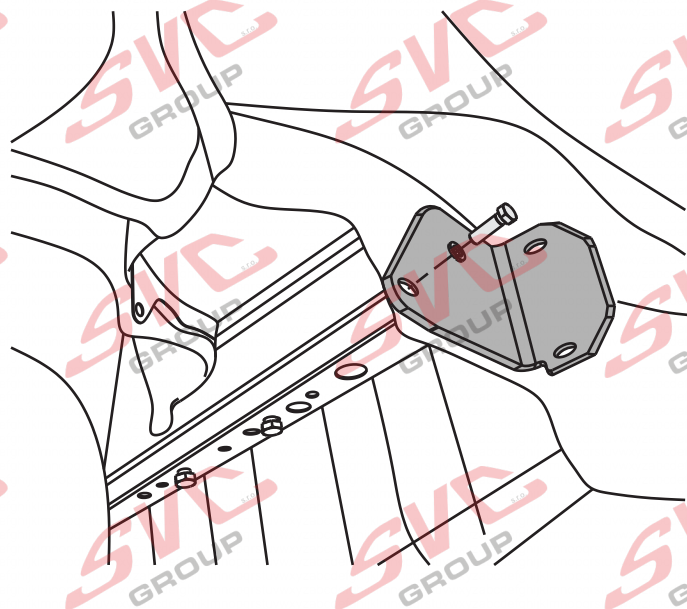
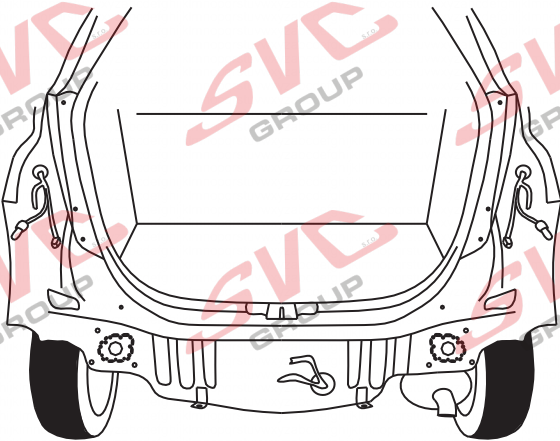

M8x30 x2



Ø8 x2

SVC GROUP ©-4014

SVC GROUP s.r.o.

Průmyslová zóna - 179  
547 01 Náchod-ČR

www.svcgroup.cz  
e-mail: svc@svcgroup.cz

Tel.: +420 491421021  
+420 491421022  
mob.: +420 603360607





9.

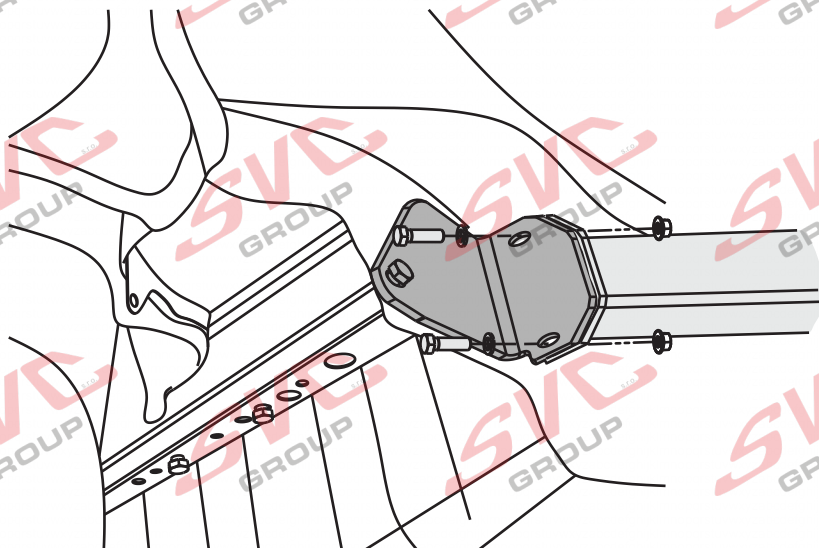
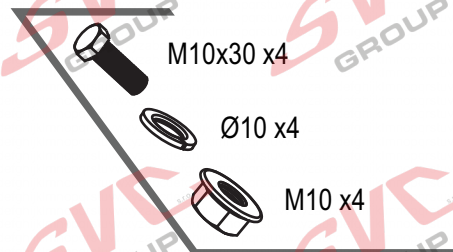
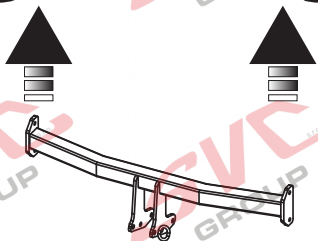
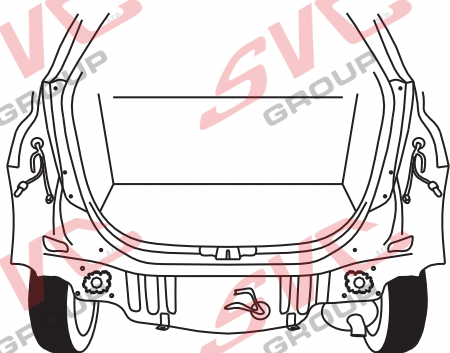

10.

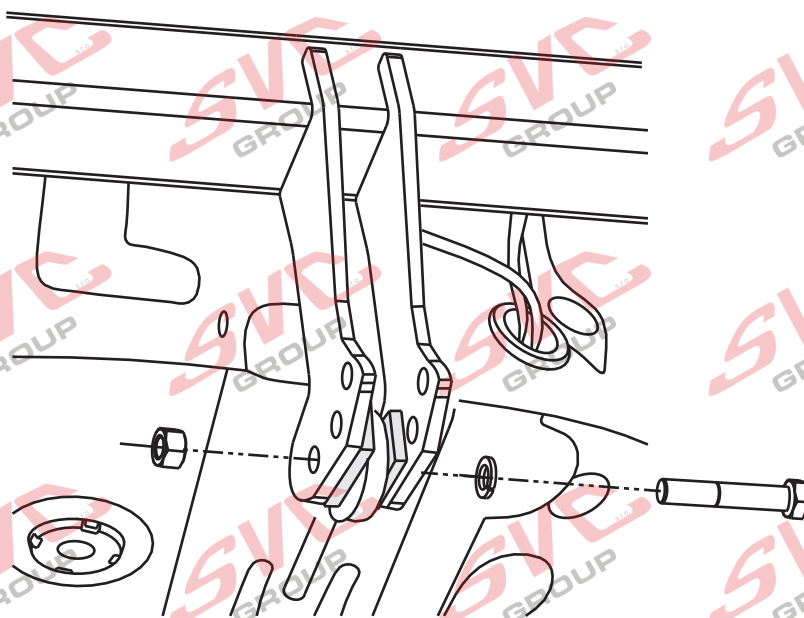
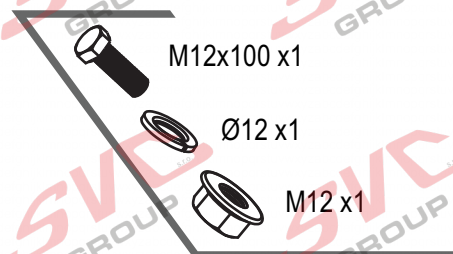
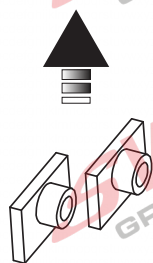
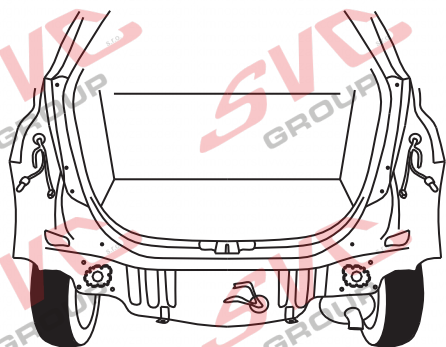

# VÝŘEZ SVC

OSAZOVANÁ

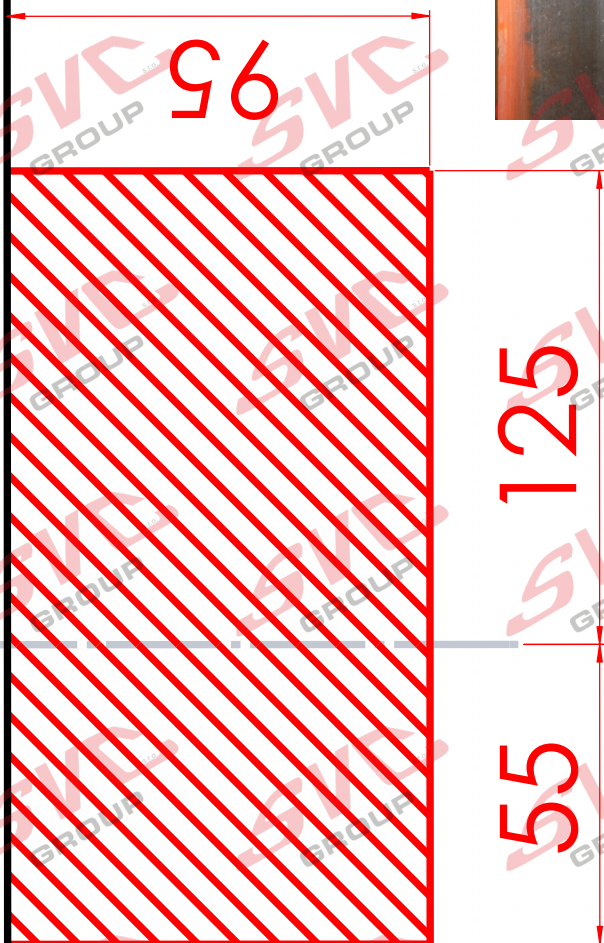

Podrobné montážní instrukce pro montáž



2016 / 25 let



www.svcgroup.cz

Service & Inet centrum

SVC GROUP ©-4014

SVC GROUP s.r.o.

Průmyslová zóna - 179  
547 01 Náchod-ČR

www.svcgroup.cz  
e-mail: svc@svcgroup.cz

Tel.: +420 491421021  
+420 491421022  
mob.: +420 603360607



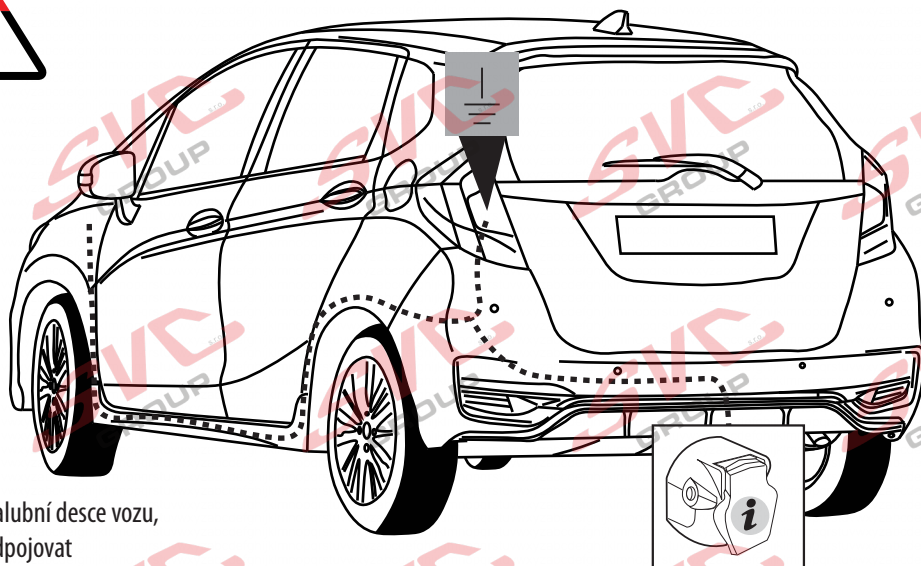
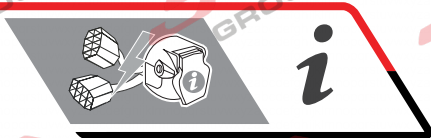

### Can-Bus Aut oprípojok a

Vypínač pro couvací senzory PDC je umístěn na palubní desce vozu, nemusí se tedy v zavazadlovém prostoru složitě odpojovat a propojovat elektro instalace vozu a autozásuvky

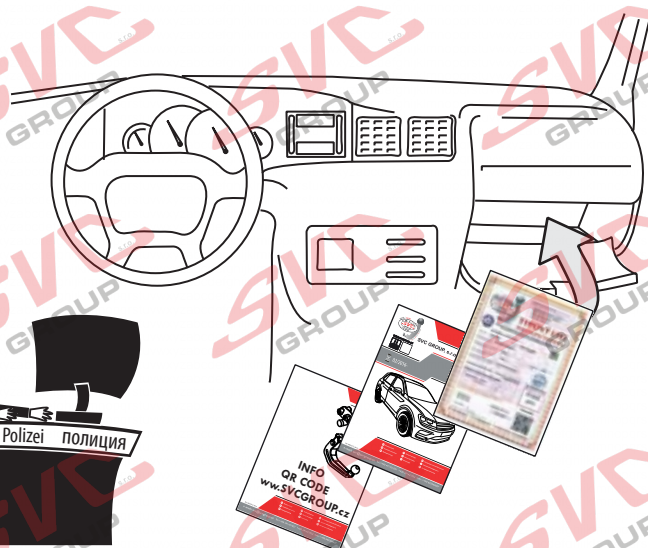
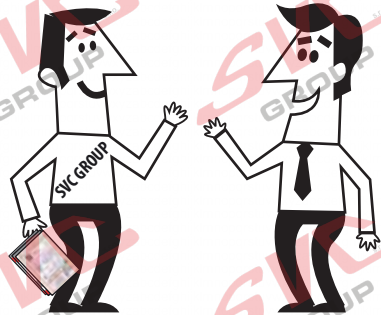
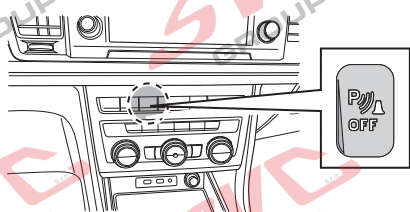

### SVC GROUP, s.r.o.

Děkuje za důvěru / Āakuje za dōveru

Thank you for your trust / Danke Für dein Vertrauen

Merci pour votre conance / Grazie per la tua ducia

Tankewol foar jo fertrouwen / Спaсибо за вaше доверие

Registrace / Registrācia

Registration / Registrierung

Inscription / Registrazione

Rekisterōinti / Регистрaция

SVC GROUP ©-4014

SVC GROUP s.r.o.

Průmyslovā zōna - 179  
547 01 Nāchod-ĀR

www.svcgroup.cz  
e-mail: svc@svcgroup.cz

Tel.: +420 491421021  
+420 491421022  
mob.: +420 603360607

Nevíte si rady? Potřebujete poradit?

# Náš zákaznický servis je vám k dispozici

 +420 491 421 021

 [svc@svcgroup.cz](mailto:svc@svcgroup.cz)



Opravdový specialista a Certifikovaný výrobce tažných zařízení s největším sortimentem v ČR. Rodinná firma s více jak 30letou ověřenou tradicí výroby, prodeje a montáže.

[www.svcgroup.cz](http://www.svcgroup.cz)