

Montážní návod

(Montážny návod, Fitting instruction, Montageanleitung,
Istruzioni di montaggio, Monteringshandledning,
Asennusohje, Instruction de montage,
Montagehandleiding, Инструкция по установке)



Tažné zařízení

Nissan NV-400 PIC UP Podvozek - valník 01/2011->

Ťažné zariadenie
Towbars
Trekhaak
Anhängerkupplung de
Dispositif d'attelage
Equipo de remolque
Sprzęt holowniczy
Hinauslaitteet
Буксирное оборудование



výrobce / dodavatel

SVC Group s.r.o.

Odkaz na produkt:

<https://www.svcgroup.cz/tazne-zarizeni-sro-uby-pevny-skoda-rapid-monte-carlo-10-2012-2018-p7283-v960>



www.svcgroup.cz



Renault Master
Opel Movano
Nissan Interstar
Nissan VN-400

04/2010->



3000 kg

Montážní návod
Fitting instruction
Montageanleitung

Zadní náhon kol
NE dvou motáž

D
Hodnota
value
Wert



14,31 kN 120 kg

Classe A50-X



Typ: VTZ 1.004-273

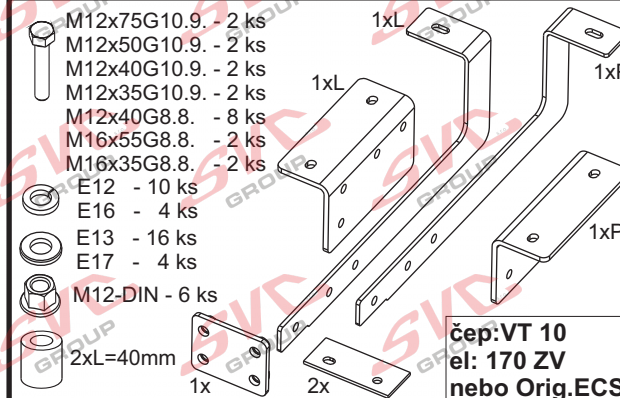

Předepsané utahovací momenty:
Specified torque settings :

M5	5,9 Nm	6,5 Nm
M6	10,0 Nm	10,5 Nm
M10	49,0 Nm	51,0 Nm
M12	85,0 Nm	87,0 Nm
M14	135,0 Nm	138,0 Nm
M16	210,0 Nm	214,1 Nm

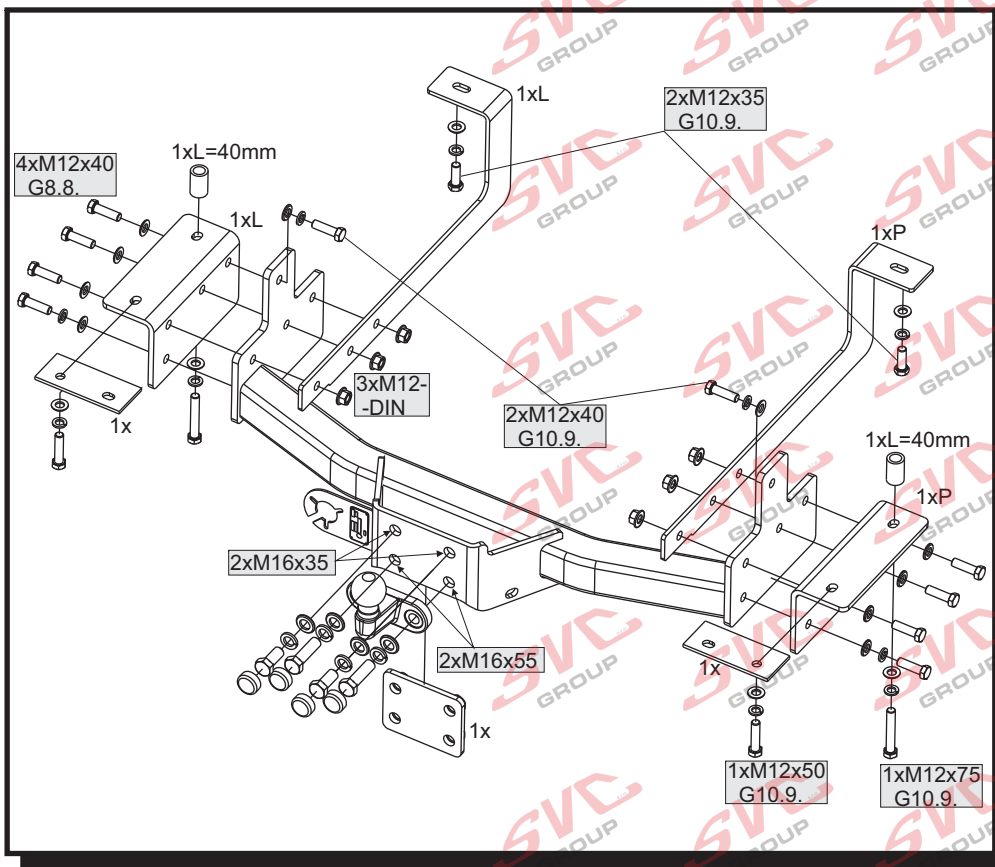

Montážní návod

1. Spustíte rezervní kolo a odmontujete z nosníků tažná oka (ta již nebudete potřebovat). Zhotovte PŘEDZNAČENÝ výřez nárazníku (pro jednodušší zhotovení doporučujeme odmontovat střední plastový díl).
2. Nasuňte hlavní nosník tažného zařízení mezi nosníky a přichyťte jej dvěma šrouby M12x40 (G10.9.) Následně namontujte boční přílože tvaru L k nosníkům vozidla dvěma šrouby M12x50 (G10.9.) a dvěma šrouby M12x75 (G10.9.) - mezi karoserií a tyto boční přílože vložte dvě distanční trubky E25x4-40 a ploché příložky.
3. Z vnitřní strany tažného zařízení namontujte pomocné pásy k nosníkům dvěma šrouby M12x35 (G10.9.) a osmi šrouby M12x40 (G8.8.) a šesti maticemi M12-DIN k tažnému zařízení. Nyní vše vyrovnejte a řádně dotáhněte dle utahovacích momentů. Vraťte zpět rezervní kolo.
4. Příkopné místo elektrické instalace je v levém sloupku za světlém.

Instruction for Assembly

1. Start the spare wheel and remove the tractor beam eye (it will no longer need). Print a premarked cutout bumper (making it easier to dismantle middle plastic part).
2. Slide the main girder beams between the towbar and affix it with two screws M12 x 40 (G10.9.). Furthermore, side-mount L-shaped annex to the girders of a vehicle with two screws M12 x 40 (G10.9.) and two screws M12 x 75 (G10.9.) - between the body and the lateral distance Annex Insert two tubes 25x4-40 and flat plates.
3. From inside towbar to mount the auxiliary girders with two screws M12 x 35 (G10.9.) and eight screws M12 x 40 (G8.8.) and six nuts M12-DIN to the towbar. Now all align and tighten according to torque. Return the spare wheel.
4. Trailer wiring location is in the left column for light.

Montageanleitung

1. Senken Sie das Reserverad und beseitigen Sie von den Trägern die Zugösen (diese werden nicht mehr benötigt). Stellen Sie die VORMARKIERTE Aussparung in der Stoßstange her (wir empfehlen zwecks Vereinfachung das mittlere Kunststoffteil auszubauen).
2. Schieben Sie den Hauptträger der Zugeinrichtung zwischen die Träger und befestigen Sie sie mit zwei Schrauben M12x40 (G10.9.). Montieren Sie anschließend mit zwei Schrauben M12x40 (G10.9.) und zwei Schrauben M12x75 (G10.9.) die L-förmigen Seitenanlegeile an die fahrzeugseitigen Träger - setzen Sie zwischen die Karosserie und diese Seitenanlegeile zwei Abstandsrohre E25x4-40 ein und Flachplatten.
3. Bauen Sie von der Innenseite der Zugeinrichtung Hilfsbänder ein - an die Träger mit zwei Schrauben M12x35 (G10.9.) und an die Zugeinrichtung mit acht Schrauben M12x40 (G8.8.) und sechs Muttern M12-DIN. Richten Sie jetzt alle Teile aus und ziehen Sie sie mit den vorgeschriebenen Anzugsmomenten fest. Setzen Sie das Reserverad wieder ein.
4. Die Anschlussstelle der elektrischen Installation befindet sich im linken Pfosten hinter dem Licht.

TYPE:
VTZ 1.004-273

SVC Group s.r.o.

Průmyslová zóna-Vysokov 179,
549 12 Vysokov-ČR

INFO: www.svcgroup.cz
E-mail: svc@svcgroup.cz

Tel.: +420 491421021
mob.: +420 603360607

8/03 SVC Náchod

1

Všeobecné pokyny, též viz. typový list:

- Montáž tažného zařízení a el instalace, musí odpovídat požadavku výrobce vozu a příslušného státu kde se výrobek používá. **CZ**
- Při případném výřezu nárazníku, výrobce tažného zařízení provedl zkoušky na vozidle se standardním nárazníkem na počátku výroby vozidla a neručí za informace k výřezu při případné změně či faceliftu vozu či nárazník.
1. V úchytech a spojích tažného zařízení s karosérií musí být karosérie očištěna od měkkých antikoročních ochranných nátěrů karosérie. Všechny vrtané otvory očistěte od špon a ošetřete antikoročním přípravkem.
 2. Použijte dodaný pevnostní spojovací materiál.
 3. Kulový čep nesmí ze zákona překrývat registrační značku vozu, pokud není připojen přívěsný vozík.
 4. Zapojení el. instalace tažného zařízení k vozu musí odpovídat příslušným platným normám a požadavkům výrobce vozu (viz. příručka k vozu, či u prodejce vozu). Tažné zařízení je pevnostně zkoušeno a homologováno dle předpisu EC 94/20 a splňuje tuto normu ES.

General instructions, also see Type certificate:

- The towing device assembly and electric installation must comply with the requirements of the car producer and the particular state where the product is used. **GB**
- The coupling device manufacturer has carried out some tests on a car with a standard bumper which was used at the beginning of making a car and so the manufacturer is not liable for information about a possible slot in a bumper in case of changes or a facelift of a car during a car production.
1. Clean a car body from soft anticorrosive protection of a car body coat in brackets and joints of a coupling device with a car body. Clean all drilled holes from metal shavings and treat them with antirust agent.
 2. Use supplied strength joining material.
 3. A ball pin, according to a law, cannot cover a number plate, if a trailer is not joined.
 4. Wiring of a coupling device must be up to a standard and car maker requirements. (see a car manual or ask a car seller).
 5. The coupling device has been physically tested and homologated according to the regulation EC 94/20 and is up to the EC standard.

Allgemeine Anweisungen siehe auch Typenschein:

- Die Montage der Anhängerkupplung sowie die Elektroinstallation muss den Anforderungen des Fahrzeugherstellers in dem Staat entsprechen, in welchem das Produkt benutzt wird. **D**
- Bei einem allfälligen Ausschneiden der Stoss- Stange der Hersteller der Zugvorrichtung führte Proben an Wagen mit gängigen Stoss- Stangen am Anfang der Wagenherstellung durch und haftet keinesfalls für Informationen bezüglich des Ausschneidens sowie für allfällige Änderungen oder face- Liftings des Wagens oder der Stoss- Stange.
1. Bei den Aufhängungen und Verbindungen der Zugvorrichtung mit der Karosserie muss dieselbe von weichen Rostschutzmitteln gereinigt werden. Reinigen Sie sämtliche gebohrte Öffnungen von Spänen und behandeln diese mit einem Rostschutzmittel.
 2. Benützen Sie das gelieferte Festigkeits- Verbindungsmaterial.
 3. Der Kugelbolzen darf von Gesetzes wegen nicht das Kennzeichen des Wagens verdecken, sofern kein Anhänger an den Wagen angehängt ist.
 4. Der Anschluss der Elektroinstallation der Zugvorrichtung an den Wagen muss den entsprechenden gültigen Normen und Anforderungen des Wagenherstellers entsprechen (siehe Handbuch zum Wagen, oder beim Verkäufer des Wagens).
- Die Zugvorrichtung wurde in Bezug auf die Festigkeit nach der Vorschrift EC 94/20 geprüft und genehmigt und erfüllt die ES- Norm.

VÝŘEZ VYZNAČEN V NÁRAZNÍKU CutOut marked the bumper



Nevíte si rady? Potřebujete poradit?

Náš zákaznický servis je vám k dispozici

 +420 491 421 021

 svc@svcgroup.cz



Opravdový specialista a Certifikovaný výrobce tažných zařízení s největším sortimentem v ČR. Rodinná firma s více jak 30letou ověřenou tradicí výroby, prodeje a montáže.

www.svcgroup.cz