

# Montážní návod

(Montážny návod, Fitting instruction, Montageanleitung,  
Istruzioni di montaggio, Monteringshandledning,  
Asennusohje, Instruction de montage,  
Montegehandleiding, Инструкция по установке)



## Tažné zařízení

Opel Zafira / Tourer 12/2011->09/2018

Ťažné zariadenie  
Towbars  
Trekhaak  
Anhängerkupplung de  
Dispositif d'attelage  
Equipo de remolque  
Sprzęt holowniczy  
Hinauslaitteet  
Буксирное оборудование



výrobce / dodavatel

**SVC Group s.r.o.**









Odkaz na produkt:





<https://www.svcgroup.cz/tazne-zarizeni-sro-uby-pevny-skoda-rapid-monte-carlo-10-2012-2018-p7283-v960>



[www.svcgroup.cz](http://www.svcgroup.cz)



Určeno pro vozidlo/ Designated for a vehicle

	<p><b>OPEL ZAFIRA C TOURER</b> type 75</p> <p>09/2011-&gt;</p>	  <b>2 500 kg</b>	  <b>1700 kg</b>
		<p><b>D</b> Hodnota value Wert</p>   <b>9,93 kN</b>	<p>Typ/Type <b>VTZ 001-377</b> <b>VTZ 002-377</b> <b>VTZ 003-377</b></p>
<p>Montážní návod Fitting instruction Montageanleitung</p>			
<p>Classe A50-X</p>  <p>E27 55R 01-0270</p>			

	M10x35	4x
	Ø 12	2x
	Ø 10	8x
	Ø 10	4x
	M10	4x

**ČEP VT 04 / 6000**

**Předepsané utahovací momenty:**  
Specified torque settings :

		
M5	5,9 Nm	6,5 Nm
M6	10,0 Nm	10,5 Nm
M10	49,0 Nm	51,0 Nm
M12	85,0 Nm	87,0 Nm
M14	135,0 Nm	138,0 Nm
M16	210,0 Nm	214,1 Nm

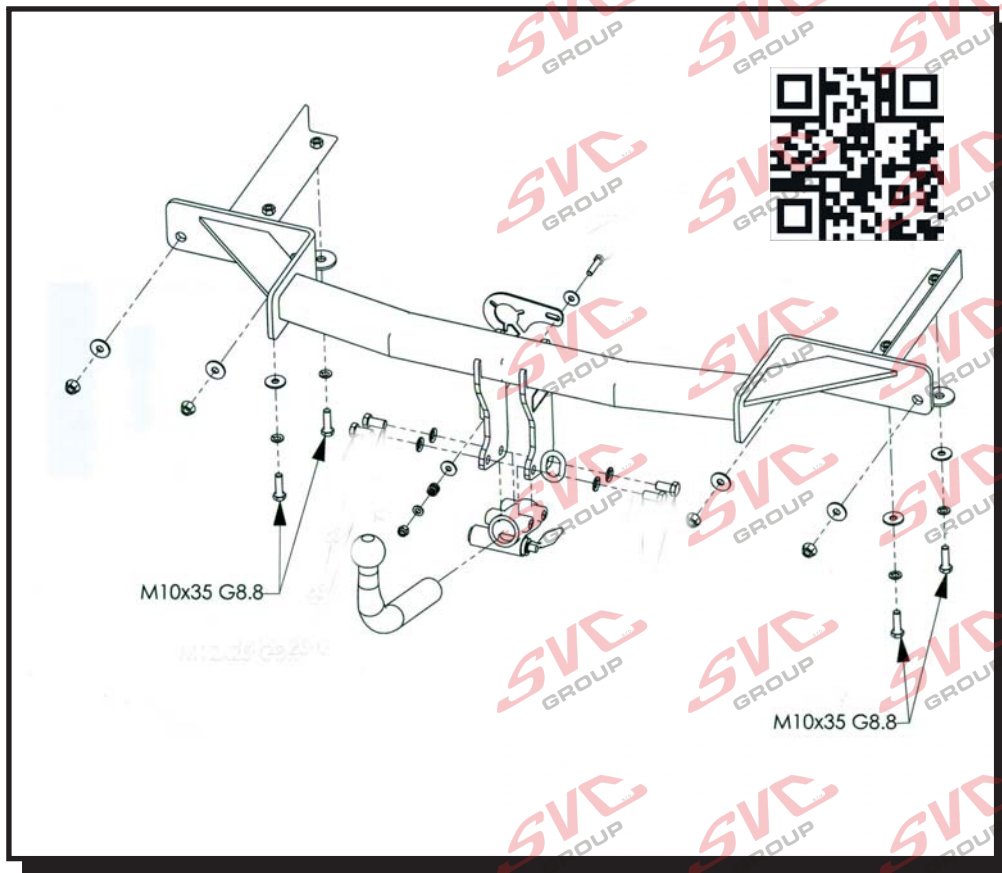

**Všeobecné pokyny, též viz. typový list:**

-Montáž tažného zařízení a el instalace, musí odpovídat požadavku výrobce vozu a příslušného státu kde se výrobek používá. CZ

-Při případném výřezu nárazníku, výrobce tažného zařízení provedl zkoušky na vozidle se standardním nárazníkem na počátku výroby vozidla a neručí za informace k výřezu při případné změně či faceliftu vozu či nárazník.

1. V úchytech a spojích tažného zařízení s karosérií musí být karosérie očištěna od měkkých antikorozních ochranných nátěrů karosérie. Všechny vrtané otvory očistěte od špíny a ošetřete antikorozním přípravkem.
2. Použijte dodaný pevnostní spojovací materiál.
3. Kulový čep nesmí ze zákona překrývat registrační značku vozu, pokud není připojen přívěsný vozík..
4. Zapojení el. instalace tažného zařízení k vozu musí odpovídat příslušným platným normám a požadavkům výrobce vozu (viz. příručka k vozu, či u prodejce vozu). Tažné zařízení je pevnostně zkoušeno a homologováno dle předpisu EHK 55 a splňuje tuto normu ES.

**General instructions, also see Type certificate:** GB

-The towing device assembly and electric installation must comply with the requirements of the car producer and the particular state where the product is used.

- The coupling device manufacturer has carried out some tests on a car with a standard bumper which was used at the beginning of making a car and so the manufacturer is not liable for information about a possible slot in a bumper in case of changes or a facelift of a car during a car production.

1. Clean a car body from soft anticorrosive protection of a car body coat in brackets and joints of a coupling device with a car body. Clean all drilled holes from metalshavings and treat them with antirust agent.
2. Use supplied strength joining material.
3. A ball pin, according to a law, cannot cover a number plate, if a trailer is not joined.
4. Wiring of a coupling device must be up to a standard and car maker requirements. (see a car manual or ask a car seller).
5. The coupling device has been physically tested and homologated according to the regulation EHK55 and is up to the EC standard.

**Allgemeine Anweisungen siehe auch Typenschein:** D

- Die Montage der Anhängerkupplung sowie die Elektroinstallation muss den Anforderungen des Fahrzeugherstellers in dem Staat entsprechen, in welchem das Produkt benutzt wird.

- bei einem allfälligen Ausschneiden der Stoss- Stange der Hersteller der Zugvorrichtung führte Proben an Wagen mit gängigen Stoss- Stängen am Anfang der Wagenherstellung durch und haftet keinesfalls für Informationen bezüglich des Ausschneidens sowie für allfällige Änderungen oder face- Liftings des Wagens oder der Stoss- Stange.

1. Bei den Aufhängungen und Verbindungen der Zugvorrichtung mit der Karosserie muss dieselbe von weichen Rostschutzmitteln gereinigt werden. Reinigen Sie sämtliche gebohrte Öffnungen von Spänen und behandeln diese mit einem Rostschutzmittel.
2. Benützen Sie das gelieferte Festigkeits- Verbindungsmaterial.
3. Der Kugelbolzen darf von Gesetzes wegen nicht das Kennzeichen des Wagens verdecken, sofern kein Anhänger an den Wagen angehängt ist.
4. Der Anschluss der Elektroinstallation der Zugvorrichtung an den Wagen muss den entsprechenden gültigen Normen und Anforderungen des Wagenherstellers entsprechen (siehe Handbuch zum Wagen, oder beim Verkäufer des Wagens). Die Zugvorrichtung wurde in Bezug auf die Festigkeit nach der Vorschrift EHK 55geprüft und genehmigt und erfüllt die ES- Norm.

TYPE:  
VTZ 001/2/3-377

SVC GROUP s.r.o.

Průmyslová zóna - 179  
547 01 Náchod-ČR

INFO: [www.svcgroup.cz](http://www.svcgroup.cz)  
E-mail: [svc@svcgroup.cz](mailto:svc@svcgroup.cz)

Tel.: +420 491421021  
mob.: +420 603360607

N1/3

### Montážní návod CZ

1. Odmontujte zadní světlá, zadní nárazník (pozor na elektrickou přípojku) a hliníkovou výtuhu (tato již nebude zapotřebí). V případě, že je vozidlo vybaveno nádrží Ad Blue, tuto odmontujte.
2. Odzadu vsuňte těleso tažného zařízení do nosníků vozidla a přichyťte 4 maticemi M10, přes velkoplošné podložky ke stávajícím šroubům po výztuze nárazníků. (Lehce přitáhněte).
3. Odspodu nosníků přichyťte tažné zařízení 4 šrouby M10x35, (10.9.). Blíže k nápravě použijte velkoplošné podložky 12. (V případě nádrže Ad-Blue použijte místo podložky stávající přichyt.)
4. Tažné zařízení vyrovnejte a dotáhněte dle udahovacích momentů. Zhotovte výřez nárazníku a namontujte zpět všechny díly odmontované v bodě č.1

### Installation instructions EN

1. Remove rear lights, rear bumper (take care of the electrical connection) and aluminium stiffener (it is no longer needed). If the vehicle is equipped with Ad Blue tank, remove it.
2. From rear, insert the tow bar body into vehicle beams and fasten it with four M10 nuts and large-area washers to existing screws previously used for bumper stiffener (tighten only lightly).
3. From the bottom side of the beams, the tow bar should be fastened with four M10x35 screws (10.9.). Use large-area washers 12 closer to axle. (If Ad Blue tank is installed, use existing bracket instead of the washer.)
4. Align the tow bar properly and tighten all screws and nuts to prescribed torque. Make a cut-out in the bumper and reinstall all the parts removed in the step 1.

### Montageanleitung DE

1. Hecklichter, hintere Stoßstange (Vorsicht bei dem Stromanschluss) und Verstrebung ausbauen (diese wird nicht mehr benötigt). Falls das Fahrzeug mit einem Ad-Blue-Tank ausgestattet ist, diesen ausbauen.
2. Den Korpus der Zugeinrichtung von hinten in die Fahrzeugträger einsetzen und mit 4 Muttern M10 mit großflächigen U-Scheiben an die bestehenden Schrauben der Stoßstangenverstrebung anschrauben. (Leicht anziehen).
3. Von der Trägerunterseite die Zugeinrichtung mit 4 Schrauben M10x35, (10.9.) festziehen. Näher zur Achse großflächige U-Scheiben 12 benutzen (Im Falle eines Ad-Blue-Tanks anstatt der U-Scheibe die bestehende Halterung benutzen.)
4. Die Zugeinrichtung ausrichten und mit den entsprechenden Momenten anziehen. In der Stoßstange einen Ausschnitt herstellen und alle im Punkt Nr. 1 ausgebauten Teile wieder einbauen.

### Istruzioni di montaggio IT

1. Smontare i fanali posteriori, il paraurti (fare attenzione all'allacciamento elettrico) e il suo rinforzo di alluminio (non sarà più necessario). Se il veicolo è dotato del serbatoio Ad Blue, smontare anche questo.
2. Inserire il corpo del dispositivo di traino nei supporti del veicolo, da dietro, e fissarlo con i 4 dadi M10 sulle viti esistenti del rinforzo dei paraurti, sempre attraverso le rondelle di grandi dimensioni (serrare leggermente).
3. Da sotto dei supporti fissare il dispositivo di traino con le 4 viti M10x35 (10.9). Vicino all'albero vanno usate le rondelle di grandi dimensioni 12. (Se il veicolo è dotato del serbatoio Ad Blue, usare il collare esistente invece delle rondelle.)
4. Allineare il dispositivo di traino e serrare con le coppie di serraggio prescritte. Fare un intaglio nel paraurti e rimontare tutti i componenti smontati nel punto 1.

### Инструкция по монтажу РУС

1. Снимите задние фонари, задний бампер (осторожно с электрикой) и алюминиевый усилитель (в нем больше не будет необходимости). В том случае, если автомобиль оснащен баком Ad Blue, снимите его.
2. Сзади вставьте корпус фаркопа в балки автомобиля и закрепите 4 гайками M10 с использованием шайб большой площади на имеющихся болтах за усилителем бампера. (Легко затяните).
3. Снизу балок закрепите фаркоп 4 болтами M10x35, (10.9.). Ближе к мосту используйте шайбы большой площади 12. (В случае бака Ad Blue вместо шайбы используйте имеющийся прихват).
4. Выровняйте фаркоп и затяните в соответствии с предписанными моментами затяжки. Сделайте в бампере вырез как указано на рисунке, и установите обратно все части, снятые в соответствии с пунктом 1.

### Notice de montage FR

1. Démontez les feux arrière, le pare-chocs arrière (attention au raccord électrique) et le renfort en aluminium (vous n'en aurez plus besoin). Si le véhicule est équipé d'un réservoir de liquide Ad Blue, démontez également ce réservoir.
2. Par l'arrière, insérer le corps du dispositif d'attelage dans les traverses du véhicule et le fixer en plaçant 4 écrous M10 sur les vis existantes du renfort des pare-chocs – utiliser des rondelles extra-larges (serrer légèrement les écrous).
3. Par le bas des traverses, fixer le dispositif d'attelage à l'aide de 4 vis M10x35 (10.9). Sur les vis qui sont les plus proches de l'essieu, utiliser des rondelles extra-larges de 12. (Si le véhicule est équipé d'un réservoir de liquide Ad Blue, utiliser les attaches existantes à la place des rondelles).
4. Aligner le dispositif d'attelage et serrer toutes les vis et écrous aux couples de serrage prescrits. Effectuer une découpe dans le pare-chocs et remonter toutes les pièces que vous avez démontées lors de l'opération décrite au point 1.

### Aseennusohje FIN

1. Irrota takavalot, takapuskuri (varo sähköliitintä) ja alumiiniäykiste (sitä ei enää tarvita). Mikäli auto on varustettu AdBlue-säiliöllä, on se irrotettava.
2. Työnnä vetolaitteen runko takaapäin auton palkkeihin ja kiinnitä se 4 mutterilla M10 suurikokoisten aluslevyjen avulla puskurin jäykisteen ruuveihin. (Kiristä kevyesti.)
3. Kiinnitä vetolaitte palkkien alapuolelta 4 ruuvilla M10x35 (10.9.). Lähempänä akselia käytä suurikokoisia aluslevyjä 12. (AdBlue-säiliön tapauksessa käytä aluslevyn sijasta nykyistä kiinnikettä.)
4. Suorista vetolaitte ja kiristä kiristysmomenttien mukaan. Tee puskurin leikkaus ja asenna kaikki kohdassa 1 irrotetut osat takaisin.

### Упъване за монтаж GB

1. Демонтирайте задните фарове, задната броня (манипулирайте внимателно с електрическата връзка) и алуминиевия обтегач (той вече няма да е необходим). В случай, че автомобилът е оборудван с резервоар Ad Blue, трябва да го демонтирате.
2. Пъхнете отзад тялото на теглещото устройство в подпората на автомобила и фиксирайте с 4 гайки M10, през големите плоски подложки към настоящите винтове от алуминиевия обтегач (Леко затегнете).
3. Отдолу на подпорите фиксирайте теглещото устройство с 4 винта M10x35, (10.9.). По-близо до оста използвайте подложките с голяма повърхност 12. (В случай на наличие на резервоар Ad Blue вместо подложка използвайте настоящото устройство за фиксиране.)
4. Изравнете теглещото устройство и затегнете съгласно моментите на затягане. Направете разрез в бронята и монтирайте обратно всички части, които са демонтирани съгласно точка 1.

### Instrucciones de montaje ESP

1. Desmonte los focos traseros, el parachoques trasero (cuidado con la conexión eléctrica) y y armadura de aluminio (ésta ya no se va a necesitar). Si el vehículo está equipado por el tanque Ad Blue, desmóntelo.
2. Por la parte trasera introduzca la unidad del sistema de enganche en los tirantes del vehículo y sujete por medio de 4 tuercas M10, por medio de las colchonetas de gran formato en los tornillos actuales en el reforzamiento del parachoques. (Apriete ligeramente).
3. Desde abajo apriete el sistema de enganche por medio de 4 tornillos M10x35, (10.9.). Más cerca del eje utilice las colchonetas de gran formato 12. (En caso del tanque Ad Blue utilice en vez de la colchoneta el sujete actual.)
4. Equilibre y apriete el sistema de enganche según los momentos de apriete. Realice una hendidura en el parachoques y monte de nuevo todas las partes desmontadas en el punto núm. 1.

### Aseennusohje Opel FIN

1. Irrota takavalot, takapuskuri (varo sähköliitintä) ja alumiiniäykiste (sitä ei enää tarvita). Mikäli auto on varustettu AdBlue-säiliöllä, on se irrotettava.
2. Työnnä vetolaitteen runko takaapäin auton palkkeihin ja kiinnitä se 4 mutterilla M10 suurikokoisten aluslevyjen avulla puskurin jäykisteen ruuveihin. (Kiristä kevyesti.)
3. Kiinnitä vetolaitte palkkien alapuolelta 4 ruuvilla M10x35 (10.9.). Lähempänä akselia käytä suurikokoisia aluslevyjä 12. (AdBlue-säiliön tapauksessa käytä aluslevyn sijasta nykyistä kiinnikettä.)
4. Suorista vetolaitte ja kiristä kiristysmomenttien mukaan. Tee puskurin leikkaus ja asenna kaikki kohdassa 1 irrotetut osat takaisin.



# 1:1

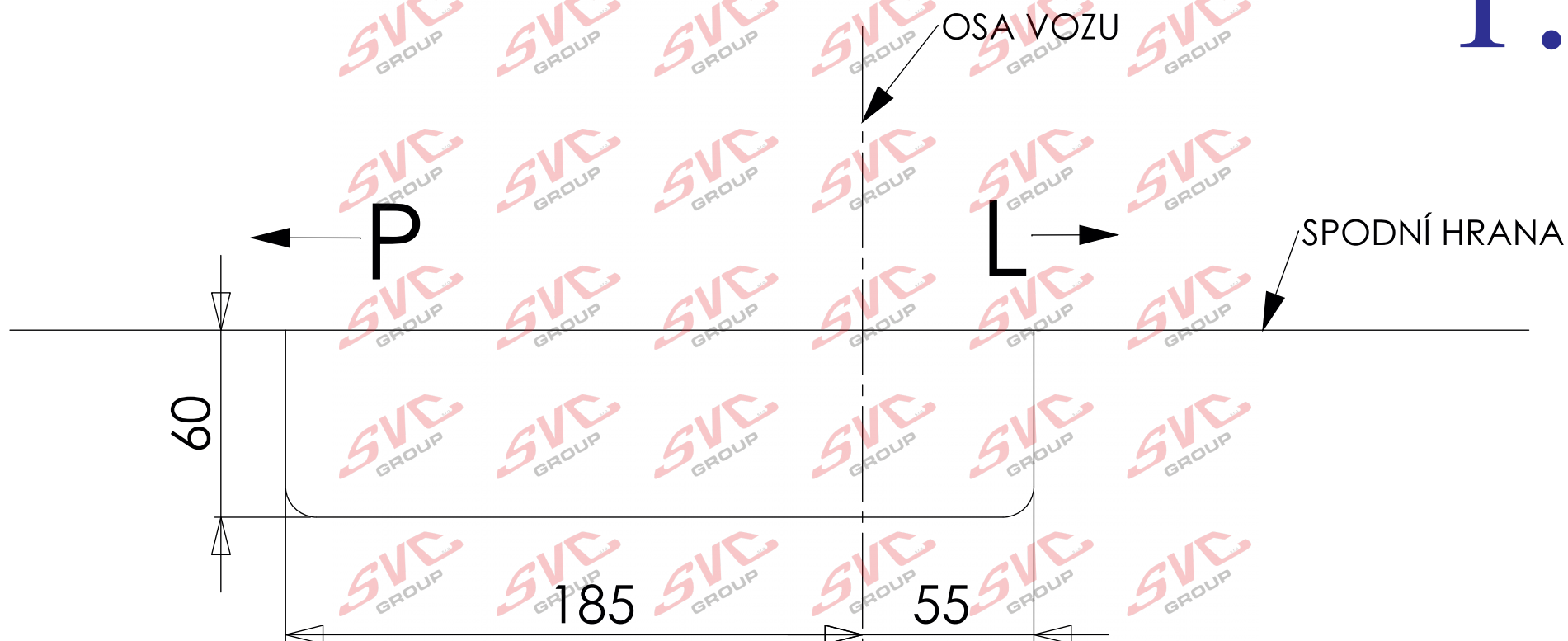

VÝŘEZ NÁRAZNÍKU  
OPEL ZAFIRA C TOURER 2011/5->  
001-377-000  
002-377-000  
003-377-000

Nevíte si rady? Potřebujete poradit?

# Náš zákaznický servis je vám k dispozici

 +420 491 421 021

 [svc@svcgroup.cz](mailto:svc@svcgroup.cz)



Opravdový specialista a Certifikovaný výrobce tažných zařízení s největším sortimentem v ČR. Rodinná firma s více jak 30letou ověřenou tradicí výroby, prodeje a montáže.

[www.svcgroup.cz](http://www.svcgroup.cz)