

Montážní návod

(Montážny návod, Fitting instruction, Montageanleitung,
Istruzioni di montaggio, Monteringshandledning,
Asennusohje, Instruction de montage,
Montegehandleiding, Инструкция по установке)



Tažné zařízení

Ťažné zariadenie
Towbars
Trekhaak
Anhängerkupplung de
Dispositif d'attelage
Equipo de remolque
Sprzęt holowniczy
Hinauslaitteet
Буксирное оборудование



výrobce / dodavatel
SVC Group s.r.o.



Odkaz na produkt:

<https://www.svcgroup.cz/tazne-zarizeni-sro-uby-pevny-skoda-rapid-monte-carlo-10-20-12-2018-p7283-v960>







www.svcgroup.cz

Určeno pro vozidlo/ Designated for a vehicle

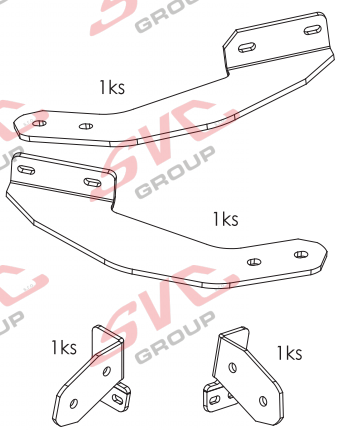
	PEUGEOT 3008 06/2009->	D Hodnota value Wert 9,20 kN	 1700 kg
	Montážní návod Fitting instruction Montageanleitung	Typ/Type VTZ 001-407 VTZ 002-407 VTZ 003-407	 95 kg
Classe A50-X EHK 55 e94/20 E27 55R 01-0295			

VT 13/6004
CamBus

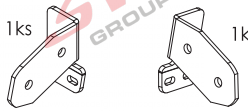
M12x40 G10.9 4ks	
M8x30 G10.9 4ks	
Ø12 2ks	
Ø8 3ks	
Ø12 4ks	
Ø10 4ks	
Ø8 5ks	
M12 2ks	
M10 4ks	
M8 1ks	

Předepsané utahovací momenty:
Specified torque settings :

M5	5,9 Nm	6,5 Nm
M6	10,0 Nm	10,5 Nm
M10	49,0 Nm	51,0 Nm
M12	85,0 Nm	87,0 Nm
M14	135,0 Nm	138,0 Nm
M16	210,0 Nm	214,1 Nm

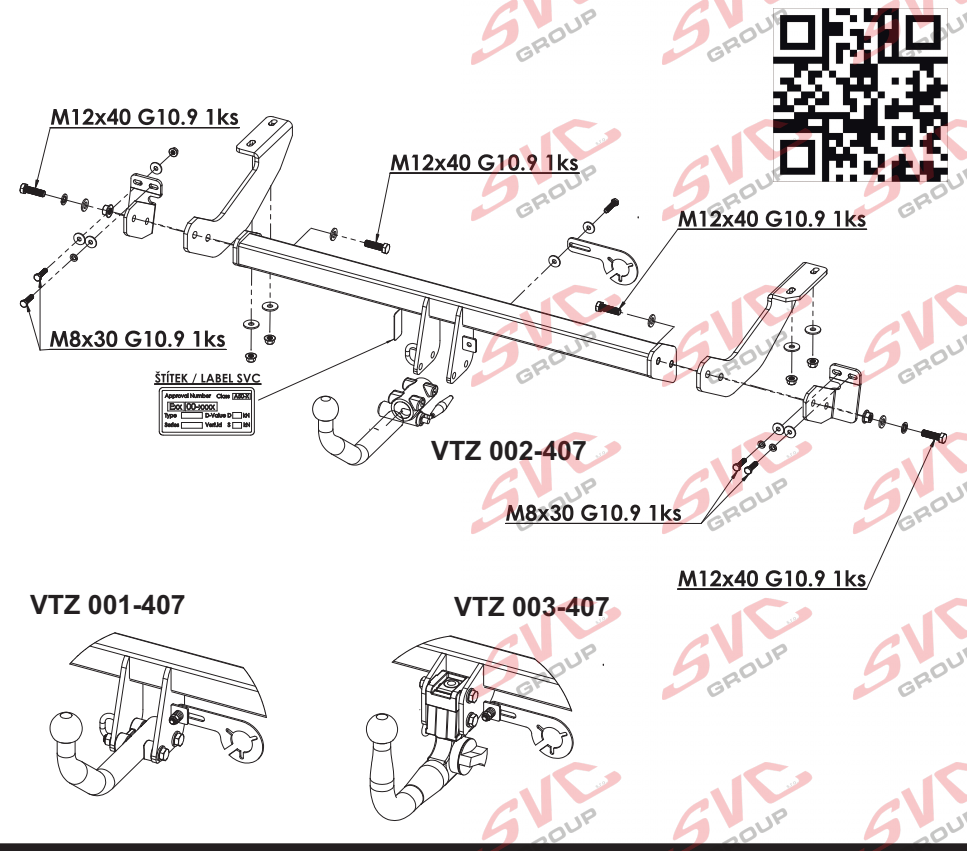

VTZ 001-407

VTZ 002-407

VTZ 003-407

ŠÍTEK / LABEL SVC

Všeobecné pokyny, též viz. typový list:

- Montáž tažného zařízení a el instalace, musí odpovídat požadavku výrobce vozu a příslušného státu kde se výrobek používá.

- Při případném výřezu nárazníku, výrobce tažného zařízení provedl zkoušky na vozidle se standardním nárazníkem na počátku výroby vozidla a neručí za informace k výřezu při případné změně či faceliftu vozu či nárazník.

1. V úchytech a spojích tažného zařízení s karosérií musí být karosérie očištěna od měkkých antikorozních ochranných nátěrů karosérie. Všechny vrtané otvory očistěte od špon a ošetřete antikorozním přípravkem.
2. Použijte dodaný pevnostní spojovací materiál.
3. Kulový čep nesmí ze zákona překrývat registrační značku vozu, pokud není připojen přívěsný vozík.
4. Zapojení el. instalace tažného zařízení k vozu musí odpovídat příslušným platným normám a požadavkům výrobce vozu (viz. příručka k vozu, či u prodejce vozu). Tažné zařízení je pevnostně zkoušeno a homologováno dle předpisu EHK 55 a splňuje tuto normu ES.

General instructions, also see Type certificate:

- The towing device assembly and electric installation must comply with the requirements of the car producer and the particular state where the product is used.

- The coupling device manufacturer has carried out some tests on a car with a standard bumper which was used at the beginning of making a car and so the manufacturer is not liable for information about a possible slot in a bumper in case of changes or a facelift of a car during a car production.

1. Clean a car body from soft anticorrosive protection of a car body coat in brackets and joints of a coupling device with a car body. Clean all drilled holes from metal shavings and treat them with antirust agent.
2. Use supplied strength joining material.
3. A ball pin, according to a law, cannot cover a number plate, if a trailer is not joined.
4. Wiring of a coupling device must be up to a standard and car maker requirements. (see a car manual or ask a car seller).
5. The coupling device has been physically tested and homologated according to the regulation EHK55 and is up to the EC standard.

Allgemeine Anweisungen siehe auch Typenschein:

- Die Montage der Anhängerkupplung sowie die Elektroinstallation muss den Anforderungen des Fahrzeugherstellers in dem Staat entsprechen, in welchem das Produkt benutzt wird.

- bei einem allfälligen Ausschneiden der Stoss- Stange der Hersteller der Zugvorrichtung führte Proben an Wagen mit gängigen Stoss- Stangen am Anfang der Wagenherstellung durch und haftet keinesfalls für Informationen bezüglich des Ausschneidens sowie für allfällige Änderungen oder face- Liftings des Wagens oder der Stoss- Stange.

1. Bei den Aufhängungen und Verbindungen der Zugvorrichtung mit der Karosserie muss dieselbe von weichen Rostschutzmitteln gereinigt werden. Reinigen Sie sämtliche gebohrte Öffnungen von Spänen und behandeln diese mit einem Rostschutzmittel.
2. Benützen Sie das gelieferte Festigkeits- Verbindungsmaterial.
3. Der Kugelbolzen darf von Gesetzes wegen nicht das Kennzeichen des Wagens verdecken, sofern kein Anhänger an den Wagen angehängt ist.
4. Der Anschluss der Elektroinstallation der Zugvorrichtung an den Wagen muss den entsprechenden gültigen Normen und Anforderungen des Wagenherstellers entsprechen (siehe Handbuch zum Wagen, oder beim Verkäufer des Wagens). Die Zugvorrichtung wurde in Bezug auf die Festigkeit nach der Vorschrift EHK 55geprüft und genehmigt und erfüllt die ES- Norm.

CZ-Montážní návod

1. Odmontujte 2 středové přichytky nárazníku od spodů vozidla. Odmontujte 3 šrouby M8 přichycení plechové výztuhy (spodní).
2. K výztuze nárazníku přichyťte příložky 4 šrouby M8x30(10.9), vlevo s maticí a velkoplošnou podložkou (Nedotahovat!). Poté namontujte levý a pravý bok tažného zařízení k nosníkům vozidla na připravené navařené šrouby.
3. Mezi takto připravené boky a příložky namontujte hlavní nosník tažného zařízení (nasazujte nejprve na straně výfuku) a přichyťte 4 šrouby M12x40 (10.9).
4. Tažné zařízení vyrovnejte a vše dotáhněte dle utahovacích momentů. Přichyťte zpět od spodů nárazník vozidla.

EN-Installation instructions

1. Remove 2 central fasteners of the bumper from below the vehicle. Remove 3 M8 screws that fasten the sheet stiffener (lower).
2. Fix the brackets to the bumper stiffener with using of 4 M8x30 screws (10.9), with nut and large-area washer on the left side (Tighten only lightly!). Afterwards, mount left and right sides of the tow bar to vehicle beams onto welded-on screws.
3. Fix the main beam of the tow bar between the sides and brackets prepared in the previous step (firstly, mount it on the exhaust pipe side) and fasten it by means of 4 M12x40 screws (10.9).
4. Align all the parts of the tow bar and tighten them to prescribed torques. Reinstall the bumper to the bottom side of the vehicle.

DE-Montageanleitung

1. Die 2 mittigen Stoßstangenhalterung von der Fahrzeugunterseite entfernen. 3 Schrauben M8 der Blechstrebehalterung (unten) ausbauen.
2. An die Stoßstangenstrebe die Anlegeplatten mit 4 Schrauben M8x30(10.9) befestigen, links mit Mutter und der großflächigen U-Scheibe (Nicht festziehen!). Anschließend die linke und rechte Seite der Zugeinrichtung an die Fahrzeugträger an die vorbereiteten angeschweißten Schrauben montieren.
3. Zwischen die derartig vorbereiteten Seitenteile und Anlegeplatten den Hauptträger der Zugeinrichtung einsetzen zunächst auf der Auspuffsseite aufsetzen) und mit 4 Schrauben M12x40 (10.9) befestigen.
4. Die Zugeinrichtung ausrichten und alles mit den entsprechenden Momenten festziehen. Die Fahrzeugstoßstange erneut von unten befestigen.

FR-Notice de montage

1. Par le bas du véhicule, démonter les 2 attaches centrales du pare-chocs. Démonter les 3 vis M8 qui fixent les renforts métalliques (inférieurs).
2. Fixer les rallonges au renfort du pare-chocs à l'aide de 4 vis M8x30 (10.9), à gauche avec un écrou et une rondelle extralarge (Ne pas serrer !). Installer ensuite les côtés gauche et droit du dispositif d'attelage aux traverses du véhicule, sur les vis ayant été préalablement soudées.
3. Entre les côtés et les rallonges, installer la traverse principale du dispositif d'attelage (commencer par le côté du pot d'échappement) et la fixer ensuite à l'aide de 4 vis M12x40 (10.9).
4. Aligner le dispositif d'attelage et serrer tous les écrous et vis aux couples de serrage prescrits. Par le bas, remettre le pare-chocs du véhicule en place.

RU-Инструкция по монтажу

1. Снимите 2 центральных крепления бампера снизу автомобиля. Отвинтите 3 болта M8 усилителя бампера из листовой стали (нижние).
2. На усилителе бампера закрепите накладку 4 болтами M8x30(10.9), слева с гайкой и увеличенной шайбой (не затягивать!). После этого установите левый и правый бока фаркопа на балках автомобиля на подготовленных приваренных болтах.
3. Между подготовленными боками и накладками установите главную балку фаркопа (вставляйте сначала со стороны выхлопной трубы) и закрепите 4 болтами M12x40 (10.9).
4. Выровняйте фаркоп и затяните болты в соответствии с предписанными моментами затяжки. Установите обратно и закрепите снизу бампер автомобиля.

BG-Упътване за монтаж

1. Демонтирайте двата централни фиксатора на бронята отдолу на автомобила. Демонтирайте 3 винта M8 за фиксиране на ламариненото уплътнение (долно).
2. Към уплътнението на бронята фиксирайте приставките на 4 винта M8x30(10.9), вляво с гайката и голямата подложка (не затягайте!). След това монтирайте лявата и дясната страна на теглещото устройство към носещите конструкции на автомобила върху подготвените заварени винтове.
3. Между така подготвените странични части и приставките монтирайте главното носещо устройство на теглещото устройство (сложете го най-напред от страната на ауспуха и фиксирайте с 4 винта M12x40 (10.9).
4. Теглещото устройство трябва да се изравни и затегнете всичко съгласно моментите на затягане. Фиксирайте отново отдолу бронята на автомобила.

FI-Asennusohje

1. Irrota auton alapuolelta puskurin 2 keskikiinnikettä. Irrota peltijäkisteen (alemma) kiinnityksen 3 ruuvia M8.
2. Kiinnitä puskurin jäykisteseen liitososat 4 ruuvilla M8x30 (10.9), vasemmalla puolella mutterilla ja suurella aluslevyllä (älä kiristä!). Asenna sitten vetolaitteen vasen ja oikea sivuosa auton palkkeihin hitsattuihin ruuveihin.
3. Asenna vetolaitteen pääpalkki näin valmisteltujen sivuosien ja liitososien väliin (asetä se ensin paikalleen pakoputken puolella) ja kiinnitä 4 ruuvilla M12x40 (10.9).
4. Suorista vetolaite ja kiristä kaikki osat kiristysmomenttien mukaan. Kiinnitä auton puskurit takaisin alapuolelta.

ESP-Manual de montaje

1. Desmonte 2 zapatas centrales del parachoques desde la parte inferior del vehículo. Desmonte 3 tornillos M8 de fijación del reforzamiento de chapa (inferior).
2. Fije al reforzamiento del parachoques las escuadras con 4 tornillos M8x30(10.9), a la izquierda con la tuerca y arandela de superficie grande (¡No apretar!). Después monte el lado izquierdo y derecho del equipo de tiro a los soportes el vehículo sobre los preparados tornillos soldados.
3. Entre los lados y escuadras monte el soporte principal del equipo de tiro (empiece a montar en el lado del tubo de escape) y fjelo con 4 tornillos M12x40 (10.9).
4. Enderece el equipo de tiro y apriete todo según los pares de apriete. Vuelva a fijar desde abajo el parachoques del vehículo.

IT-Istruzioni di montaggio

1. Smontare 2 attacchi di fissaggio centrali del paraurti da sotto dell'automobile. Smontare 3 viti M8 dell'attacco di fissaggio dell'elemento di rinforzo della lamiera (inferiore).
2. Attaccare con la cinghia all'elemento di rinforzo del paraurti 4 viti M8x30 (10.9), a sinistra con il dado e rondella grande (Non stringere!). Dopo montare sulle viti saldate il lato sinistro e destro degli organi di traino alle travi dell'automobile.
3. Montare tra i lati le cinghie in tale modo preparati sulla trave principale degli organi di traino (mettere prima dalla parte dello scappamento) ed attaccare con 4 viti M12x40 (10.9).
4. Bilanciare gli organi di traino e stringere tutto a seconda delle coppie di serraggio. Riattaccare il paraurti da sotto dell'automobile.

Nevíte si rady? Potřebujete poradit?

Náš zákaznický servis je vám k dispozici

 +420 491 421 021

 svc@svcgroup.cz



Opravdový specialista a Certifikovaný výrobce tažných zařízení s největším sortimentem v ČR. Rodinná firma s více jak 30letou ověřenou tradicí výroby, prodeje a montáže.

www.svcgroup.cz