

Montážní návod

(Montážny návod, Fitting instruction, Montageanleitung,
Istruzioni di montaggio, Monteringshandledning,
Asennusohje, Instruction de montage,
Montegehandleiding, Инструкция по установке)



Tažné zařízení

Ťažné zariadenie
Towbars
Trekhaak
Anhängerkupplung de
Dispositif d'attelage
Equipo de remolque
Sprzęt holowniczy
Hinauslaitteet
Буксирное оборудование



výrobce / dodavatel
SVC Group s.r.o.



Odkaz na produkt:

<https://www.svcgroup.cz/tazne-zarizeni-sro-uby-pevny-skoda-rapid-monte-carlo-10-20-12-2018-p7283-v960>





www.svcgroup.cz

Určeno pro vozidlo/ Designated for a vehicle

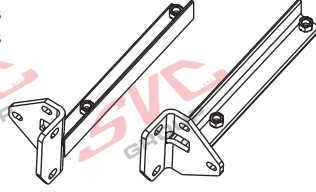
 <p>TAŽNÁ ZARÍZENÍ SVC GROUP www.svcgroup.cz</p> <p>TUV 302</p> <p>Montážní návod Fitting instruction Montageanleitung</p> <p>Classe A50-X</p> <p>EHK 55 e94/20 E27 55R 01-0298</p>	<p>HONDA CIVIC-TOURER</p> <p>01/2014-></p>	<p>D</p> <p>Hodnota value Wert</p> <p>8,5 kN</p> <p>1 700 kg</p>	
	<p>Typ/Type VTZ 1.001-365 VTZ 1.002-365</p>	 <p>75 kg</p>	

<p>M12x35 G8.8 - 8ks</p> <p>M12x100 G8.8 - 1ks</p> <p>M8x30 G10.9. - 4ks</p>	<p>1ks-L</p> <p>1ks-P</p>
<p>E12 - 4ks</p> <p>E8 - 4ks</p> <p>E12 - 6ks</p>	
<p>E13 - 4ks</p> <p>E9 - 4ks</p> <p>M12 - 5ks</p>	
<p>2ks</p>	<p>Dlouhý !!</p>
<p>VT 04/A CamBus</p>	

Předepsané utahovací momenty:
Specified torque settings :

		
M5	5,9 Nm	6,5 Nm
M6	10,0 Nm	10,5 Nm
M10	49,0 Nm	51,0 Nm
M12	85,0 Nm	87,0 Nm
M14	135,0 Nm	138,0 Nm
M16	210,0 Nm	214,1 Nm

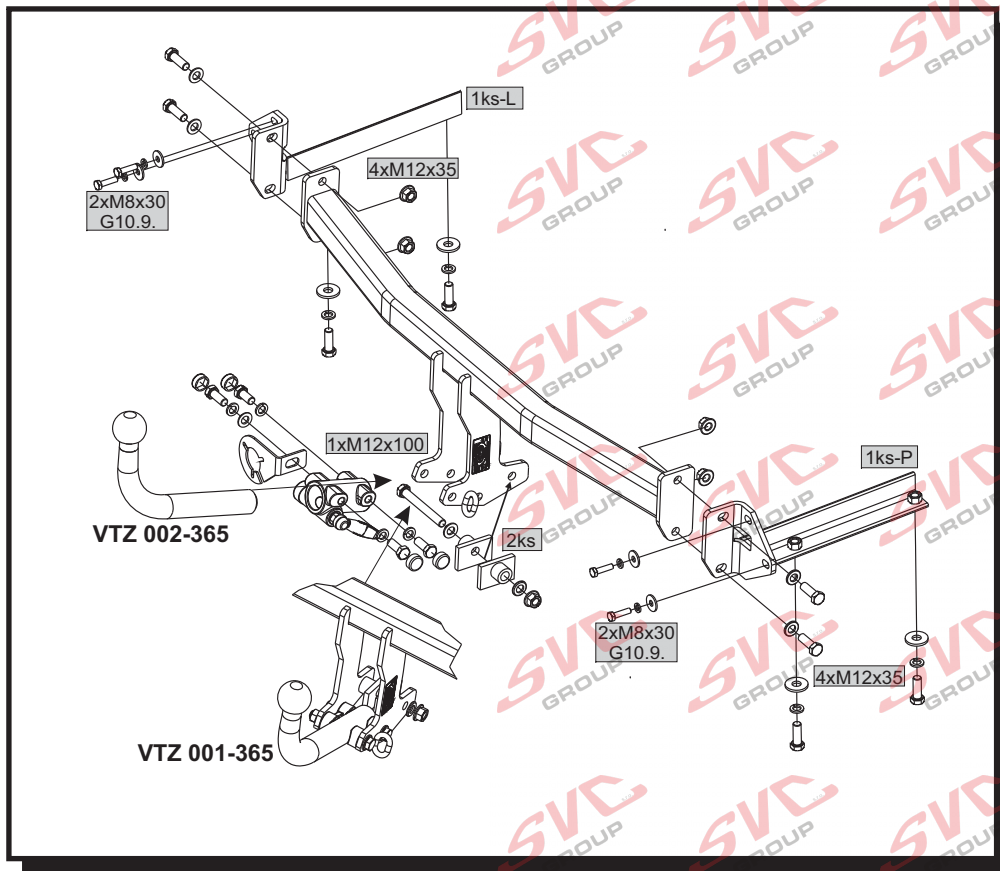

Všeobecné pokyny, též viz. typový list:

- Montáž tažného zařízení a el instalace, musí odpovídat požadavku výrobce vozu a příslušného státu kde se výrobek používá.
- Při případném výřezu nárazníku, výrobce tažného zařízení provedl zkoušky na vozidle se standardním nárazníkem na počátku výroby vozidla a neručí za informace k výřezu při případné změně či faceliftu vozu či nárazníku.
- 1. V úchytech a spojích tažného zařízení s karosérií musí být karosérie očištěna od měkkých antikorozních ochranných nátěrů karosérie. Všechny vrtané otvory očistěte od špát a ošetřete antikorozním přípravkem.
- 2. Použijte dodaný pevnostní spojovací materiál.
- 3. Kulový čep nesmí ze zákona překrývat registrační značku vozu, pokud není připojen přívěsný vozík..
- 4. Zapojení el. instalace tažného zařízení k vozu musí odpovídat příslušným platným normám a požadavkům výrobce vozu (viz. příručka k vozu, či u prodejce vozu). Tažné zařízení je pevnostně zkoušeno a homologováno dle předpisu EHK 55 a splňuje tuto normu ES.

General instructions, also see Type certificate:

- The towing device assembly and electric installation must comply with the requirements of the car producer and the particular state where the product is used.
- The coupling device manufacturer has carried out some tests on a car with a standard bumper which was used at the beginning of making a car and so the manufacturer is not liable for information about a possible slot in a bumper in case of changes or a facelift of a car during a car production.
- 1. Clean a car body from soft anticorrosive protection of a car body coat in brackets and joints of a coupling device with a car body. Clean all drilled holes from metalshavings and treat them with antirust agent.
- 2. Use supplied strength joining material.
- 3. A ball pin, according to a law, cannot cover a number plate, if a trailer is not joined.
- 4. Wiring of a coupling device must be up to a standard and car maker requirements. (see a car manual or ask a car seller).
- 5. The coupling device has been physically tested and homologated according to the regulation EHK55 and is up to the EC standard.

Allgemeine Anweisungen siehe auch Typenschein:

- Die Montage der Anhängerkupplung sowie die Elektroinstallation muss den Anforderungen des Fahrzeugherstellers in dem Staat entsprechen, in welchem das Produkt benutzt wird.
- bei einem allfälligen Ausschneiden der Stoss- Stange der Hersteller der Zugvorrichtung führte Proben an Wagen mit gängigen Stoss- Stängen am Anfang der Wagenherstellung durch und haftet keinesfalls für Informationen bezüglich des Ausschneidens sowie für allfällige Änderungen oder face- Liftings des Wagens oder der Stoss- Stange.
- 1. Bei den Aufhängungen und Verbindungen der Zugvorrichtung mit der Karosserie muss dieselbe von weichen Rostschutzmitteln gereinigt werden. Reinigen Sie sämtliche gebohrte Öffnungen von Spänen und behandeln diese mit einem Rostschutzmittel.
- 2. Benützen Sie das gelieferte Festigkeits- Verbindungsmaterial.
- 3. Der Kugelbolzen darf das Gesetz wegen nicht das Kennzeichen des Wagens verdecken, sofern kein Anhänger an den Wagen angehängt ist.
- 4. Der Anschluss der Elektroinstallation der Zugvorrichtung an den Wagen muss den entsprechenden gültigen Normen und Anforderungen des Wagenherstellers entsprechen (siehe Handbuch zum Wagen, oder beim Verkäufer des Wagens).
- Die Zugvorrichtung wurde in Bezug auf die Festigkeit nach der Vorschrift EHK 55geprüft und genehmigt und erfüllt die ES- Norm.

TYPE:
VTZ 001/2-365

SVC GROUP s.r.o.

Průmyslová zóna - 179
547 01 Náchod-ČR

INFO: www.svcgroup.cz
E-mail: svc@svcgroup.cz

Tel.: +420 491421021
mob.: +420 603360607

N1/3

Montážní návod

CZ

1. Demontujte z vozidla zadní nárazník. Následně odmontujte plechovou výtuhu nárazníku (nebude již třeba). Ze styčných míst odstraňte nečistoty.
2. Do nosníků vsuňte levý a pravý bok tažného zařízení a tyto odspodu přichyťte 4šrouby M12x35 přes pružné a velkoplošné podložky NEDOTAHOVAT !!! Následně přichyťte oba boky k zadnímu čelu vozidla 4šrouby M8x30 G10.9. včetně pružných a velkoplošných podložek-NEDOTAHOVAT !!!
3. Mezi takto připravené boky přichyťte přes boční držáky hlavní nosník tažného zařízení pomocí 4šroubů M12x35-NEDOTAHOVAT !!! Ve střední části zasuňte, mezi tažné oko vozidla a tažné zařízení, 2x distanční vložky-destičkami k tažnému oku a zajistěte 1šroubem M12x100.
4. Všechny části tažného zařízení řádně vyrovnejte a dotáhněte dle tabulky utahovacích momentů.
5. Zhotovte výřez nárazníku dle obrázku a namontujte zpět na vozidlo.

Instruction for Assembly

GB

1. Dismantle the rear bumper from the vehicle. Subsequently, dismantle the bumper metal plate support (this will not be needed anymore). Remove dirt from the contact points.
2. Insert the left and right side of the towing device in the girders and attach these with 4 screws M12x35 from the bottom side with elastic and large washers - DO NOT TIGHTEN COMPLETELY !!! After that, attach both sides to the rear face of the vehicle with 4 screws M8x30 G10.9. including the elastic and large washers - DO NOT TIGHTEN COMPLETELY !!!
3. Attach the main support of the towing device over side holders between the sides prepared in this way with 4 screws M12x35- DO NOT TIGHTEN COMPLETELY!!! In the central part, insert 2 expanders with their plates towards the towing lug between the towing lug of the vehicle and the towing device, and secure with 1 screw M12x100.
4. Align all parts of the towing device properly and tighten completely according to the table of tightening moments.
5. Make the bumper recess according to the picture and mount onto the vehicle again.

Montageanleitung

D

1. Demontieren Sie die hintere Stoßstange vom Fahrzeug und danach die Blechverstrebung der Stoßstange diese wird nicht mehr notwendig sein. Beseitigen Sie von den Montagestellen sämtliche Verunreinigungen.
2. Schieben Sie die linke und rechte Seite der Anhängerkupplung in den Träger und befestigen diese von unten mit 4 Schrauben M12x35 über Feder- und großflächige Unterlagsscheiben NICHT FEST ANZIEHEN!!! Anschließend befestigen Sie beide Seitenteile an die Rückwand des Fahrzeuges mit 4 Schrauben M8x30 G10.9. mit den Feder- und großflächigen Unterlagsscheiben NICHT FEST ANZIEHEN!!!
3. Zwischen die soweit vorbereiteten Seitenteile befestigen Sie über die Seitenrillen den Hauptträger der Anhängerkupplung mithilfe von 4 Schrauben M12x35 NICHT FEST ANZIEHEN!!! Im mittleren Teil schieben Sie zwischen die Zug- Öse des Fahrzeuges und die Anhängerkupplung 2 Distanzeinlagen Platten zur Zug-Öse und befestigen dies mit 1 Schraube M12x100.
4. Gleichen Sie allen Teile der Anhängerkupplung richtig aus und ziehen laut Tabelle der Anziehmomente nach.
5. Schneiden Sie die Stoßstange gemäß Skizze aus und montieren sie diese an das Fahrzeug zurück.

VÝŘEZ SPODNÍHO KRYTU PODVOZKU VOZIDLA /
Cut out the bottom cover chassis_M/Sc. 1:1

SPODNÍ HRANA KRYTU /
The bottom edge of the cover

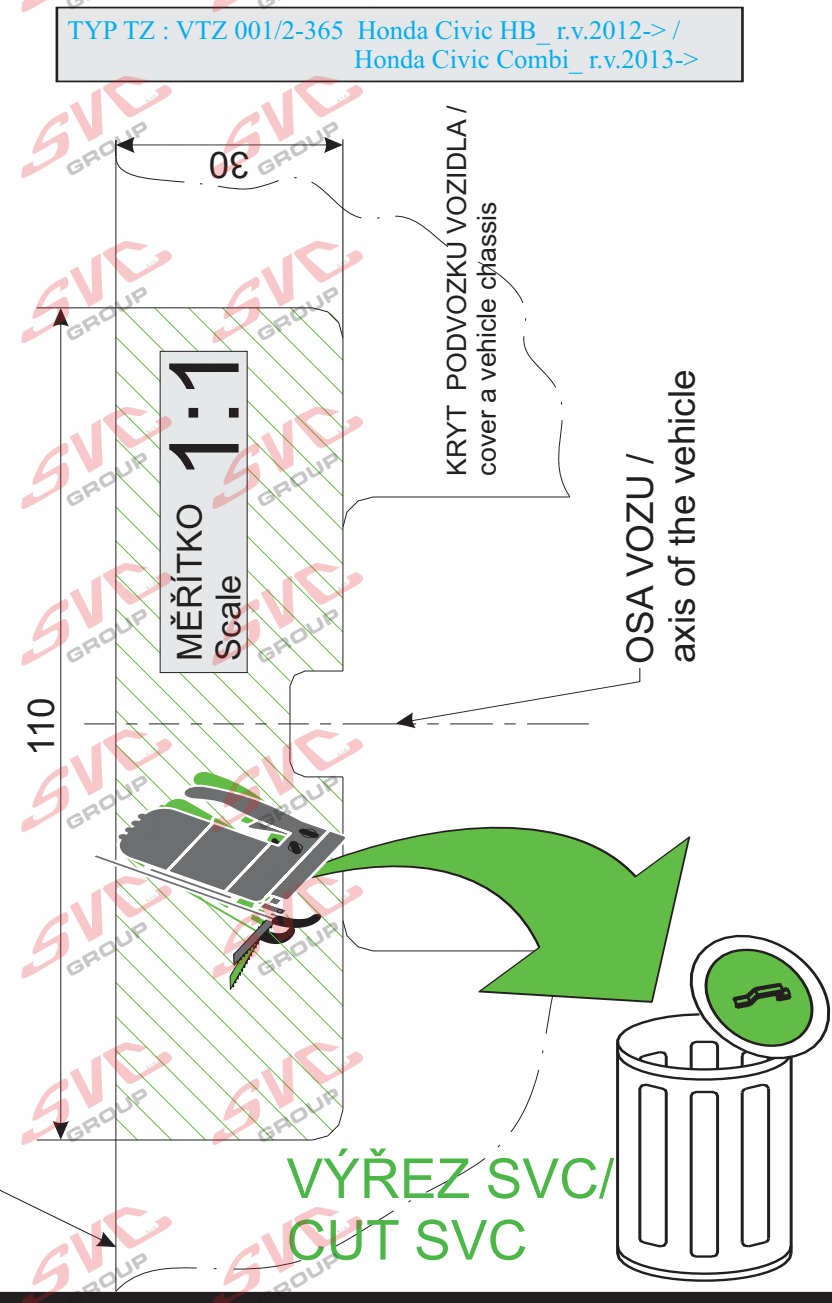

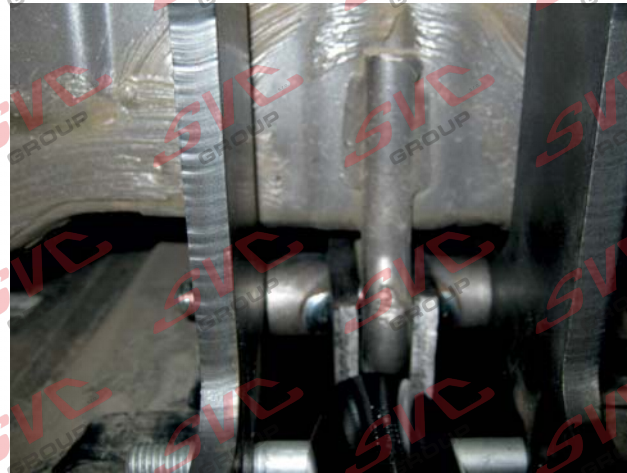
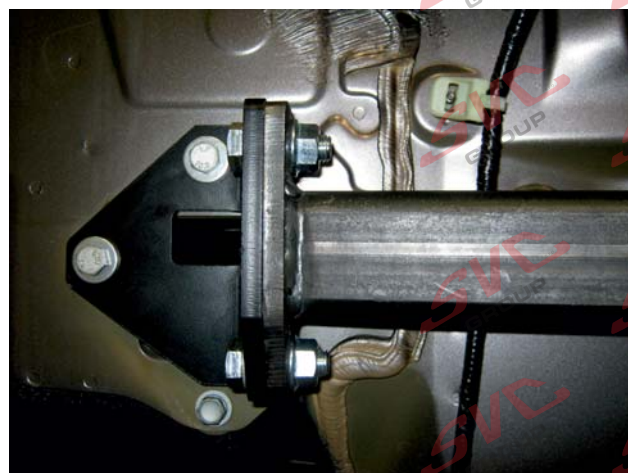

TYPE:
VTZ 001/2-365

SVC GROUP s.r.o.

Průmyslová zóna - 179
547 01 Náchod-ČR

INFO: www.svcgroup.cz
E-mail: svc@svcgroup.cz

Tel.: +420 491421021
mob.: +420 603360607

01/15 SVC NROUP ©

N3/3

Nevíte si rady? Potřebujete poradit?

Náš zákaznický servis je vám k dispozici

 +420 491 421 021

 svc@svcgroup.cz



Opravdový specialista a Certifikovaný výrobce tažných zařízení s největším sortimentem v ČR. Rodinná firma s více jak 30letou ověřenou tradicí výroby, prodeje a montáže.

www.svcgroup.cz