

# Montážní návod

(Montážny návod, Fitting instruction, Montageanleitung,  
Istruzioni di montaggio, Monteringshandledning,  
Asennusohje, Instruction de montage,  
Montegehandleiding, Инструкция по установке)



## Tažné zařízení

Ťažné zariadenie  
Towbars  
Trekhaak  
Anhängerkupplung de  
Dispositif d'attelage  
Equipo de remolque  
Sprzęt holowniczy  
Hinauslaitteet  
Буксирное оборудование



výrobce / dodavatel  
**SVC Group s.r.o.**

**Odkaz na produkt:**

<https://www.svcgroup.cz/tazne-zarizeni-sro-uby-pevny-skoda-rapid-monte-carlo-10-20-12-2018-p7283-v960>



[www.svcgroup.cz](http://www.svcgroup.cz)



Montážní návod  
Fitting instruction  
Montageanleitung

Classe A50-X  
EHK 55  
E27 55R 01-0067

# Honda CR-V

11/2012->

Typ: VTZ 001-343  
VTZ 002-343



2250 kg

2000 kg

D  
Hodnota  
value  
Wert

10,39 kN

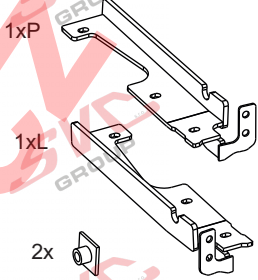

85 kg

- M8x35 G8.8. - 4 ks
- M10x35 G8.8. - 4 ks
- M10x1,25-35 G8.8. - 6 ks
- M12x100 G8.8. - 1 ks
- 8 - 4 ks
- 10 - 10 ks
- 10 - 4 ks
- 12 - 1 ks
- 8 - 4 ks
- 11 - 6 ks
- M10DIN - 4 ks
- M12DIN - 1 ks



**čep:VT 03/A**  
**el: Can-Bus**

**Předepsané utahovací momenty:**  
Specified torque settings :

		
M5	5,9 Nm	6,5 Nm
M6	10,0 Nm	10,5 Nm
M10	49,0 Nm	51,0 Nm
M12	85,0 Nm	87,0 Nm
M14	135,0 Nm	138,0 Nm
M16	210,0 Nm	214,1 Nm

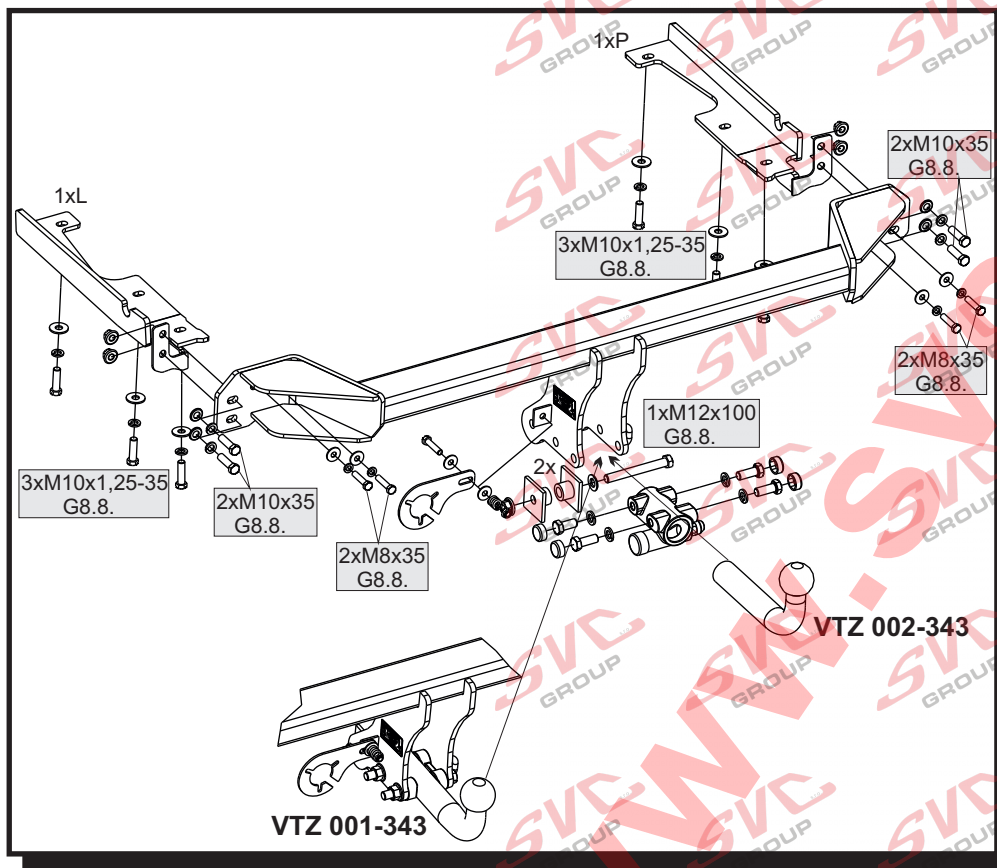

**Montážní návod**

- Odmontujte spodní plastový kryt, zadní nárazník a jeho výztuhu ( tu již nebudete potřebovat). Uvolněte zadní díl výfuku z gumových přchyty.
- Odsopdu nosníků přichyťte pravý a levý bok tažného zařízení šesti šrouby M10x1,25-35 spolu s velkoplošnými a pružnými podložkami - NEDOTAHOVAT !!! K zadnímu čelu přichyťte hlavní nosník tažného zařízení čtyřmi šrouby M8x35 do stávajících otvorů M8 povýztuze nárazníku.
- Vprostřed sešroubujte hlavní nosník tažného zařízení s tažným okem vozidla dle obrázku - NEDOTAHOVAT !!! Vyvrtejte zbylé čtyři otvory ~ 11mm skrz nosník, karoserii a bok tažného zařízení . Přichyťte čtyři šrouby M10x35. Nyní vše vyrovnejte a řádně dotáhněte dle utahovacích momentů.
- Do spodního plastového krytu zhotovte výřez a vraťte zpět všechny díly odmontované v bodě č.1 .
- Zavěste zpět výfuk na gumové úchyty.

**Instruction for Assembly**

- Dismantle the bottom plastic cover, rear bumper and its strut (this will not be needed anymore). Release the rear part of the exhaust pipe from rubber clamps.
- From the bottom of the girders, attach the right and left side of the towing device with six M10x1,25-35 screws together with large and elastic washers. **DO NOT TIGHTEN !!!**. Attach the main girder of the towing device to the rear part with four M8x35 screws to the existing M8 holes remaining after the bumper strut.
- Screw the main girder of the towing device with the towing lug of the vehicle according to the picture – **DO NOT TIGHTEN!!!** Drill the remaining four holes ~ 11mm through the girder, bodywork and the towing device side. Attach with four M10x35 screws. Balance everything and tighten properly according to the tightening moments.
- Make a recess in the bottom plastic cover and put all parts dismantled under item 1 in their places.
- Hang the exhaust pipe back on the rubber clamps.

**CZ**

**GB**

**D**

**Montageanleitung**

- Untere Kunststoffabdeckung, Heckstoßstange und die Verstrebung ausbauen (diese wird nicht mehr benötigt). Den hinteren Auspuffteil von den Gummihalfterungen lösen.
- Die linke und rechte Seite der Zugeinrichtung von der Trägerunterseite mit sechs Schrauben M10x1,25-35 zusammen mit großflächigen Rund- und Federscheiben befestigen - **NICHT FESTZIEHEN!!!** An der Heckwand den Hauptträger der Zugeinrichtung mit vier Schrauben M8x35 in den bestehenden Öffnungen M8 der Stoßstangenverstrebung befestigen.
- In der Mitte den Hauptträger der Zugeinrichtung mit der Zugöse des Fahrzeugs gemäß Abbildung zusammenschrauben - **NICHT FESTZIEHEN!!!** Die restlichen vier ~ 11 mm Öffnungen durch den Träger, die Karoserie und Seite der Zugeinrichtung bohren. Mit vier Schrauben M10x35 befestigen. Anschließend alle Teile ausrichten und ordnungsmäßig nach den jeweiligen Anzugsmomenten festziehen.
- In der unteren Kunststoffabdeckung einen Ausschnitt herstellen und alle im Punkt Nr. 1 ausgebauten Teile wieder einbauen.
- Den Auspuff in die Gummihalfterungen einhängen.

**Všeobecné pokyny, též viz. typový list:**

- Montáž tažného zařízení a el instalace, musí odpovídat požadavku výrobce vozu a příslušného státu kde se výrobek používá. **CZ**
- Při případném výřezu nárazníku, výrobce tažného zařízení provedl zkoušky na vozidle se standardním nárazníkem na počátku výroby vozidla a neručí za informace k výřezu při případné změně či faceliftu vozu či nárazník.
1. V úchytech a spojích tažného zařízení s karosérií musí být karosérie očištěna od měkkých antikorozních ochranných nátěrů karosérie. Všechny vrtané otvory očistíte od špon a ošetřete antikorozním přípravkem.
  2. Použijte dodaný pevnostní spojovací materiál.
  3. Kulový čep nesmí ze zákona překrývat registrační značku vozu, pokud není připojen přívěsný vozík.
  4. Zapojení el. instalace tažného zařízení k vozu musí odpovídat příslušným platným normám a požadavkům výrobce vozu (viz. příručka k vozu, či u prodejce vozu). Tažné zařízení je pevnostně zkoušeno a homologováno dle předpisu EC 94/20 a splňuje tuto normu ES.

**General instructions, also see Type certificate:**

- The towing device assembly and electric installation must comply with the requirements of the car producer and the particular state where the product is used. **GB**
- The coupling device manufacturer has carried out some tests on a car with a standard bumper which was used at the beginning of making a car and so the manufacturer is not liable for information about a possible slot in a bumper in case of changes or a facelift of a car during a car production.
1. Clean a car body from soft anticorrosive protection of a car body coat in brackets and joints of a coupling device with a car body. Clean all drilled holes from metalshavings and treat them with antirust agent.
  2. Use supplied strength joining material.
  3. A ball pin, according to a law, cannot cover a number plate, if a trailer is not joined.
  4. Wiring of a coupling device must be up to a standard and car maker requirements. (see a car manual or ask a car seller).
  5. The coupling device has been physically tested and homologated according to the regulation EC 94/20 and is up to the EC standard.

**Allgemeine Anweisungen siehe auch Typenschein:**

- Die Montage der Anhängerkupplung sowie die Elektroinstallation muss den Anforderungen des Fahrzeugherstellers in dem Staat entsprechen, in welchem das Produkt benutzt wird. **D**
- bei einem allfälligen Ausschneiden der Stoss- Stange der Hersteller der Zugvorrichtung führte Proben an Wagen mit gängigen Stoss- Stangen am Anfang der Wagenherstellung durch und haftet keinesfalls für Informationen bezüglich des Ausschneidens sowie für allfällige Änderungen oder face- Liftings des Wagens oder der Stoss- Stange.
1. Bei den Aufhängungen und Verbindungen der Zugvorrichtung mit der Karosserie muss dieselbe von weichen Rostschutzmitteln gereinigt werden. Reinigen Sie sämtliche gebohrte Öffnungen von Spänen und behandeln diese mit einem Rostschutzmittel.
  2. Benützen Sie das gelieferte Festigkeits- Verbindungsmaterial.
  3. Der Kugelbolzen darf von Gesetzes wegen nicht das Kennzeichen des Wagens verdecken, sofern kein Anhänger an den Wagen angehängt ist.
  4. Der Anschluss der Elektroinstallation der Zugvorrichtung an den Wagen muss den entsprechenden gültigen Normen und Anforderungen des Wagenherstellers entsprechen (siehe Handbuch zum Wagen, oder beim Verkäufer des Wagens).
- Die Zugvorrichtung wurde in Bezug auf die Festigkeit nach der Vorschrift EC 94/20 geprüft und genehmigt und erfüllt die ES- Norm.

JEN PRO TYP TZ : VTZ 001/2-343 , Honda CR-V\_r.v.10/2012->

PLASTOVÝ KRYT  
Honda CR-V\_2012->  
VTZ 001/2-343

PŘILOŽIT ZESPODU KRYTU /  
Attach BOTTOM COVER

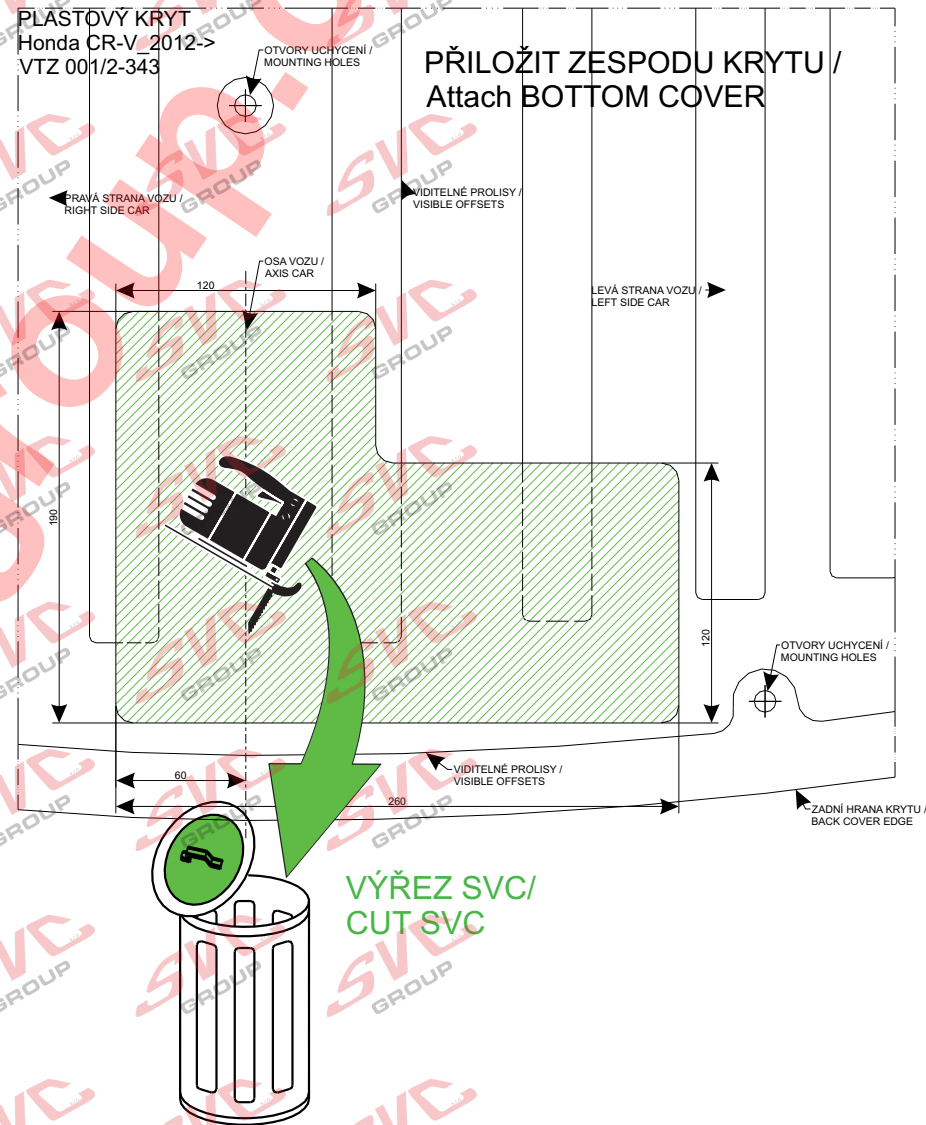

TYPE:  
VTZ 001/2-343

SVC NÁCHOD, s.r.o.

Průmyslová zóna-Vysokov 179,  
549 12 Vysokov-ČR

INFO: [www.svcnachod.cz](http://www.svcnachod.cz)  
E-mail: [svc@svcnachod.cz](mailto:svc@svcnachod.cz)

Tel.: +420 491421021  
mob.: +420 603360607

10/12 SVC Náchod

2

VÝŘEZ PLASTOVÉHO KRYTU /  
EXCISION PLASTIC COVER  
Honda CR-V\_2012->  
VTZ 001/2-343

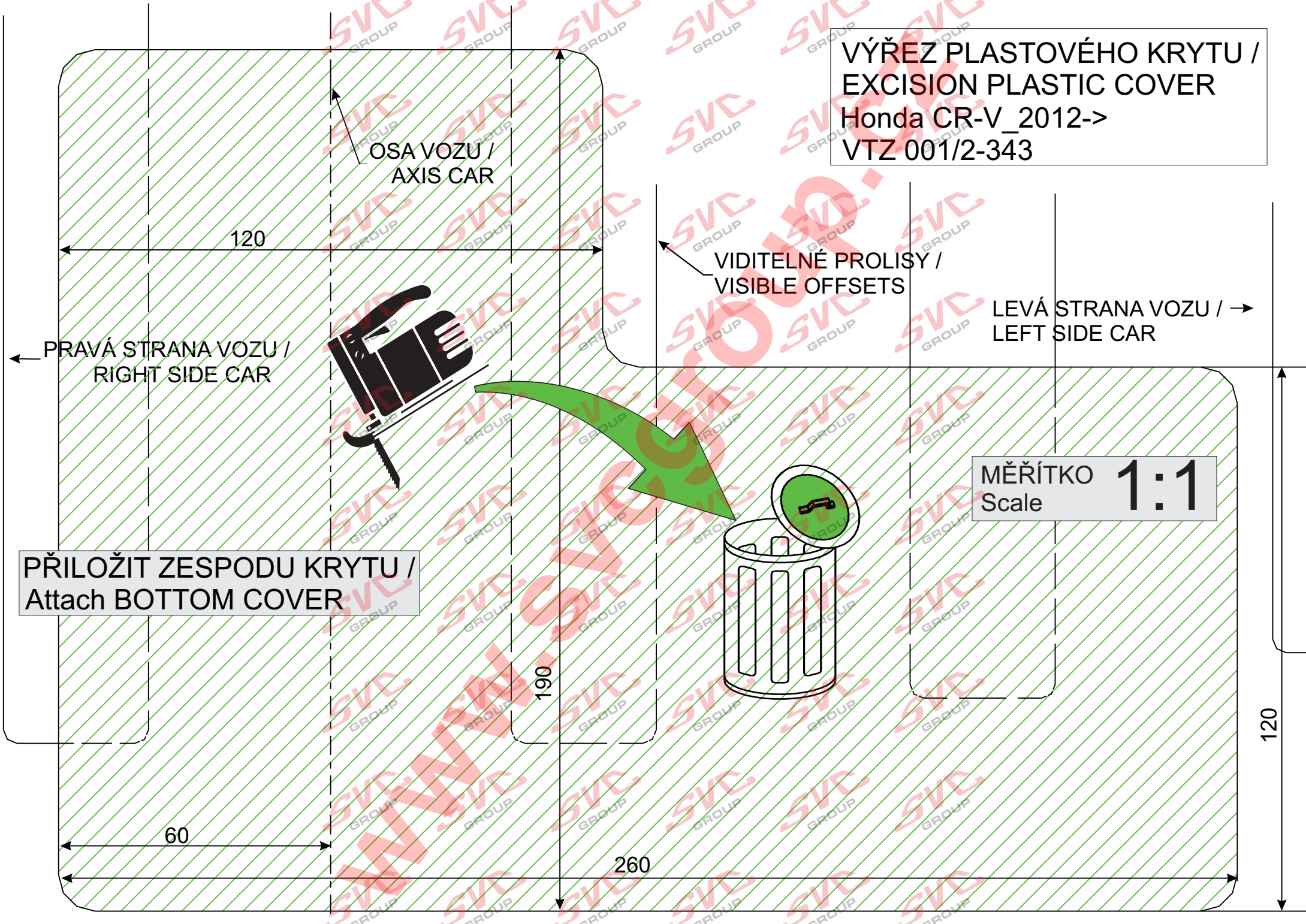

OSA VOZU /  
AXIS CAR

120

VIDITELNÉ PROLISY /  
VISIBLE OFFSETS

PRAVÁ STRANA VOZU /  
RIGHT SIDE CAR

LEVÁ STRANA VOZU / →  
LEFT SIDE CAR

PŘILOŽIT ZESPODU KRYTU /  
Attach BOTTOM COVER

MĚŘÍTKO Scale **1:1**

190

260

60

120

Nevíte si rady? Potřebujete poradit?

# Náš zákaznický servis je vám k dispozici

 +420 491 421 021

 [svc@svcgroupp.cz](mailto:svc@svcgroupp.cz)



Opravdový specialista a Certifikovaný výrobce tažných zařízení s největším sortimentem v ČR. Rodinná firma s více jak 30letou ověřenou tradicí výroby, prodeje a montáže.

[www.svcgroup.cz](http://www.svcgroup.cz)