

Montážní návod

(Montážny návod, Fitting instruction, Montageanleitung,
Istruzioni di montaggio, Monteringshandledning,
Asennusohje, Instruction de montage,
Montegehandleiding, Инструкция по установке)



Tažné zařízení Chevrolet Aveo 06/2011->

Ťažné zariadenie
Towbars
Trekhaak
Anhängerkupplung de
Dispositif d'attelage
Equipo de remolque
Sprzęt holowniczy
Hinauslaitteet
Буксирное оборудование



výrobce / dodavatel
SVC Group s.r.o.

Odkaz na produkt:

<https://www.svcgroup.cz/tazne-zarizeni-sro-uby-pevny-skoda-rapid-monte-carlo-10-2012-2018-p7283-v960>



www.svcgroup.cz



Montážní návod
Fitting instruction
Montageanleitung

Classe A50-X
EC 94/20
E27 00 - 0475

Chevrolet Aveo HB

06/2011->

Typ: VTZ 001-295
VTZ 002-295



1565 kg

D
Hodnota
value
Wert
6,50 kN



1150 kg

5
Počet dveří



50 kg

M10x35 "original" - 2 ks
M10x35 G10.9. - 10 ks
M12x35 G8.8. - 2 ks

Ø 10 - 10 ks
Ø 13 - 2 ks
Ø 10,5 - 1ks

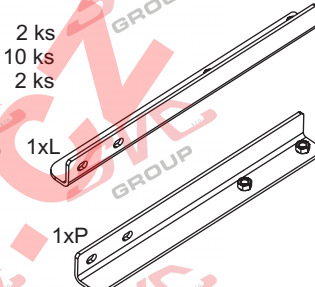

Ø 11 - 9 ks

M12DIN - 2 ks



čep:VT 08/A
el: orig.ECS nebo
bez záruk. Uni can.

Předepsané utahovací momenty:
Specified torque settings :

		
M5	5,9 Nm	6,5 Nm
M6	10,0 Nm	10,5 Nm
M10	49,0 Nm	51,0 Nm
M12	85,0 Nm	87,0 Nm
M14	135,0 Nm	138,0 Nm
M16	210,0 Nm	214,1 Nm

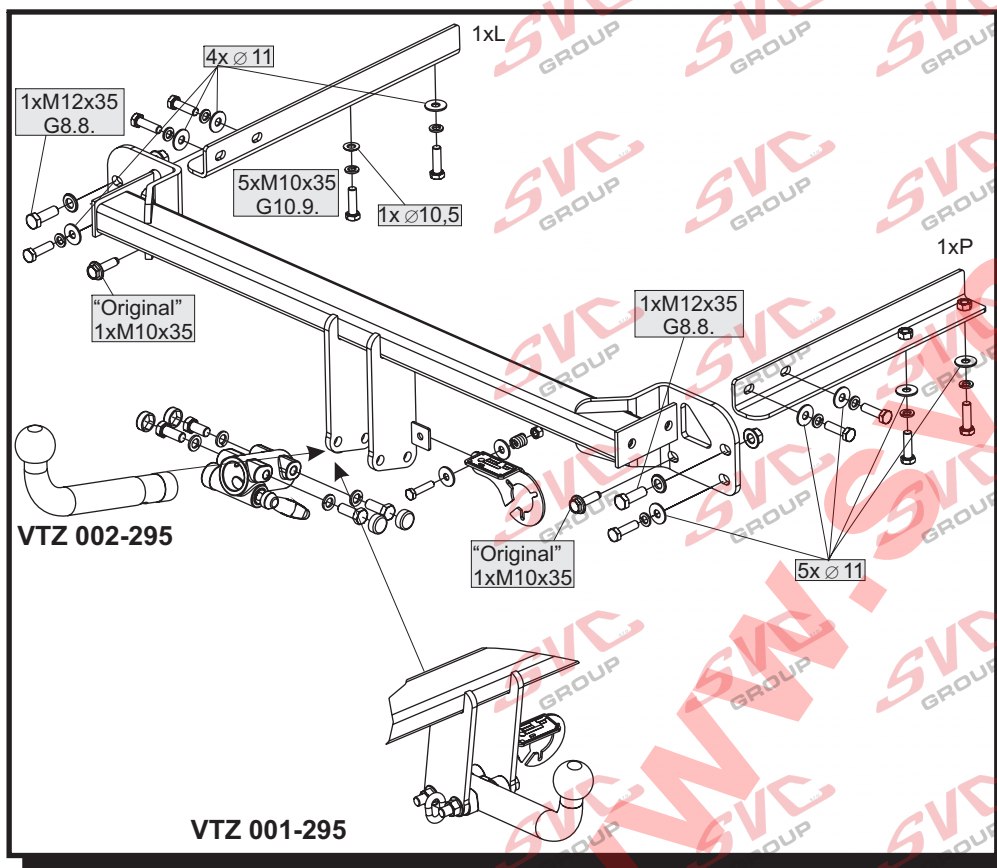

Montážní návod

- Odmontujte zadní nárazník a jeho výztuhu (ta již nebude zapotřebí).
- K zadnímu čelu přichyťte hlavní nosník tažného zařízení dle obrázku!!! dvěma šrouby M10x35 (G10.9.) s pružnými a velkoplošnými podložkami, dvěma šrouby M12x35 s kruhovými podložkami a dvěma maticemi M12-DIN, a dále dvěma původními šrouby M10x35-DIN od výztuky (tj. původní šrouby na vozidle) - **NEDOTAHOVAT !!!**
- Přes otvory do nosníků vsuňte úhelníky (pozor na levý a pravý úhelník - viz.obrázek). Úhelníky odsopdu přichyťte čtyřmi šrouby M10x35 (G10.9.) spolu s pružnými a velkoplošnými podložkami-POZOR na levé straně jednou kruhovou podložkou (viz. obrázek), a k hlavnímu nosníku taktéž čtyřmi šrouby M10x35 (G10.9.) spolu s pružnými a velkoplošnými podložkami. Nyní tažné zařízení vyrovnejte a řádně dotáhněte dle utahovacích momentů.
- Zhotovte výřez nárazníku dle šablony na obrázku a nárazník namontujte zpět na vozidlo.

Instruction for Assembly

- Dismantle the rear bumper and its strut (this will not be needed anymore).
- Fix the main girder of the towing device to the rear part according to the picture !!! with two M10x35 (G10.9.) screws with elastic and large washers, two M12x35 screws with circular washers and two M12-DIN nuts, and finally with two original M10x35-DIN screws from the strut (i. e. the original screws on the vehicle). **DO NOT TIGHTEN !!!**
- Insert the angular supports through the girder holes (beware of the left and right angular support - see the picture). Attach the angular supports from the bottom side with four M10x35 (G10.9.) screws with elastic and large washers- **ATTENTION**-one on the left side washers (see the picture), and the main beam also four and also to the main girders with four M10x35 (G10.9.) screws with elastic and large washers. Then align the towing device and tighten properly according to the tightening moments.
- Make a recess in the bumper according to the template in the picture and mount the bumper back onto the vehicle again.

Montageanleitung

- Stoßstange und deren Verstrebung ausbauen (die Verstrebung wird nicht mehr benötigt).
- An die Heckwand den Hauptträger der Zugeinrichtung gemäß Abbildung!!! mit zwei Schrauben M10x35 (G10.9.) mit großflächigen Federscheiben, mit zwei Schrauben M12x35 mit Rundscheiben und mit zwei Muttern M12-DIN und weiter mit zwei Originalschrauben M10x35-DIN von der Verstrebung (d. h. ursprüngliche Schrauben am Fahrzeug) anschrauben - **NICHT FESTZIEHEN!!!**
- Durch die Öffnungen im Träger die Winkel einschieben (auf linken und rechten Winkel achten - siehe Abb.). Die Winkel von unten mit vier Schrauben M10x35 (G10.9.) mit Federscheiben und großflächigen U-Scheiben - **ACHTUNG**-one auf der linken Seite Unterlegscheiben (siehe Abb.), und am Hauptträger ebenfalls mit vier Schrauben M10x35 (G10.9.) mit Federscheiben und großflächigen U-Scheiben befestigen. Die Zugeinrichtung nun ausrichten und anschließend mit den entsprechenden Momenten ordnungsmäßig anziehen.
- In der Stoßstange eine Öffnung nach der Schablone auf der Abbildung herstellen und die Stoßstange wieder einbauen.

CZ

GB

D

Všeobecné pokyny, též viz. typový list:

- Montáž tažného zařízení a el instalace, musí odpovídat požadavku výrobce vozu a příslušného státu kde se výrobek používá.
 -Při případném výřezu nárazníku, výrobce tažného zařízení provedl zkoušky na vozidle se standardním nárazníkem na počátku výroby vozidla a neručí za informace k výřezu při případné změně či faceliftu vozu či nárazník.
 1. V úchytech a spojích tažného zařízení s karosérií musí být karosérie očištěna od měkkých antikorozních ochranných nátěrů karosérie. Všechny vrtané otvory očistěte od špon a ošetřete antikorozním přípravkem.
 2. Použijte dodaný pevnostní spojovací materiál.
 3. Kulový čep nesmí ze zákona překrývat registrační značku vozu, pokud není připojen přívěsný vozík.
 4. Zapojení el. instalace tažného zařízení k vozu musí odpovídat příslušným platným normám a požadavkům výrobce vozu (viz. příručka k vozu, či u prodejce vozu). Tažné zařízení je pevnostně zkušeno a homologováno dle předpisu EC 94/20 a splňuje tuto normu ES.

General instructions, also see Type certificate:

- The towing device assembly and electric installation must comply with the requirements of the car producer and the particular state where the product is used.
 -The coupling device manufacturer has carried out some tests on a car with a standard bumper which was used at the beginning of making a car and so the manufacturer is not liable for information about a possible slot in a bumper in case of changes or a facelift of a car during a car production.
 1. Clean a car body from soft anticorrosive protection of a car body coat in brackets and joints of a coupling device with a car body. Clean all drilled holes from metalshavings and treat them with antirust agent.
 2. Use supplied strength joining material.
 3. A ball pin, according to a law, cannot cover a number plate, if a trailer is not joined.
 4. Wiring of a coupling device must be up to a standard and car maker requirements. (see a car manual or ask a car seller).
 5. The coupling device has been physically tested and homologated according to the regulation EC 94/20 and is up to the EC standard.

Allgemeine Anweisungen siehe auch Typenschein:

- Die Montage der Anhängerkupplung sowie die Elektroinstallation muss den Anforderungen des Fahrzeugherstellers in dem Staat entsprechen, in welchem das Produkt benutzt wird.
 - bei einem allfälligen Ausschneiden der Stoss- Stange der Hersteller der Zugvorrichtung führte Proben an Wagen mit gängigen Stoss- Stangen am Anfang der Wagenherstellung durch und haftet keinesfalls für Informationen bezüglich des Ausschneidens sowie für allfällige Änderungen oder face- Liftings des Wagens oder der Stoss- Stange.
 1. Bei den Aufhängungen und Verbindungen der Zugvorrichtung mit der Karosserie muss dieselbe von weichen Rostschutzmitteln gereinigt werden. Reinigen Sie sämtliche gebohrte Öffnungen von Spänen und behandeln diese mit einem Rostschutzmittel.
 2. Benützen Sie das gelieferte Festigkeits- Verbindungsmaterial.
 3. Der Kugelbolzen darf von Gesetzes wegen nicht das Kennzeichen des Wagens verdecken, sofern kein Anhänger an den Wagen angehängt ist.
 4. Der Anschluss der Elektroinstallation der Zugvorrichtung an den Wagen muss den entsprechenden gültigen Normen und Anforderungen des Wagenherstellers entsprechen (siehe Handbuch zum Wagen, oder beim Verkäufer des Wagens).
 Die Zugvorrichtung wurde in Bezug auf die Festigkeit nach der Vorschrift EC 94/20 geprüft und genehmigt und erfüllt die ES- Norm.

**LINIE NÁRAZNÍKU
CHEVROLET AVEO "HB" 2011->**

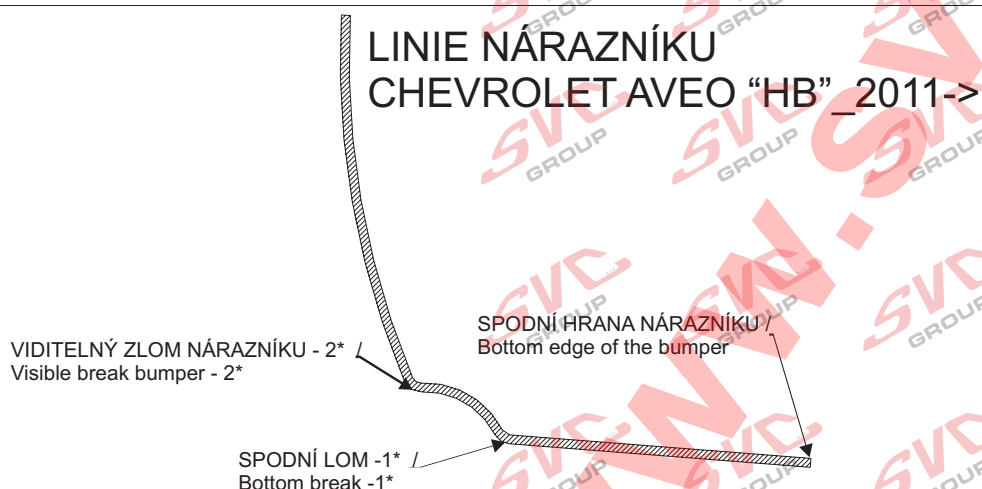

JEN PRO TYP TZ : V TZ 001-295 , Chevrolet Aveo HB _r.v.2011->

**VÝŘEZ pro / V TZ 001-295
Cut out for:**

**Chevrolet Aveo HB _r.v.2011->
2-šroubové provedení /
2-screws version**

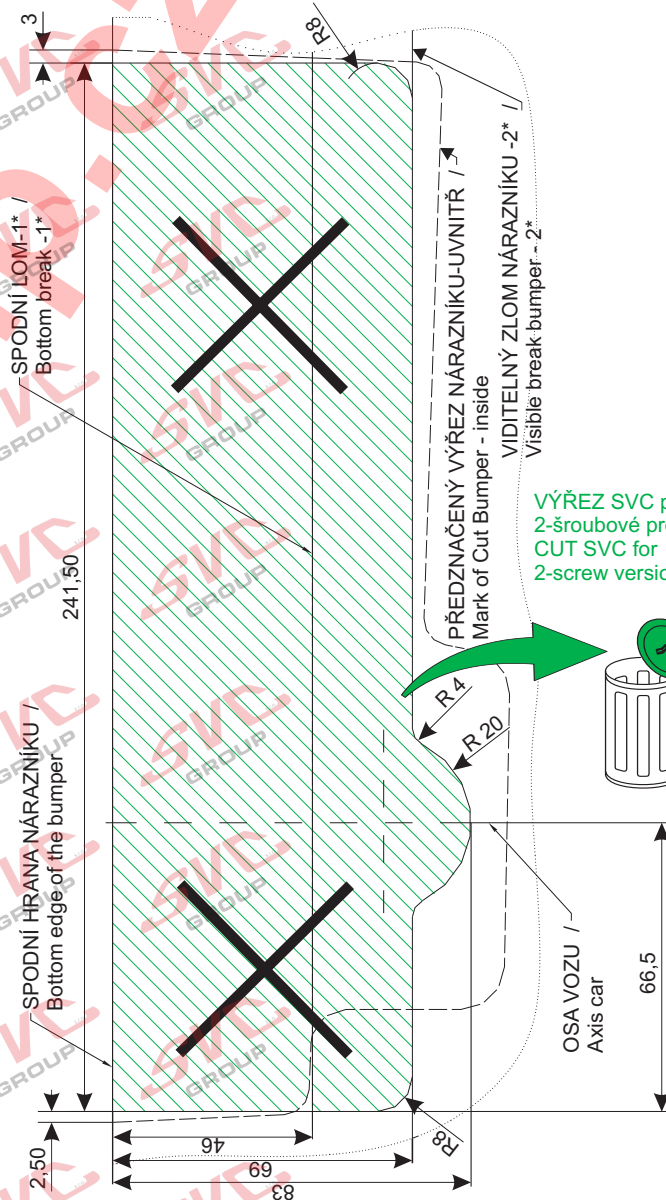

**VLOŽIT ZE VNITŘ NÁRAZNÍKU /
INSERT INSIDE BUMPER**

PRO TYP TZ : VTZ 002-295 , Chevrolet Aveo HB_r.v.06/2011->

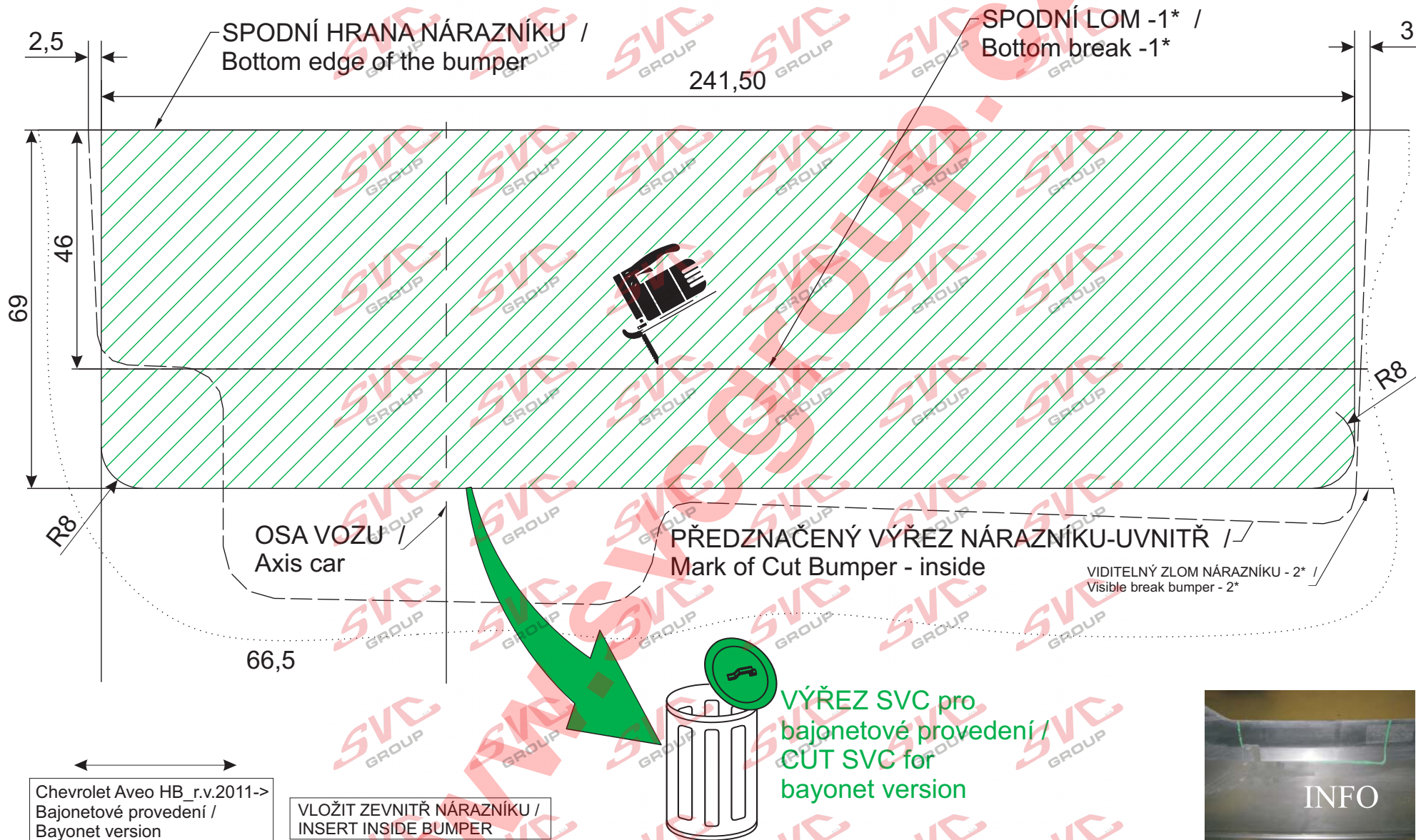

Chevrolet Aveo HB r.v. 06/2011->
VTZ 001-295
2-screws version 2-šroubové provedení

MĚŘÍTKO Scale 1:1

VLOŽIT ZE VNITŘ NÁRAZNÍKU /
INSERT INSIDE BUMPER

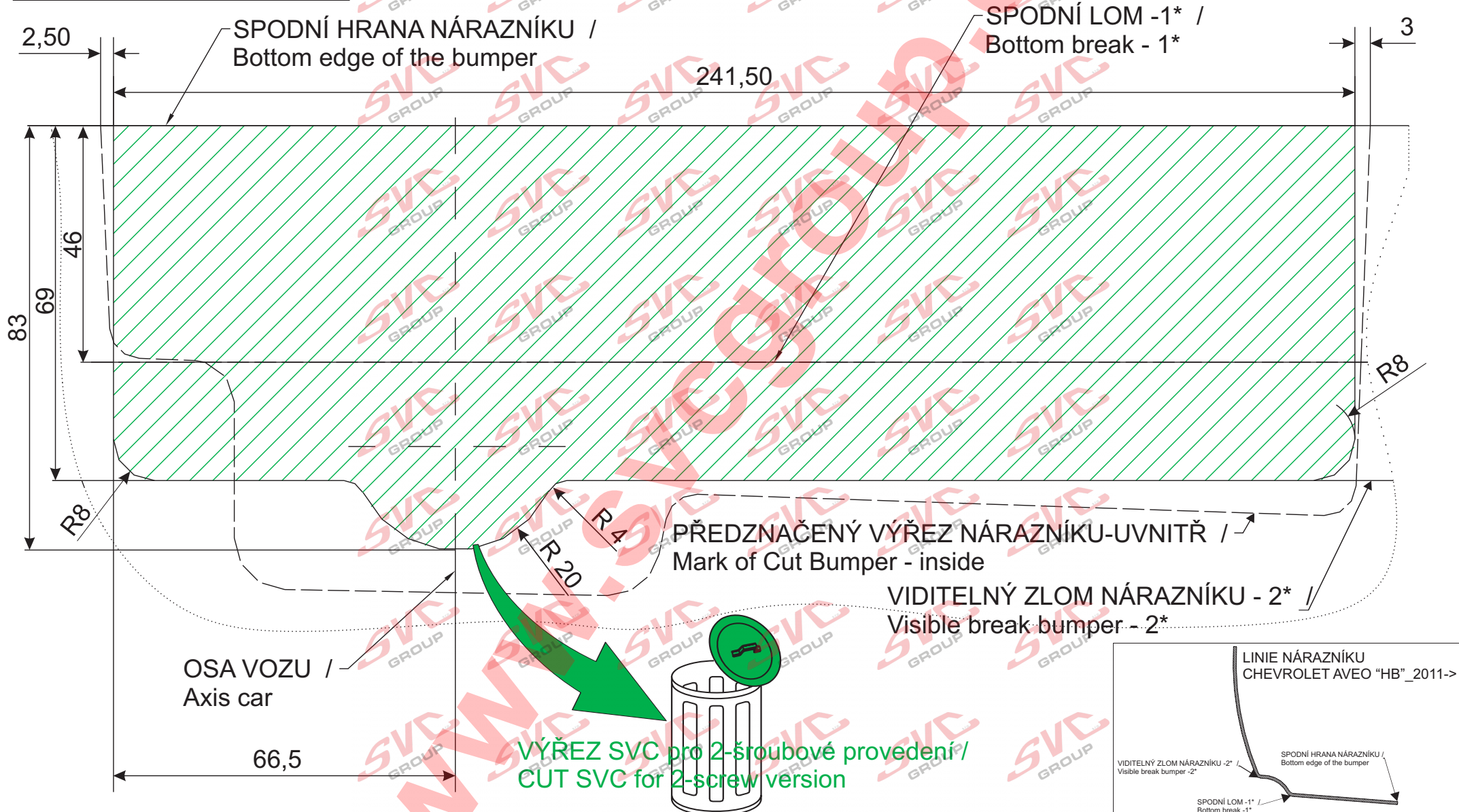

Nevíte si rady? Potřebujete poradit?

Náš zákaznický servis je vám k dispozici

 +420 491 421 021

 svc@svcgroup.cz



Opravdový specialista a Certifikovaný výrobce tažných zařízení s největším sortimentem v ČR. Rodinná firma s více jak 30letou ověřenou tradicí výroby, prodeje a montáže.

www.svcgroup.cz