

# Montážní návod

(Montážny návod, Fitting instruction, Montageanleitung,  
Istruzioni di montaggio, Monteringshandledning,  
Asennusohje, Instruction de montage,  
Montegehandleiding, Инструкция по установке)



## Tažné zařízení Kia Picanto 01/2004->04/2011

Ťažné zariadenie  
Towbars  
Trekhaak  
Anhängerkupplung de  
Dispositif d'attelage  
Equipo de remolque  
Sprzęt holowniczy  
Hinauslaitteet  
Буксирное оборудование



výrobce / dodavatel  
**SVC Group s.r.o.**





**Odkaz na produkt:**



<https://www.svcgroup.cz/tazne-zarizeni-sro-uby-pevny-skoda-rapid-monte-carlo-10-2012-2018-p7283-v960>

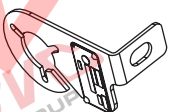

[www.svcgroup.cz](http://www.svcgroup.cz)

	<h1>Kia Picanto</h1>		 	 
	<p>Var.A_2004-&gt; 2008 Var.B_2008-&gt;</p>		<p>1350 kg</p>	<p>700 kg</p>
<p>Montážní návod Fitting instruction Montageanleitung</p>	<p>Classe A50-X              EC 94/20</p>		<p>D Hodnota value Wert</p>	 
<p>EC27 00 - 0363</p>	<p>Typ: VTZ 001-267 VTZ 002-267</p>		<p>5,1 kN</p>	<p>30 kg</p>

 M12x1,25-35 G8.8.- 4 ks	<p><b>Var.A_2004-&gt;</b></p> 
 Ø 12 - 4 ks	<p><b>Var.B_2008-&gt;</b></p> 
 Ø 13 - 4 ks	
<p><b>čep:VT 7/A el.inst.: 170 ZV</b></p>	

Předepsané utahovací momenty: Specified torque settings :		
		
M5	5,9 Nm	6,5 Nm
M6	10,0 Nm	10,5 Nm
M10	49,0 Nm	51,0 Nm
M12	85,0 Nm	87,0 Nm
M14	135,0 Nm	138,0 Nm
M16	210,0 Nm	214,1 Nm

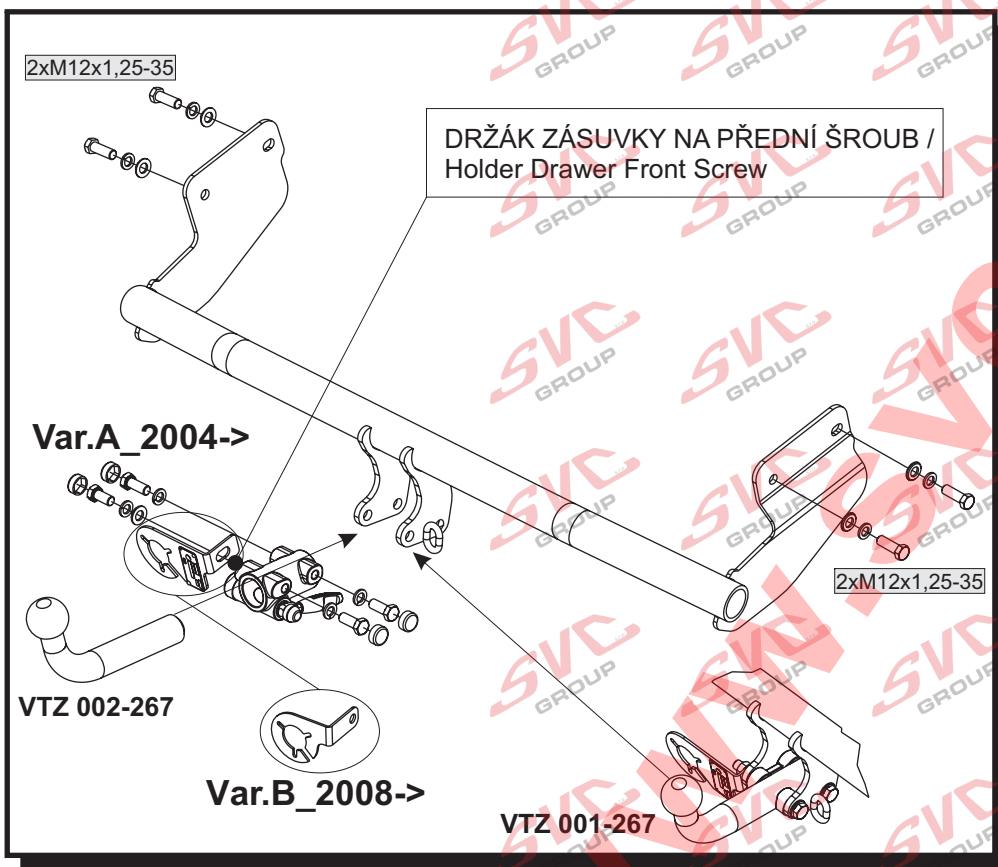

<p><b>Montážní návod</b></p> <ol style="list-style-type: none"> <li>Odmontujte zadní světlá, nárazník a jeho plastovou výztuhu. Uvolněte výfuk a odmontujte tepelný štít.</li> <li>Odmontujte zadní plastové podběhy.</li> <li>Ohněte střední plechový příchyt nárazníku, směrem nahoru. Nasuňte odspodu na nosníky tažné zařízení a přichyťte čtyřmi šrouby M12x1,25-35. Nyní vše vyrovnejte a řádně dotáhněte dle utahovacích momentů.</li> <li>Do pravého plastového podběhu zhotovte výřez dle obrázku a oba namontujte zpět na vozidlo. Zhotovte výřez nárazníku dle obrázku a vraťte zpět všechny díly odmontované v bodě 1.</li> </ol>	<p><b>CZ</b></p>
<p><b>Instruction for Assembly</b></p> <ol style="list-style-type: none"> <li>Dismantle rear lights, bumper and its plastic brace. Loosen exhaust and dismantle heat shield. Dismantle rear plastic wheel arch.</li> <li>Curve central metal holder of the bumper down. Insert it from below on the girder of towing device and fasten with four screws M12x1, 25-35. Now balance everything and tighten properly according to torque moments.</li> <li>Make a cut to right plastic wheel arch according to a picture and mount back both wheel arches on the car. Make a cut to a bumper according to a picture and put back all dismantled parts in point 1.</li> </ol>	<p><b>GB</b></p>
<p><b>Montageanleitung</b></p> <ol style="list-style-type: none"> <li>Bauen Sie die Rücklichter, die Heckstoßstange sowie deren Kunststoffstütze aus. Lösen Sie den Auspuff und bauen Sie das Wärmeschutzschild aus. Bauen Sie die hinteren Kunststoffradläufe aus.</li> <li>Biegen Sie die mittlere Blechhalterung der Stoßstange nach oben. Schieben Sie die Zugeinrichtung von unten auf die Träger auf und befestigen Sie diese mit vier Schrauben M12x1,25-35. Richten Sie anschließend alles aus und ziehen Sie alles mit den vorgeschriebenen Anzugsmomenten fest.</li> <li>Stellen Sie im rechten Kunststoffradlauf einen Ausschnitt lt. Abbildung her und bauen Sie beide Radläufe wieder ein. Stellen Sie den Stoßstangenausschnitt lt. Abbildung her und bauen Sie alle im Punkt 1 ausgebauten Teile wieder an.</li> </ol>	<p><b>D</b></p>

Všeobecné pokyny, též viz. typový list:

- Montáž tažného zařízení a el instalace, musí odpovídat požadavku výrobce vozu a příslušného státu kde se výrobek používá. **CZ**
- Při případném výřezu nárazníku, výrobce tažného zařízení provedl zkoušky na vozidle se standardním nárazníkem na počátku výroby vozidla a neručí za informace k výřezu při případné změně či faceliftu vozu či nárazník.
1. V úchytech a spojích tažného zařízení s karosérií musí být karosérie očištěna od měkkých antikorozních ochranných nátěrů karosérie. Všechny vrtané otvory očistíte od špon a ošetřete antikorozním přípravkem.
  2. Použijte dodaný pevnostní spojovací materiál.
  3. Kulový čep nesmí ze zákona překrývat registrační značku vozu, pokud není připojen přívěsný vozík.
  4. Zapojení el. instalace tažného zařízení k vozu musí odpovídat příslušným platným normám a požadavkům výrobce vozu (viz. příručka k vozu, či u prodejce vozu). Tažné zařízení je pevnostně zkušeno a homologováno dle předpisu EC 94/20 a splňuje tuto normu ES.

General instructions, also see Type certificate:

- The towing device assembly and electric installation must comply with the requirements of the car producer and the particular state where the product is used. **GB**
- The coupling device manufacturer has carried out some tests on a car with a standard bumper which was used at the beginning of making a car and so the manufacturer is not liable for information about a possible slot in a bumper in case of changes or a facelift of a car during a car production.
1. Clean a car body from soft anticorrosive protection of a car body coat in brackets and joints of a coupling device with a car body. Clean all drilled holes from metal shavings and treat them with antirust agent.
  2. Use supplied strength joining material.
  3. A ball pin, according to a law, cannot cover a number plate, if a trailer is not joined.
  4. Wiring of a coupling device must be up to a standard and car maker requirements. (see a car manual or ask a car seller).
  5. The coupling device has been physically tested and homologated according to the regulation EC 94/20 and is up to the EC standard.

Allgemeine Anweisungen siehe auch Typenschein:

- Die Montage der Anhängerkupplung sowie die Elektroinstallation muss den Anforderungen des Fahrzeugherstellers in dem Staat entsprechen, in welchem das Produkt benutzt wird. **D**
- bei einem allfälligen Ausschneiden der Stoss- Stange der Hersteller der Zugvorrichtung führte Proben an Wagen mit gängigen Stoss- Stangen am Anfang der Wagenherstellung durch und haftet keinesfalls für Informationen bezüglich des Ausschneidens sowie für allfällige Änderungen oder face- Liftings des Wagens oder der Stoss- Stange.
1. Bei den Aufhängungen und Verbindungen der Zugvorrichtung muss dieselbe von weichen Rostschutzmitteln gereinigt werden. Reinigen Sie sämtliche gebohrte Öffnungen von Spänen und behandeln diese mit einem Rostschutzmittel.
  2. Benützen Sie das gelieferte Festigkeits- Verbindungsmaterial.
  3. Der Kugelbolzen darf von Gesetzes wegen nicht das Kennzeichen des Wagens verdecken, sofern kein Anhänger an den Wagen angehängt ist.
  4. Der Anschluss der Elektroinstallation der Zugvorrichtung an den Wagen muss den entsprechenden gültigen Normen und Anforderungen des Wagenherstellers entsprechen (siehe Handbuch zum Wagen, oder beim Verkäufer des Wagens).
- Die Zugvorrichtung wurde in Bezug auf die Festigkeit nach der Vorschrift EC 94/20 geprüft und genehmigt und erfüllt die ES- Norm.

Var.A\_2004->2008



JEN PRO TYP TZ : VTZ 001/2-267/A , Kia Picanto\_r.v.2004-> 2008

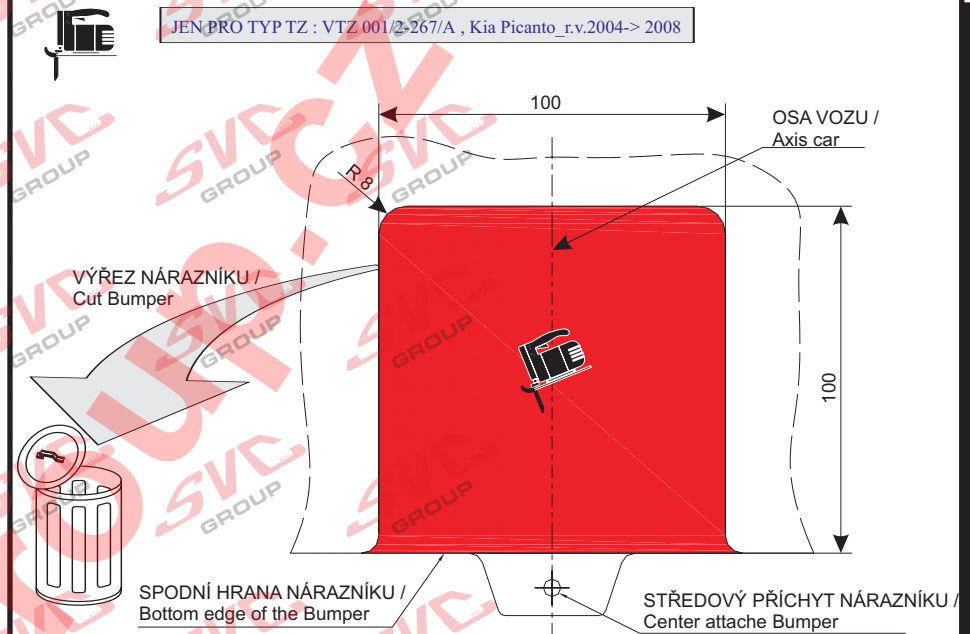

použit var. A 2004->2008

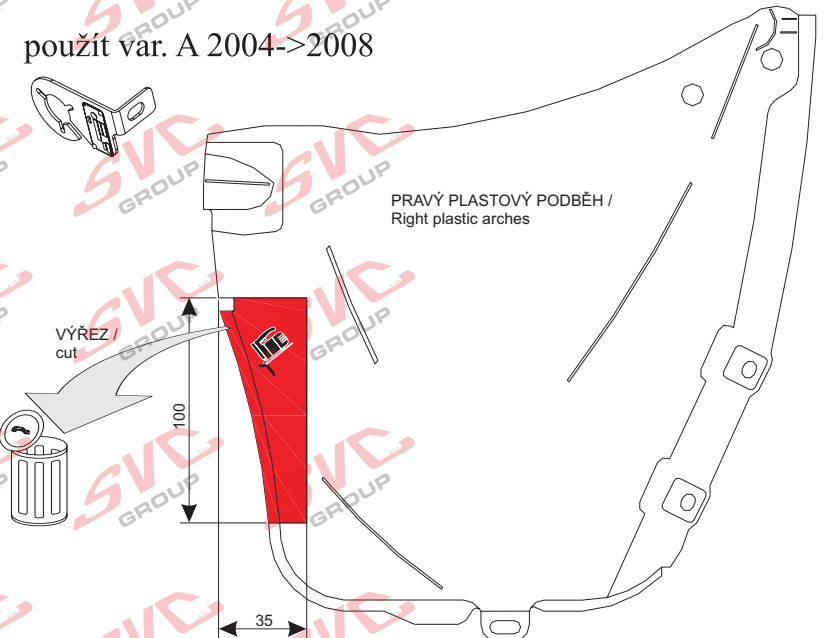

TYPE:  
VTZ 001/2-267

SVC NÁCHOD, s.r.o.

Průmyslová zóna-Vysokov 179,  
549 12 Vysokov-ČR

INFO: [www.svcnachod.cz](http://www.svcnachod.cz)  
E-mail: [svc@svcnachod.cz](mailto:svc@svcnachod.cz)

Tel.: +420 491421021  
mob.: +420 603360607

8/03 SVC Náchod

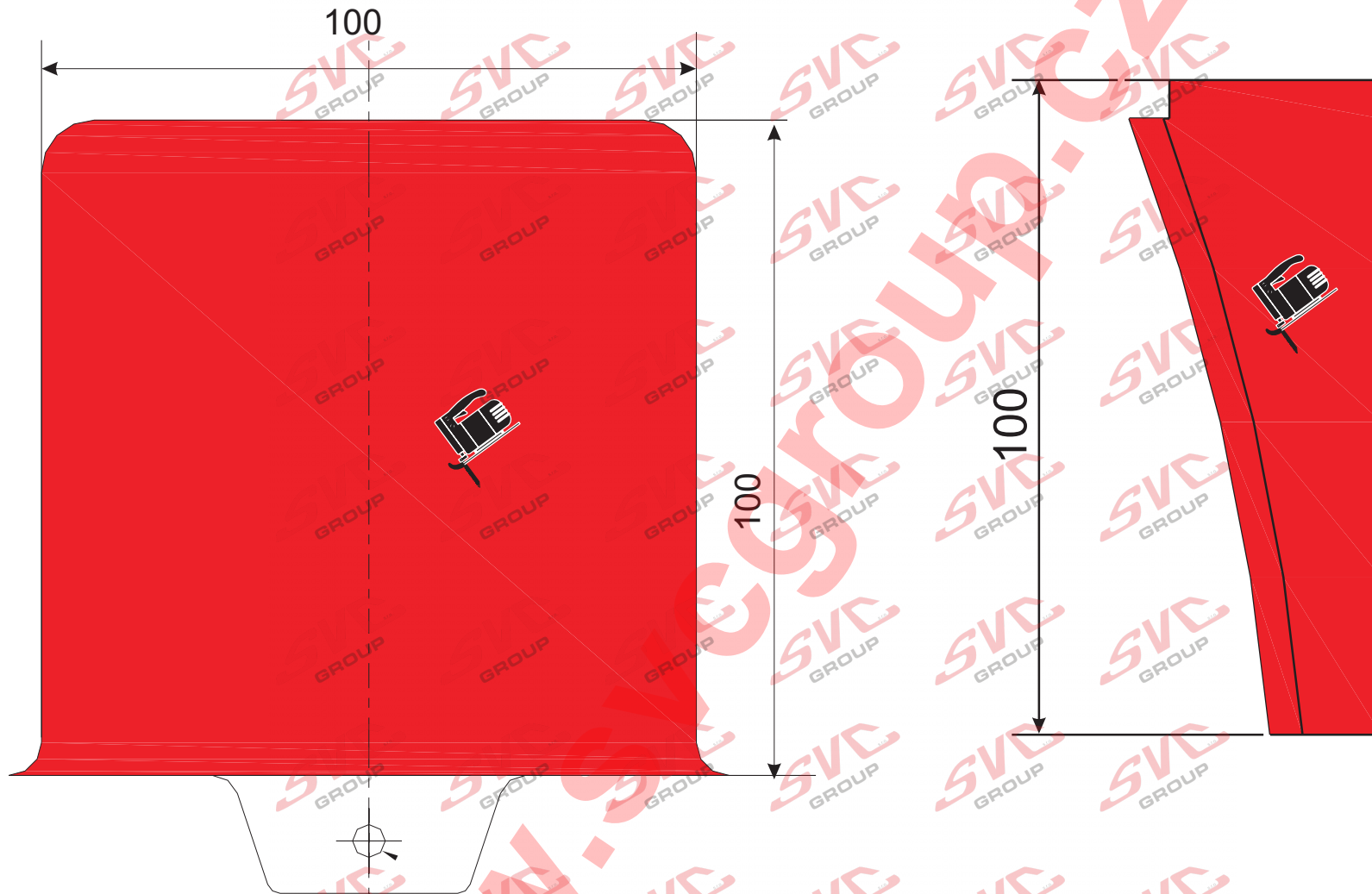

MĚŘÍTKO 1:1  
Scale

VARIANTA. A 2004->2008

Var.B\_2008->



Var.B\_2008->  
měřítko 1:1

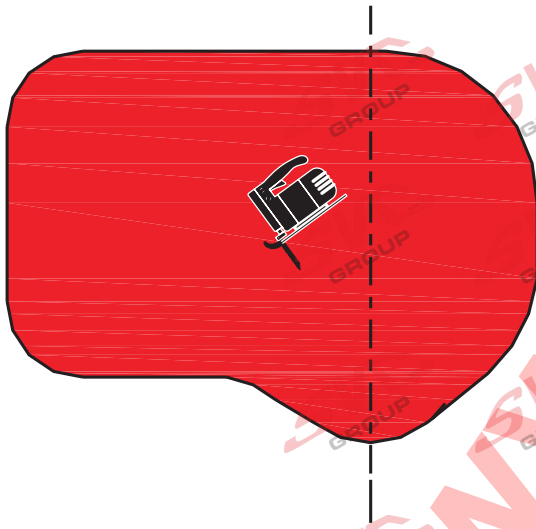

JEN PRO TYP TZ : VTZ 001-267/B , Kia Picanto\_r.v.2008->

SPODNÍ HRANA NÁRAZNÍKU /  
Lower edge of the bumper

OTVOR UCHYCENÍ NÁRAZNÍKU /  
Hole bumper fixation

použít var. B



VÝŘEZ PRO 2-ŠROUBOVÉ  
PROVEDENÍ /  
Cut out 2-SCREW DESIGN

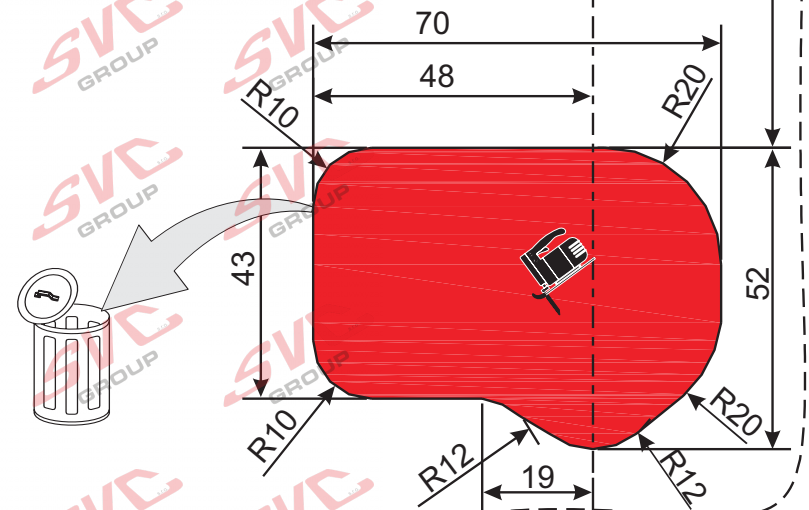

Nevíte si rady? Potřebujete poradit?

# Náš zákaznický servis je vám k dispozici

 +420 491 421 021

 [svc@svcgroup.cz](mailto:svc@svcgroup.cz)



Opravdový specialista a Certifikovaný výrobce tažných zařízení s největším sortimentem v ČR. Rodinná firma s více jak 30letou ověřenou tradicí výroby, prodeje a montáže.

[www.svcgroup.cz](http://www.svcgroup.cz)