

Montážní návod

(Montážny návod, Fitting instruction, Montageanleitung,
Istruzioni di montaggio, Monteringshandledning,
Asennusohje, Instruction de montage,
Montegehandleiding, Инструкция по установке)



Tažné zařízení

Renault Koleos 09/2008->05/2017

Ťažné zariadenie
Towbars
Trekhaak
Anhängerkupplung de
Dispositif d'attelage
Equipo de remolque
Sprzęt holowniczy
Hinauslaitteet
Буксирное оборудование



výrobce / dodavatel











SVC Group s.r.o.









Odkaz na produkt:

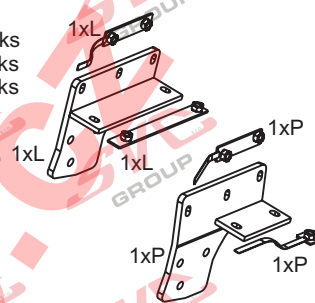

<https://www.svcgroup.cz/tazne-zarizeni-sro-uby-pevny-skoda-rapid-monte-carlo-10-2012-2018-p7283-v960>



www.svcgroup.cz

	<h1>Renault Koleos</h1>		 	 
		09/2008->		2300 kg 2000 kg
Montážní návod Fitting instruction Montageanleitung	Classe A50-X  EC 94/20		D Hodnota value Wert	 
 00 - 0436	Typ: VTZ 001-280 VTZ 002-280		10,49 kN	100 kg

 M10x1,25-35 G8.8. - 1 ks  M10x35 G8.8. - 9 ks  M12x40 G8.8. - 6 ks	
 Ø 10 - 8 ks  Ø 12 - 2 ks  Ø 13 - 6 ks  Ø 11 - 12 ks  M10DIN - 2 ks  M12DIN - 4 ks	čep: VT 20/A eI: spec + UniCan,

Předepsané utahovací momenty: Specified torque settings :		
		
M5	5,9 Nm	6,5 Nm
M6	10,0 Nm	10,5 Nm
M10	49,0 Nm	51,0 Nm
M12	85,0 Nm	87,0 Nm
M14	135,0 Nm	138,0 Nm
M16	210,0 Nm	214,1 Nm

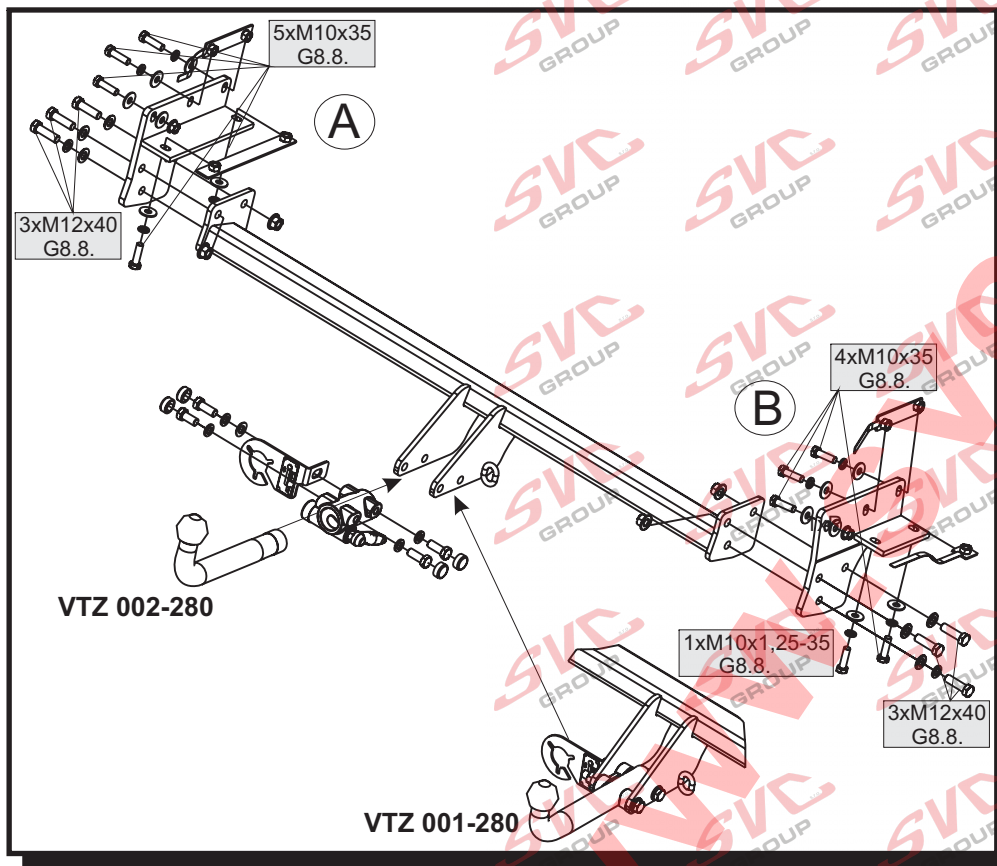

Montážní návod 1. Odmontujte zadní nárazník, z pravého nosníku demontujte vlečné oko a plechovou výztuhu nárazníku. 2. Dle obrázku namontujte pravý a levý bok tažného zařízení. Pásky s maticemi M10 vložte dovnitř nosníků podle obrázku-věnujte pozornost roztečím na levém a pravém nosníku - NEDOTAHOVAT !!! 3. Mezi takto připravené boky namontujte hlavní nosník tažného zařízení pomocí šesti šroubů M12x40. Zhotovte výřez nárazníku dle šablony. 4. Nyní vše vyrovnejte a řádně dotáhněte dle utahovacích momentů. Vraťte zpět plechovou výztuhu na vozidlo, vlečné oko nebude již zapotřebí, namontujte zadní nárazník.	CZ
Instruction for Assembly 1. Dismantle the rear bumper, dismantle the towing lug and the metallic bumper strut. Remove the seals in the points of the towing device attachment. 2. According to the picture, mount the right and left side of the towing device. Insert the strips with M10 nuts into the girders as described in the picture please devote attention to the pitch on the left and right girder DO NOT TIGHTEN!!! 3. Mount the main girder between the sides prepared in this way by means of six M12x40 screws. Make the recess according to the template. 4. Now align everything and tighten properly according to the tightening moments. Put the metallic strut back onto the vehicle, the towing lug will not be needed anymore; mount the rear bumper back again.	GB
Montageanleitung 1. Die hintere Stoßstange ausbauen, vom rechten Träger die Zugöse und die Stoßstangenblechstrebe ausbauen. Die Stopfbuchsen an Stellen der Befestigung der Zugeinrichtung abkleben. 2. Gemäß Abbildung die rechte und linke Seite der Zugeinrichtung einbauen. Die Streifen mit Muttern M10 in die Träger lt. Abbildung einfügen - auf die Abstände am linken und rechten Träger achten - NICHT FESTZIEHEN!!! 3. Zwischen derartig vorbereitete Seitenteile den Hauptträger der Zugeinrichtung mit Hilfe von sechs Schrauben M12x40 einbauen. Aussparung der Stoßstange nach der Schablone herstellen. 4. Alles ausrichten und gemäß Anzugsmomenten ordnungsmäßig festziehen. Die Blechstrebe wieder einbauen, die Zugöse wird nicht mehr benötigt, die hintere Stoßstange wieder einbauen.	D

Všeobecné pokyny, též viz. typový list:

- Montáž tažného zařízení a el instalace, musí odpovídat požadavku výrobce vozu a příslušného státu kde se výrobek používá.
-Při případném výřezu nárazníku, výrobce tažného zařízení provedl zkoušky na vozidle se standardním nárazníkem na počátku výroby vozidla a neručí za informace k výřezu při případné změně či faceliftu vozu či nárazníku.
1. V úchytech a spojích tažného zařízení s karosérií musí být karosérie očištěna od měkkých antikorozních ochranných nátěrů karosérie. Všechny vrtané otvory očistěte od špon a ošetřete antikorozním přípravkem.
 2. Použijte dodaný pevnostní spojovací materiál.
 3. Kulový čep nesmí ze zákona překrývat registrační značku vozu, pokud není připojen přívěsný vozík.
 4. Zapojení el. instalace tažného zařízení k vozu musí odpovídat příslušným platným normám a požadavkům výrobce vozu (viz. příručka k vozu, či u prodejce vozu). Tažné zařízení je pevnostně zkušeno a homologováno dle předpisu EC 94/20 a splňuje tuto normu ES.

General instructions, also see Type certificate:

- The towing device assembly and electric installation must comply with the requirements of the car producer and the particular state where the product is used.
-The coupling device manufacturer has carried out some tests on a car with a standard bumper which was used at the beginning of making a car and so the manufacturer is not liable for information about a possible slot in a bumper in case of changes or a facelift of a car during a car production.
1. Clean a car body from soft anticorrosive protection of a car body coat in brackets and joints of a coupling device with a car body. Clean all drilled holes from metal shavings and treat them with antirust agent.
 2. Use supplied strength joining material.
 3. A ball pin, according to a law, cannot cover a number plate, if a trailer is not joined.
 4. Wiring of a coupling device must be up to a standard and car maker requirements. (see a car manual or ask a car seller).
 5. The coupling device has been physically tested and homologated according to the regulation EC 94/20 and is up to the EC standard.

Allgemeine Anweisungen siehe auch Typenschein:

- Die Montage der Anhängerkupplung sowie die Elektroinstallation muss den Anforderungen des Fahrzeugherstellers in dem Staat entsprechen, in welchem das Produkt benutzt wird.
- bei einem allfälligen Ausschneiden der Stoss-Stange der Hersteller der Zugvorrichtung führte Proben an Wagen mit gängigen Stoss-Stangen am Anfang der Wagenherstellung durch und haftet keinesfalls für Informationen bezüglich des Ausschneidens sowie für allfällige Änderungen oder face- Liftings des Wagens oder der Stoss- Stange.
1. Bei den Aufhängungen und Verbindungen der Zugvorrichtung muss dieselbe von weichen Rostschutzmitteln gereinigt werden. Reinigen Sie sämtliche gebohrte Öffnungen von Spänen und behandeln diese mit einem Rostschutzmittel.
 2. Benutzen Sie das gelieferte Festigkeits- Verbindungsmaterial.
 3. Der Kugelbolzen darf von Gesetzes wegen nicht das Kennzeichen des Wagens verdecken, sofern kein Anhänger an den Wagen angehängt ist.
 4. Der Anschluss der Elektroinstallation der Zugvorrichtung an den Wagen muss den entsprechenden gültigen Normen und Anforderungen des Wagenherstellers entsprechen (siehe Handbuch zum Wagen, oder beim Verkäufer des Wagens).
- Die Zugvorrichtung wurde in Bezug auf die Festigkeit nach der Vorschrift EC 94/20 geprüft und genehmigt und erfüllt die ES- Norm.

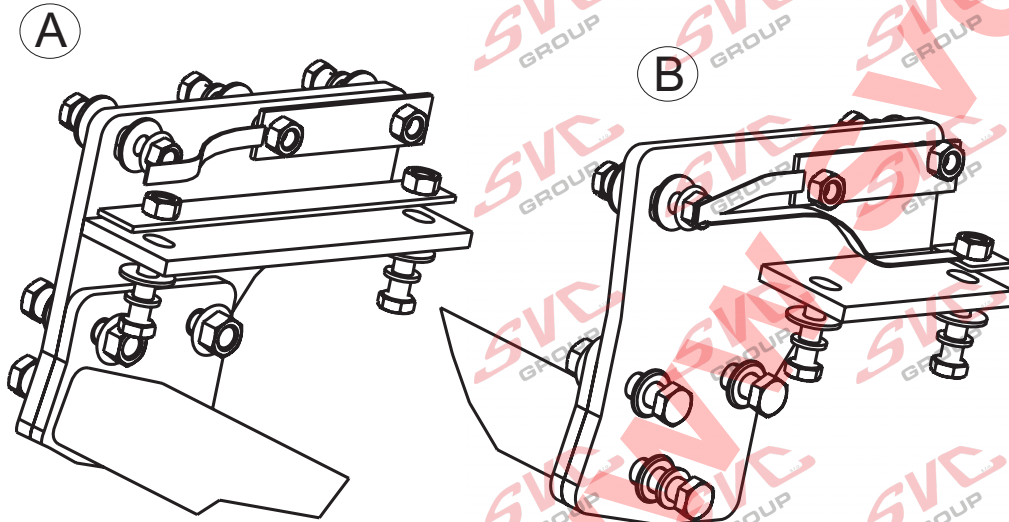

JEN PRO TYP TZ : VTZ 001/2-280 , Renault Koleos _r.v.2008->

**VÝŘEZ-A_ SPODNÍ DÍL-NÁRAZNÍK : VTZ 001-280/
CutOut - A_ Bumper-Lower Unit**

**VLOŽIT ODSPODU NÁRAZNÍKU /
Bottom Bumper Insert**

**PLATÍ PRO SPODNÍ DÍL /
Apply for lower unit**

**LEVÁ STRANA VOZU /
Left side car**

**VÝŘEZ NÁRAZNÍKU /
Excision of the Bumper**

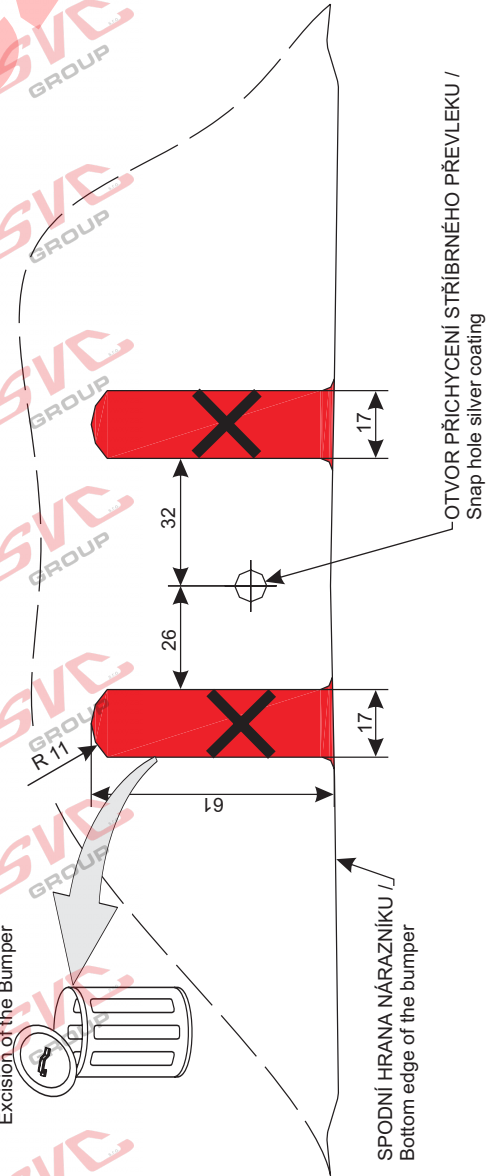

TYPE:
VTZ 001/2-280

SVC NÁCHOD, s.r.o.

Průmyslová zóna-Vysokov 179,
549 12 Vysokov-ČR

INFO: www.svcnachod.cz
E-mail: svc@svcnachod.cz

Tel.: +420 491421021
mob.: +420 603360607

8/03 SVC Náchod

2

VÝŘEZ-B_PRO STŘÍBRNÝ DÍL / : VTZ 001-280/
CutOut - B_ For silver part : VTZ 002-280

MĚŘÍTKO 1:1
Local

Renault Koleos_r.v.2008->

PLATÍ PRO STŘÍBRNÝ DÍL /
Apply for silver part

← LEVÁ STRANA VOZU /
Left side car

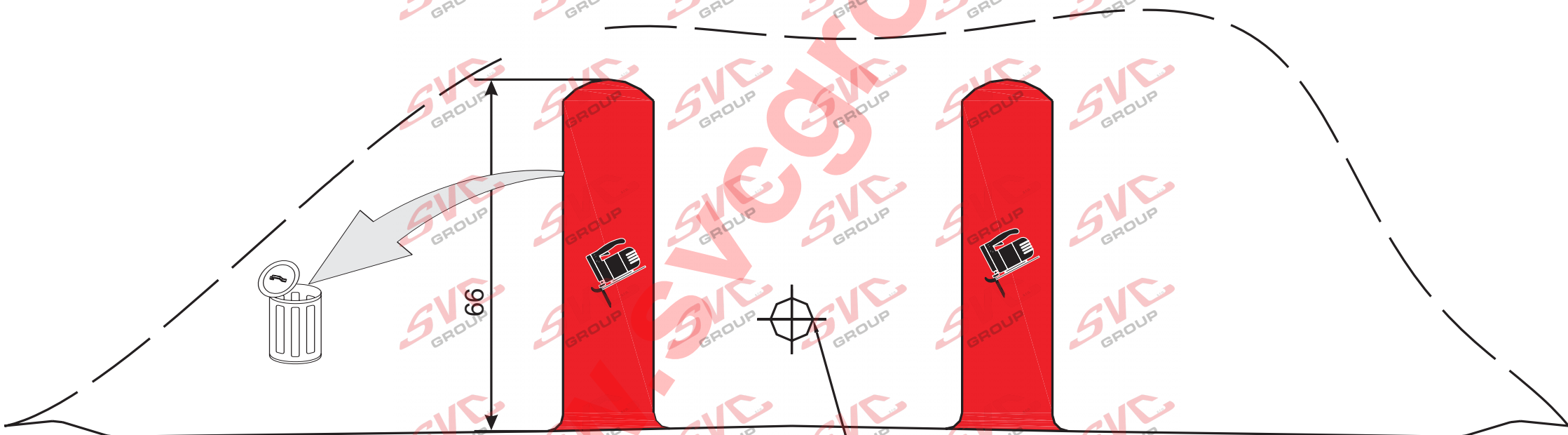

OTVOR PŘICHYCENÍ STŘÍBRNÉHO PŘEVLEKU /
Snap hole silver coating

TYPE:
VTZ 001/2-280

SVC NÁCHOD, s.r.o.

Průmyslová zóna-Vysokov 179,
549 12 Vysokov-ČR

INFO: www.svcnachod.cz
E-mail: svc@svcnachod.cz

Tel.: +420 491421021
mob.: +420 603360607

8/03 SVC Náchod

3

VÝŘEZ-A_ SPODNÍ DÍL-NÁRAZNÍK ČERNÝ DÍL : VTZ 001-280/
CutOut - A_ Bumper-Lower Unit : VTZ 002-280

MĚŘÍTKO 1:1
Local

Renault Koleos_r.v.2008-> VLOŽIT ODSPODU NÁRAZNÍKU /
Bottom Bumper Insert

← LEVÁ STRANA VOZU /
Left side car

PLATÍ PRO SPODNÍ DÍL Nárazníku
Apply for lower unit

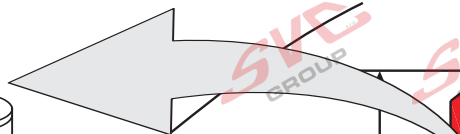

61

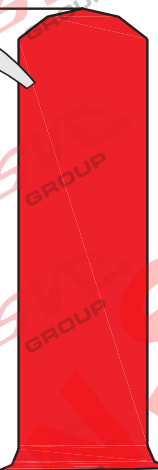

SPODNÍ HRANA NÁRAZNÍKU /
Bottom edge of the bumper

OTVOR PŘICHYCENÍ STRÍBRNÉHO PŘEVLEKU /
Snap hole silver coating

Nevíte si rady? Potřebujete poradit?

Náš zákaznický servis je vám k dispozici

 +420 491 421 021

 svc@svcgroup.cz



Opravdový specialista a Certifikovaný výrobce tažných zařízení s největším sortimentem v ČR. Rodinná firma s více jak 30letou ověřenou tradicí výroby, prodeje a montáže.

www.svcgroup.cz