

Montážní návod

(Montážny návod, Fitting instruction, Montageanleitung,
Istruzioni di montaggio, Monteringshandledning,
Asennusohje, Instruction de montage,
Montagehandleiding, Инструкция по установке)



Tažné zařízení VOLKSWAGEN Caddy 11/1995->12/2003

Ťažné zariadenie
Towbars
Trekhaak
Anhängerkupplung de
Dispositif d'attelage
Equipo de remolque
Sprzęt holowniczy
Hinauslaitteet
Буксирное оборудование



výrobce / dodavatel
SVC Group s.r.o.

Odkaz na produkt:

<https://www.svcgroup.cz/tazne-zarizeni-sro-uby-pevny-skoda-rapid-monte-carlo-10-20-12-2018-p7283-v960>



www.svcgroup.cz

VW CADDY, SEAT INCA Typ: VTZ – 035

Maximální hmotnost brzděného přívěsu 1000 kg
Maximální svislé zatížení na čep 50 kg



Montážní návod:

- demontujte dva spodní šrouby nárazníku s jemným stoupáním.
- Přes tyto dva šrouby přitáhněte hlavní nosník TZ k vozu
- Přišroubujte na nosník TZ z každé strany pomocí dvou šroubů M10x35 podle přiloženého obrázku, opěry 1 a 2
- Druhou stranu opěr upevněte na karoserii vozu pomocí šroubů M10x40. Nezapomeňte na lisované a pérové podložky, velké lisované podložky přijdou pod šrouby M10x40 na karoserii vozu proti opěře.
- Všechny šrouby řádně utáhněte dle utahovacích momentů
- Elektroinstalace je napojená na každé straně vozu ve světle.

Seznam dílů:

Nosník TZ s kulovým čepem	1x
Opěry	2x
Šroub M10x35	4x
Podložka 10 velká	2x
Podložka 10 malá	10x
Podložka pérová 10	6x
Matka M10	6x

Všeobecné údaje:

Tažné zařízení je svařeno z masivního ocelového nosníku, opatřeného postraními držáky a ve středové části pouzdem závěru pro uchycení a zajištění odnímatelného tažného ramene s kulovým čepem. Tažné rameno je zajištěno třemi pojistkami tvořenými z bajonetového pouzdra, kolíčku a příčně uloženého samosvorného excentru, vymežující v podélném i v příčném směru vůli v oválných vybrání, jištěného pružinou.

Konstrukce odpovídá vyhlášce MD ČR č.102/95 a všem českým i mezinárodním předpisům. Tažné rameno je opatřeno kulovým čepem dle ISO 50 .

Pro povrchovou ochranu je použit práškový email KOMAXIT 2 1110 v černém odstínu. Upevňovací a spojovací elementy jsou zinkovány na klimatickou odolnost ONA 30-1002N15 a mazány grafitovou vazelinou. Zařízení prošlo pevnostní zkouškou dle ČSN.

Tažné zařízení je chráněno osvědčením o užitném vzoru čí..4502, 4820, 6293 Fi S V C NÁCHOD

Provozní údržba:

Tažné zařízení vyžaduje minimální údržbu. Konstrukce není choulostivá na nečistoty.

U bajonetového provedení je potřeba dodržet zásadu, že po sejmutí tažného ramene vždy nasadíme krytku na pouzdro čepu. Je potřeba jen občas zkontrolovat zda jsou vnitřní plochy pouzdra excentru ošetřena vazelinou.

U nového bajonetového provedení je možné demontovat celý bajonetový uzávěr z TZ za pomoci čtyř šroubů M10x25.

Průběžně kontrolovat zavírací a otevírací páčku, která se nesmí s nasazeným čepem opírat o nárazník či jinou překážku, z důvodu řádného uzavření kulového čepu. Tuto páčku vždy přesazujte při nasazeném kulovém čepu aby nedošlo k poškození jisticího kolíčku M 5x 12 .

Během provozu je nutno po ujetí každých 1 000 km zkontrolovat spoje tažného zařízení ,a případně tyto spoje dotáhnout.

SVC Náchod, s.r.o., Pražská 835, 547 01 Náchod

Tel.: 491 421 021-2, fax: 491 420 265, mobil: 603 360 607

www.svcnachod.cz, e-mail: svc@svcnachod.cz

Dle vyhlášky MINISTERSTVA DOPRAVY č.102/95 musí být vždy demontován kulový čep pokud není vlečen přípojný vozík.

ZAPOJENÍ ZÁSUVKY:

**El. S V C
NÁCHOD**

El. AUTO

1.	L	směr.světlo levé	bílý	světle/modrý
2.	54g(52)(+)	zadní svět.do mlhy	modrý	žlutý
3.	31	kostra vozu	zelený	černý
4.	P(R)	směr.světlo pravé	bílý	tmavě/modrý
5.	58R	koncové světlo.pravé	červený	hnědo/bílý
6.	54	brzdové světlo	žlutý	modrý
7.	58(58L)	koncové světlo levé	červený	fialový

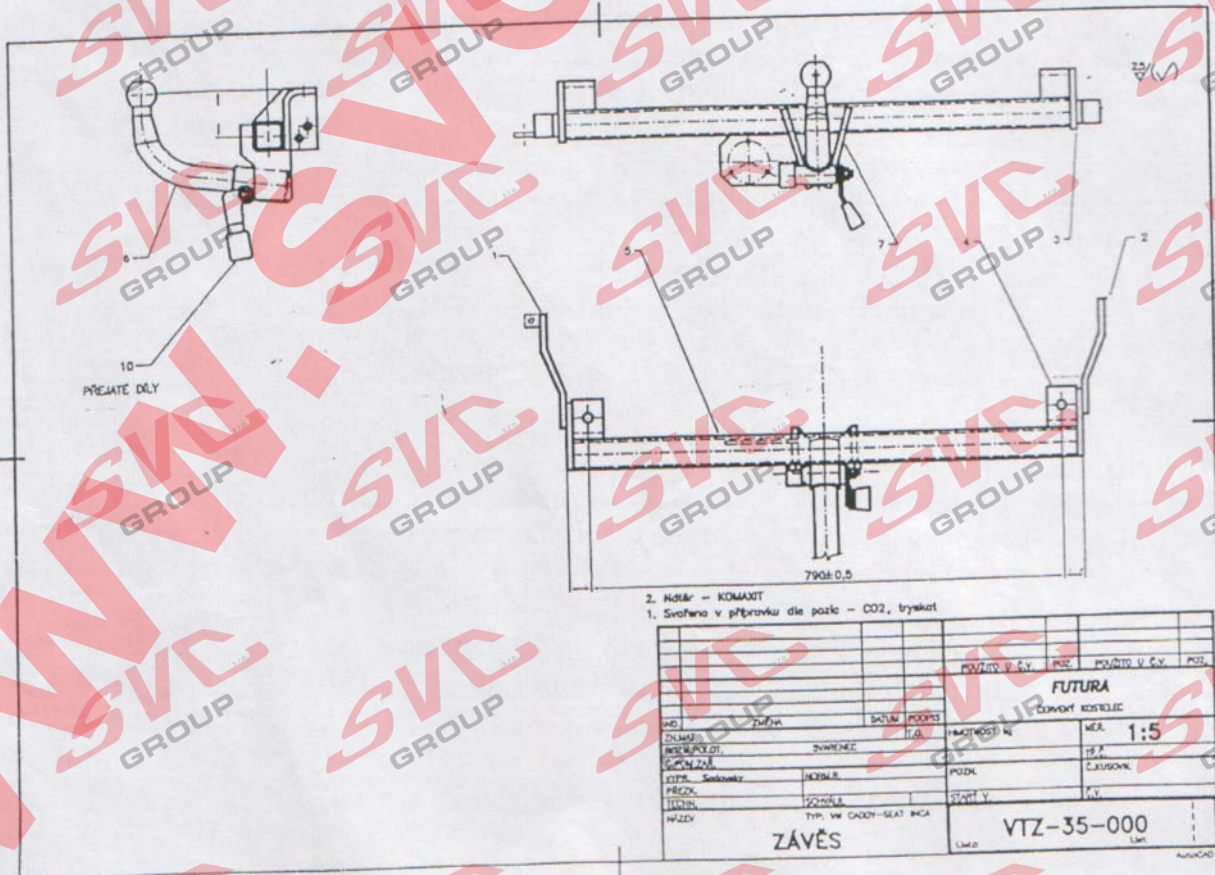

Nevíte si rady? Potřebujete poradit?

Náš zákaznický servis je vám k dispozici

 +420 491 421 021

 svc@svcgroup.cz



Opravdový specialista a Certifikovaný výrobce tažných zařízení s největším sortimentem v ČR. Rodinná firma s více jak 30letou ověřenou tradicí výroby, prodeje a montáže.

www.svcgroup.cz