

Montážní návod

(Montážny návod, Fitting instruction, Montageanleitung,
Istruzioni di montaggio, Monteringshandledning,
Asennusohje, Instruction de montage,
Montegehandleiding, Инструкция по установке)



Tažné zařízení

Ťažné zariadenie
Towbars
Trekhaak
Anhängerkupplung de
Dispositif d'attelage
Equipo de remolque
Sprzęt holowniczy
Hinauslaitteet
Буксирное оборудование









výrobce / dodavatel
SVC Group s.r.o.



Odkaz na produkt:

<https://www.svcgroup.cz/tazne-zarizeni-sro-uby-pevny-skoda-rapid-monte-carlo-10-20-12-2018-p7283-v960>



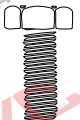

www.svcgroup.cz

 	SEAT TOLEDO Type: 5P	 ↓ 2100 kg	 ↓ 75 kg
	 2004->	VTZ 001-153 VTZ 002-153	 ← 1800kg
Montážní návod Fitting instruction Anbauanweisung	Classe A50-X splňuje complies: ES 94/20	e27	00 - 0036

 4ks- M10x35	čep:VT 7 el:ZV Originál
 4ks - 10	
 4ks - M10	

Předepsané utahovací momenty:
Specified torque settings:

		
M5	5,9 Nm	6,5 Nm
M6	10,0 Nm	10,5 Nm
M10	49,0 Nm	51,0 Nm
M12	85,0 Nm	87,0 Nm
M14	135,0 Nm	138,0 Nm
M16	210,0 Nm	214,1 Nm

SEAT Toledo, type 5P, VTZ 001/2-153
r.v. 2004->

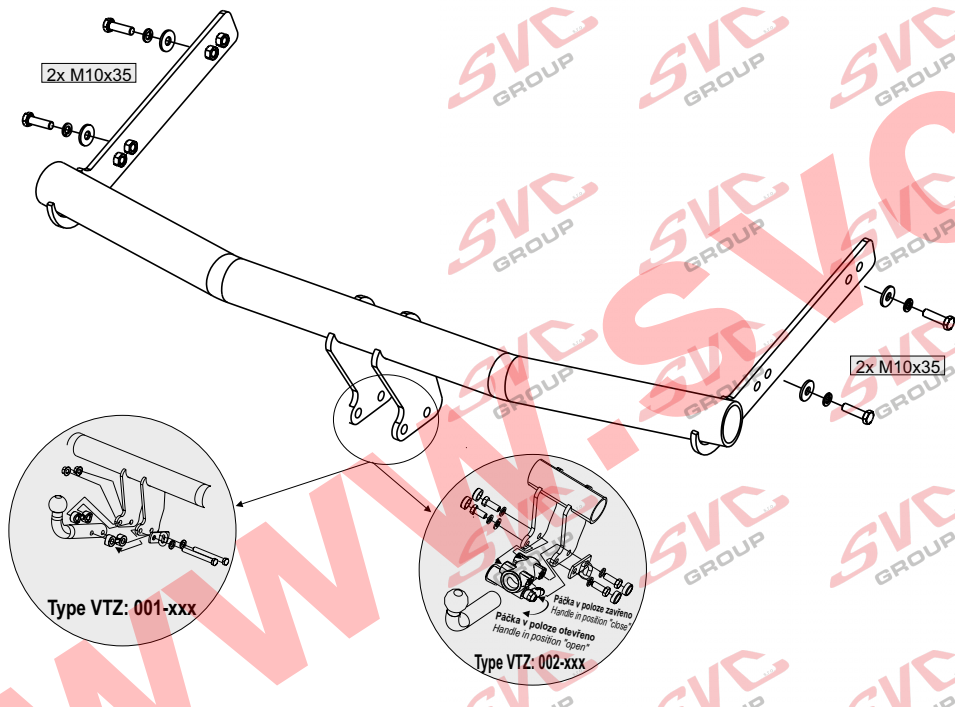

2x M10x35

2x M10x35

Type VTZ: 001-xxx

Type VTZ: 002-xxx

Pačka v poloze zavřeno
 Handle in position "close"

Pačka v poloze otevřeno
 Handle in position "open"

Montážní návod ČR

- 1/ Demontujeme zadní nárazník, vnitřní plastové obložení zadního čela a výztuhu nárazníku (nebude již zapotřebí). Z nosníku odlepíme záslepky, v místech uchycení tažného zařízení.
- 2/ Od zadu vsuneme nosník tažného zařízení a přichytíme jej 4 šrouby M10x35 přes velkoplošné podložky a řádně dotáhneme dle utahovacích momentů.
- 3/ Do nárazníku zhotovíme výřez dle šablony a Typu dodaného tažného zařízení. originální výřez je předznačen uvnitř nárazníku v nelakované části.
 - pro VTZ 001/2-153 šablona výřezu nárazníku dodána SVC Náchod
- 4/ Namontujeme zpět všechny demontované díly z vozu ,(nárazník a pod.) a poté u bajonetu a 2 šroubů našroubujeme držák zásuvky el. instalace.

El instalace musí odpovídat příslušným normám a požadavku výrobce. Pozor na zbernici dat a systém Check- Control.

Všeobecné pokyny :

1. V úchytech a spojích tažného zařízení s karosérií ,musí být karosérie očištěna od měkkých antikorozičních ochran (náštíku karosérie. Všechny vrtané otvory očistíte od špon a ošetřete antikorozičním přípravkem.
2. Kulový čep a pohyblivé součásti udržujte v čistotě a mažte tukem , použijte na třecí plochy a otvory systému krytky k tomu určené.
3. Použijte dodaný pevnostní spojovací materiál
4. Po ujetí cca 1000 km s vlekem, nechte zkontrolovat šroubové spoje tažného zařízení v autorizovaném servise .
5. Kulový čep nesmí ze zákona překrývat registrační značku vozu.
6. Zapojení el instalace tažného zařízení k vozu musí odpovídat příslušným platným normám a požadavku výrobce vozu (viz. příručka k vozu, či u prodejce vozu).

Tažné zařízení je pevnostně zkušeno dle předpisu ES 94/20 a splňuje všechny normy této směrnice

Fitting instructions:

1. Dismantle a back bumper, inner plastic upholstery of the back side and a reinforcement (it will not be needed anymore). Remove end caps from a beam in places for attachment of a coupling device.
2. Put the beam of a coupling device from the back and attach it by four M10x35 bolts through large area washers and tighten everything according to torque moments.
3. Make a slot in a bumper according to a template and the type of supplied coupling device. Original slot is pre marked inside a bumper in a not lacquered part.
Type 1: for VTZ 001/2-153 the bumper slot template is supplied by the SVC Náchod.
4. Attach all dismantled parts back and then bolt the socket bracket by a bayonet and two bolts.

Wiring must be up to relevant standards and manufactures' requirements. Be careful about the data concentrator and the Check Control system.

General instructions:

- 1 Remove insulating material on a car body in grips and joints of a tow bar with a car body. Clean all drilled holes with anticorrosive agent and remove all metal shavings.
- 2 Keep ball hitch and all moving parts clean and grease them, use on friction areas and use original supplied plastic covering caps.
- 3 Use supplied mechanical strenght jointing material.
- 4 It is recommended to retighten all fixing bolts and nuts after coupling device has been in use approximately 1000 km.
- 5 According to a law a ball hitch cannot cover a number plate.
- 6 Wiring of a tow bar must be up to a standard and car maker requirements (see a car manual or ask a car dealer).

The tow bar has been physically tested according to a regulation 94/20/EC and fulfils all prescribed ES regulations

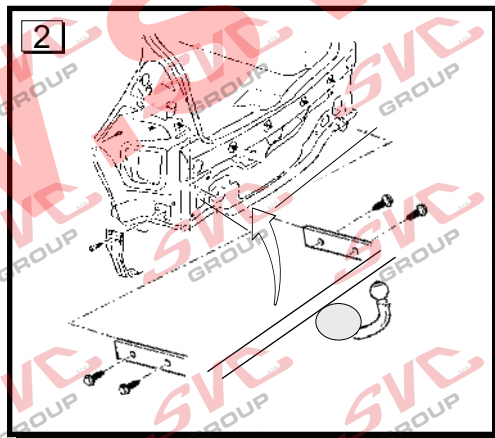
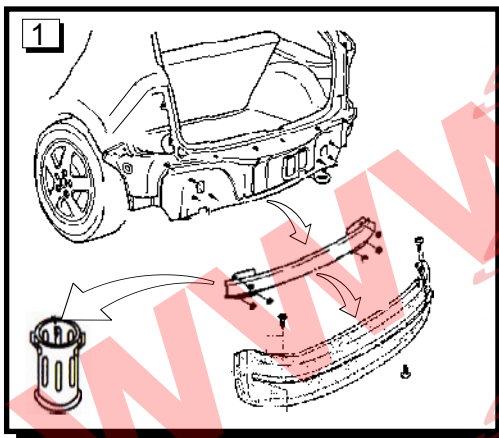

PRO TYP / For by type: VTZ 001/2-153
SEAT TOLEDO 2004->

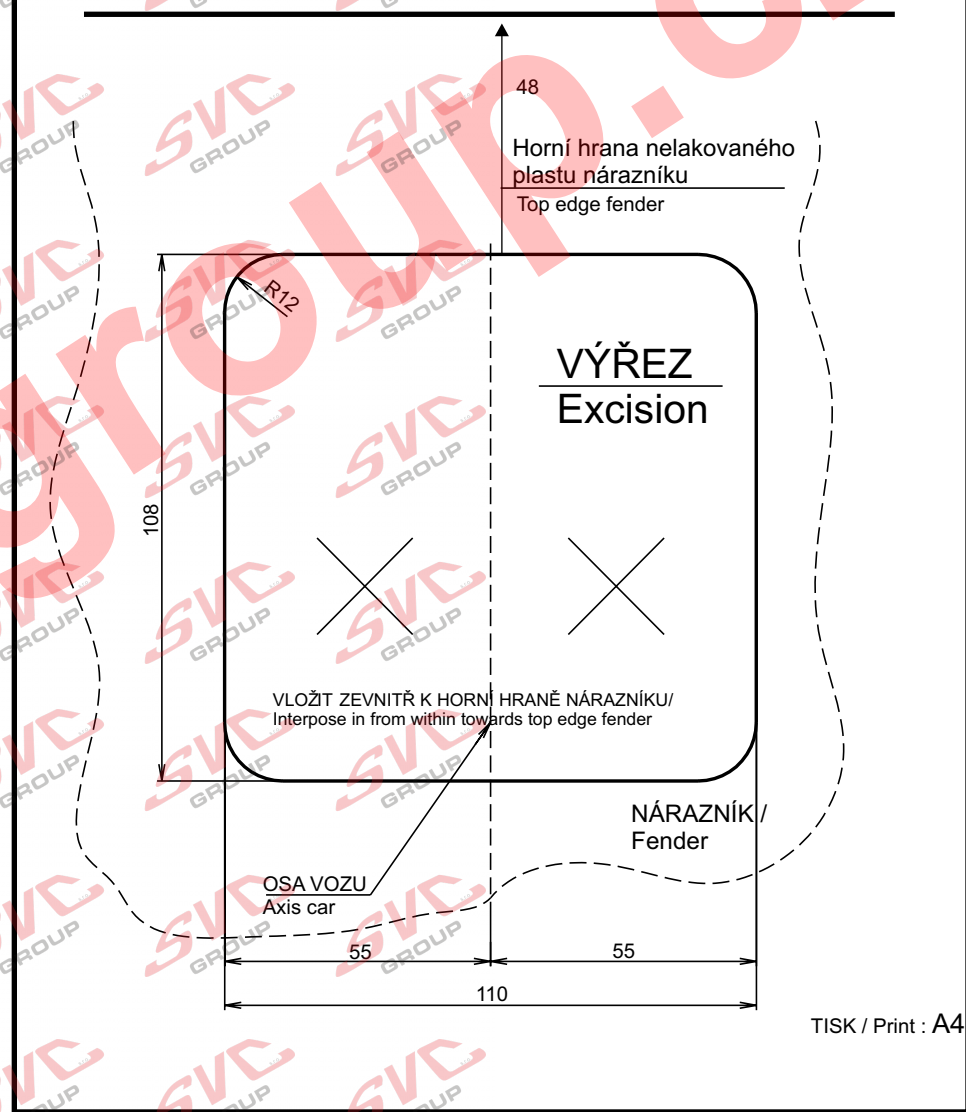

SVC Náchod A3 / 5

Nevíte si rady? Potřebujete poradit?

Náš zákaznický servis je vám k dispozici

 +420 491 421 021

 svc@svcgroup.cz



Opravdový specialista a Certifikovaný výrobce tažných zařízení s největším sortimentem v ČR. Rodinná firma s více jak 30letou ověřenou tradicí výroby, prodeje a montáže.

www.svcgroup.cz