

Montážní návod

(Montážny návod, Fitting instruction, Montageanleitung,
Istruzioni di montaggio, Monteringshandledning,
Asennusohje, Instruction de montage,
Montegehandleiding, Инструкция по установке)



Tažné zařízení

Ťažné zariadenie
Towbars
Trekhaak
Anhängerkupplung de
Dispositif d'attelage
Equipo de remolque
Sprzęt holowniczy
Hinauslaitteet
Буксирное оборудование







výrobce / dodavatel
SVC Group s.r.o.

Odkaz na produkt:

<https://www.svcgroup.cz/tazne-zarizeni-sro-uby-pevny-skoda-rapid-monte-carlo-10-20-12-2018-p7283-v960>



www.svcgroup.cz

 TAŽNÁ ZAŘÍZENÍ NÁCHOD ORIGINAL	Peugeot 307 SW (Combi) 2001- Typ: VTZ 001-102 VTZ 002-102	 2041 kg	 60 kg
	Montážní návod Fitting instruction Anbauanweisung	E8 55R - 0155407	 1700 kg
Classe A50-X splňuje complies: EHK OSN č.55, ES 94/20	e8 00 -		

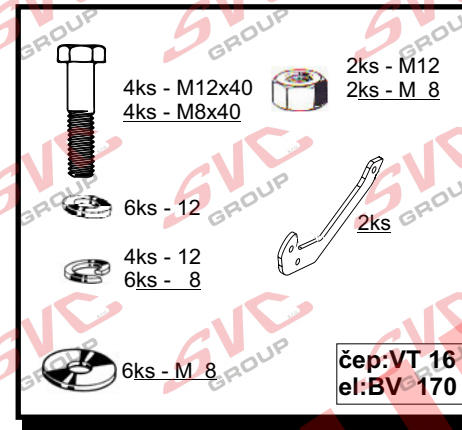

Předepsané utahovací momenty: Specified torque settings:		
M5	5,9 Nm	6,5 Nm
M6	10,0 Nm	10,5 Nm
M10	49,0 Nm	51,0 Nm
M12	85,0 Nm	87,0 Nm
M14	135,0 Nm	138,0 Nm
M16	210,0 Nm	214,1 Nm

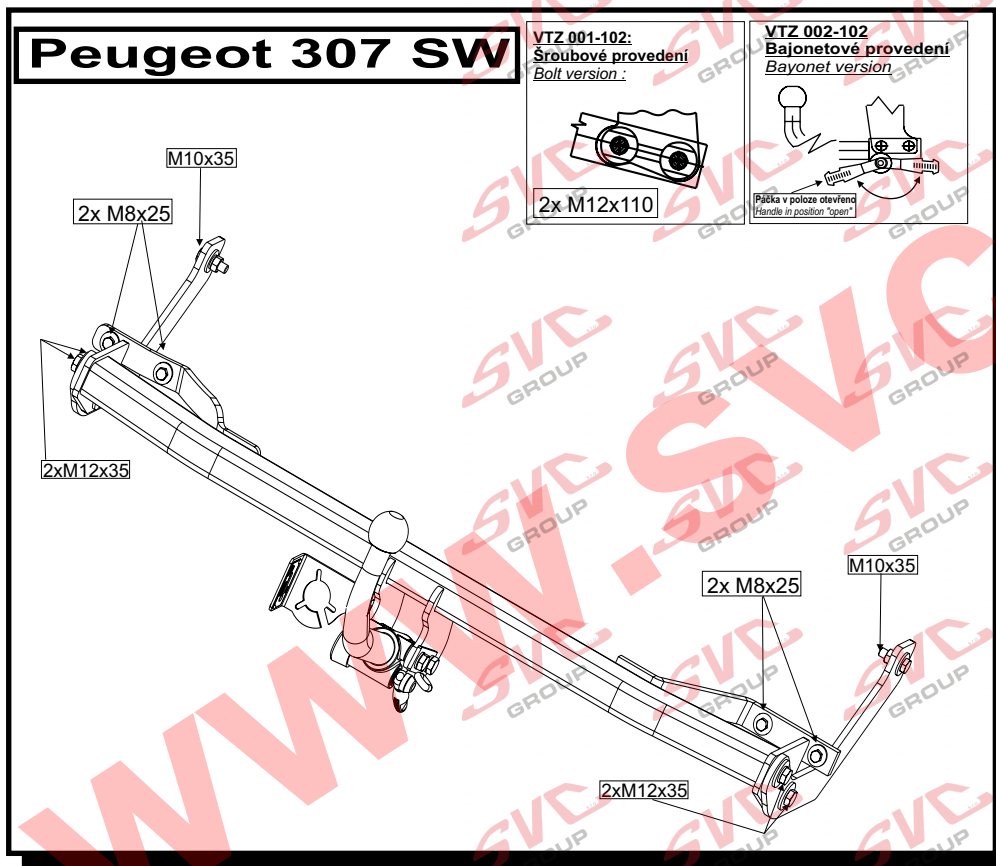

Montážní návod

- Uvolníme od spodu nárazník a výfuk ze třmenu.
- Vyšroubujeme čtyři šrouby M8 z držáku výztuhy nárazníku. Již nebudou zapotřebí nahrazují je šrouby tažného zařízení.
- Dle šablony vyřízneme nárazník.
- Vsuneme nosník tažného zařízení nejdříve na straně u výfuku a poté druhou stranu pod nárazník. Přichytíme tažné zařízení čtyřmi šrouby M8x40 přes velkoplošné podložky na místa po stávajících šroubech.
- Levou a pravou příložku nasuneme na navařený šroub M8, který je na karoserii. Přichytíme přes velkoplošnou podložku a matku M8. Poté sešroubujeme stažným zařízením 4 šrouby M12x40 a vše řádně dotáhneme dle utahovacích momentů.
- Vrátíme zpět výfuk, přichytíme nárazník a namontujeme zpět demontované části vozu.

Všeobecné pokyny:

- V úchytech a spojích tažného zařízení s karosérií, musí být karosérie očištěna od měkčích antikorozních ochranných (nástriku karosérie). Všechny vrtné otvory očištěte od špon a ošetřete antikorozním přípravkem.
 - Kulový čep a pohyblivé součásti udržujte v čistotě a mažte tukem, používejte na třecí plochy a otvory systému krytky k tomu určené.
 - Používejte dodaný pevnostní spojovací materiál.
 - Po ujetí cca 1000 km s vlekem, nechte zkontrolovat šroubové spoje tažného zařízení.
 - Kulový čep nesmí ze zákona překrývat registrační značku vozu.
 - Zapojení el instalace tažného zařízení k vozu musí odpovídat příslušným platným normám a požadavku výrobce vozu (viz. příručka k vozu, či u prodejce vozu).
- Tažné zařízení je pevnostně zkušeno dle předpisu ES 94/20 a EHK 55 a splňuje všechny předepsané normy ES.

Typ:VTZ 001-102
VTZ 002-102

SVC NÁCHOD - Pod Smrkem 2031 547 01 Náchod ČR

E-mail:svc@svcnachod.cz Tel.:+420 491421021
http://www.svcnachod.cz mob.: +420 603360607

GB

Fitting instructions:

1. Loosen the bumper from the bottom and also the exhaust pipe from a shackle.
2. Unbolt four M8 bolts from a bumper reinforcement bracket. They will not be needed and will be replaced by tow bar bolts.
3. Cut out the bumper according to a former plate.
4. Put tow bar beam under the bumper on the side with an exhaust pipe and then on the other side. Attach a tow bar by four M8x40 bolts by using large area washers to the places where there were bolts.
5. Put left and right lashes on welded M8 bolt which is on a car body. Attach them by using a large area washer and a M8 nut. Then bolt it together with a tow bar by using four M12x40 bolts and tighten everything according to torque moments.
6. Give the exhaust pipe back, attach the bumper and all dismantled car parts.

General instructions:

- 1 Remove insulating material on a car body in grips and joints of a tow bar with a car body. Clean all drilled holes with anticorrosive agent and remove all metal shavings.
- 2 Keep ball hitch and all moving parts clean and grease them, use on friction areas and use original supplied plastic covering caps.
- 3 Use supplied mechanical strength jointing material.
- 4 It is recommended to retighten all fixing bolts and nuts after coupling device has been in use approximately 1000 km.
- 5 According to a law a ball hitch cannot cover a number plate.
- 6 Wiring of a tow bar must be up to a standard and car maker requirements (see a car manual or ask a car dealer).

The tow bar has been physically tested according to a regulation ES 94/20 and EHK 55 and fulfils all prescribed ES regulations.

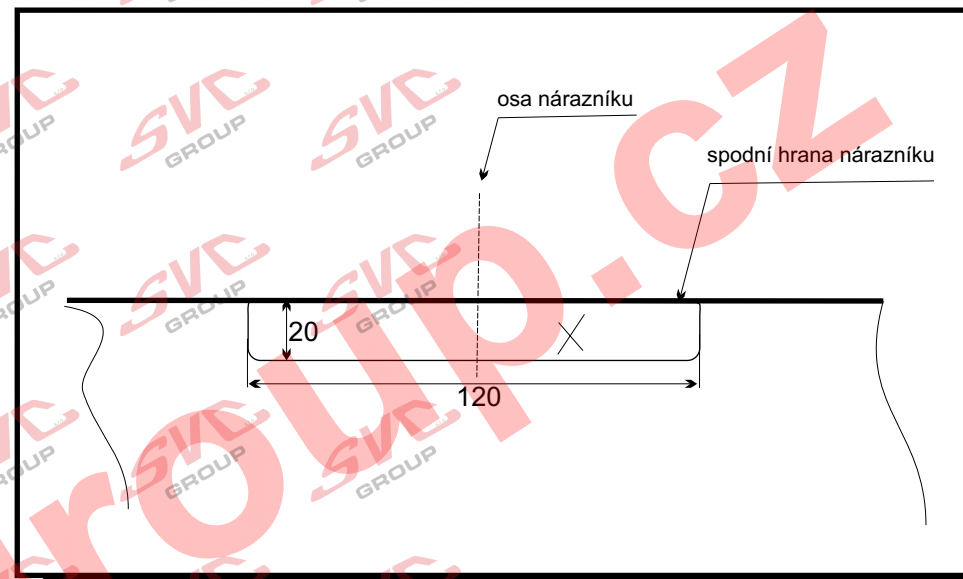

Nevíte si rady? Potřebujete poradit?

Náš zákaznický servis je vám k dispozici

 +420 491 421 021

 svc@svcgroup.cz



Opravdový specialista a Certifikovaný výrobce tažných zařízení s největším sortimentem v ČR. Rodinná firma s více jak 30letou ověřenou tradicí výroby, prodeje a montáže.

www.svcgroup.cz