

Montážní návod

(Montážny návod, Fitting instruction, Montageanleitung,
Istruzioni di montaggio, Monteringshandledning,
Asennusohje, Instruction de montage,
Montegehandleiding, Инструкция по установке)



Tažné zařízení

Ťažné zariadenie
Towbars
Trekhaak
Anhängerkupplung de
Dispositif d'attelage
Equipo de remolque
Sprzęt holowniczy
Hinauslaitteet
Буксирное оборудование



výrobce / dodavatel
SVC Group s.r.o.

Odkaz na produkt:

<https://www.svcgroup.cz/tazne-zarizeni-sro-uby-pevny-skoda-rapid-monte-carlo-10-20-12-2018-p7283-v960>



www.svcgroup.cz

- (NL) Montagehandleiding
- (D) Montageanleitung
- (GB) Fitting instruction
- (F) Instruction de montage
- (E) Instrucciones de montaje
- (DK) Montagevejledning
- (N) Monteringsveiledning
- (S) Monteringshandledning
- (FIN) Asennusohje
- (I) Istruzioni di montaggio
- (CZ) Návod k montáži
- (PL) Instrukcja montażu
- (H) Szerelési utasítás

Partnr.: 049143 PEUGEOT 308cc 2009 → Ball code: 99.4071-4915	 EC 94/20 e4 00-4084	 2040 kg	 1700 kg	 70 kg	D waarde value Wert valeur 9,1 kN	 (c) BOSAL Plant 34 Date: 12-11-2009 Rev. nr. 01
--	--	--------------------	--------------------	------------------	--	--

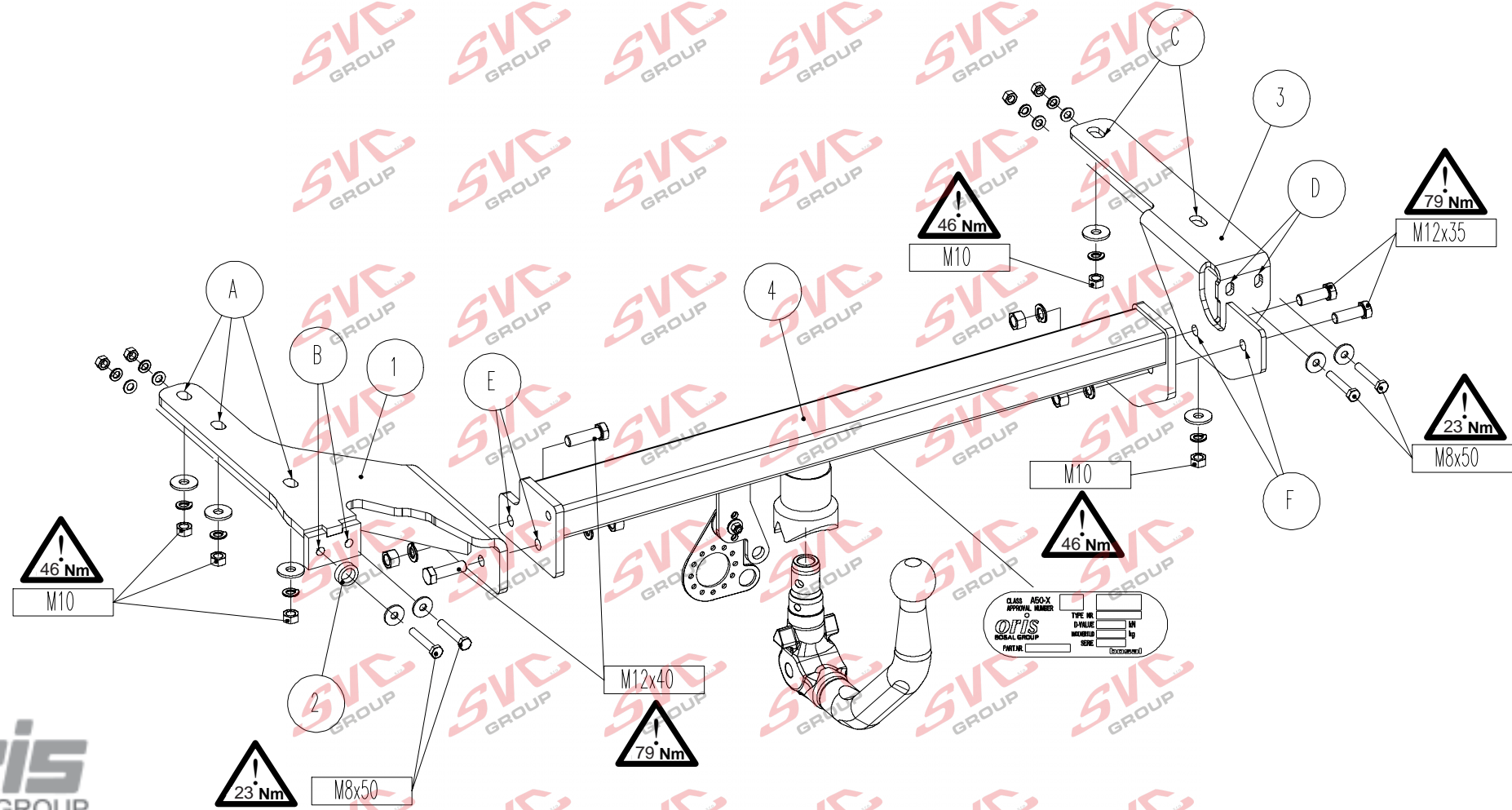







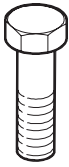

Meegeleverde onderdelen
 Mitgelieferte Befestigungsteile
 Provided parts
 Materiel de fixation joint
 Piezas incluidas

Medfølgende komponenter
 Vedlagt festemateriell
 Medföljande komponenter
 Mukana tulevat osat

Componenti forniti a corredo
 Dodané upevňovací díly
 Dostarczone części wymienn
 Általunk biztosított alkatrészek

bolt	size	Quality	Quantity	Spanner
	M 8x50	8.8	4	13
	M12x35	8.8	2	19
	M12x40	8.8	2	19

	4x M 8 5x M10 4x M12		4x A 8 5x A10 4x A12	   
	4x ø8,4		4x ø8,4 5x ø10,5	

DETAIL 1

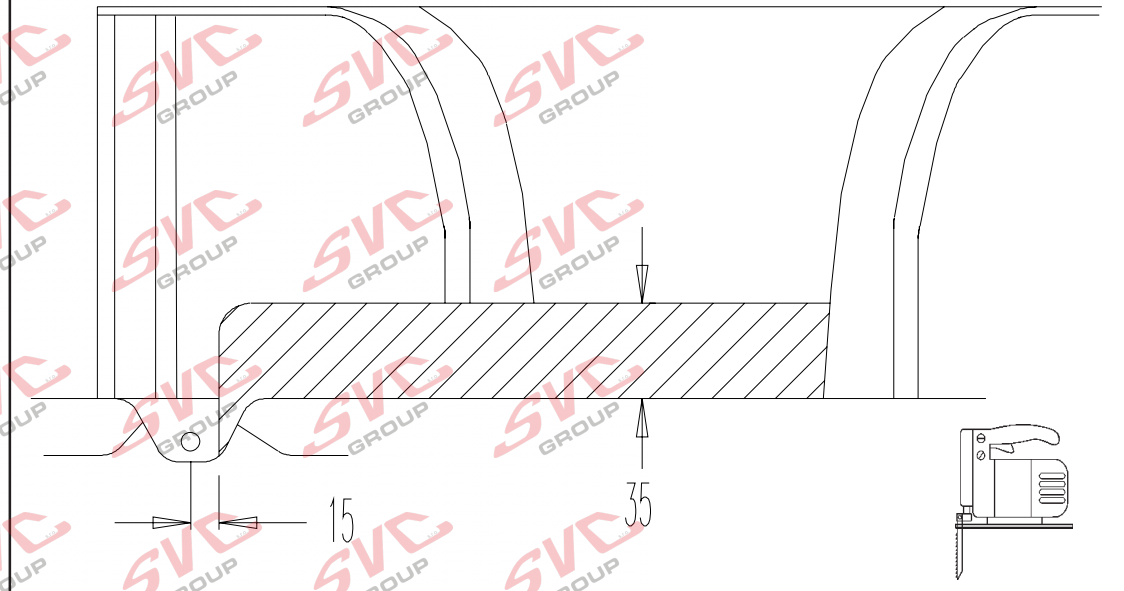

DETAIL 2

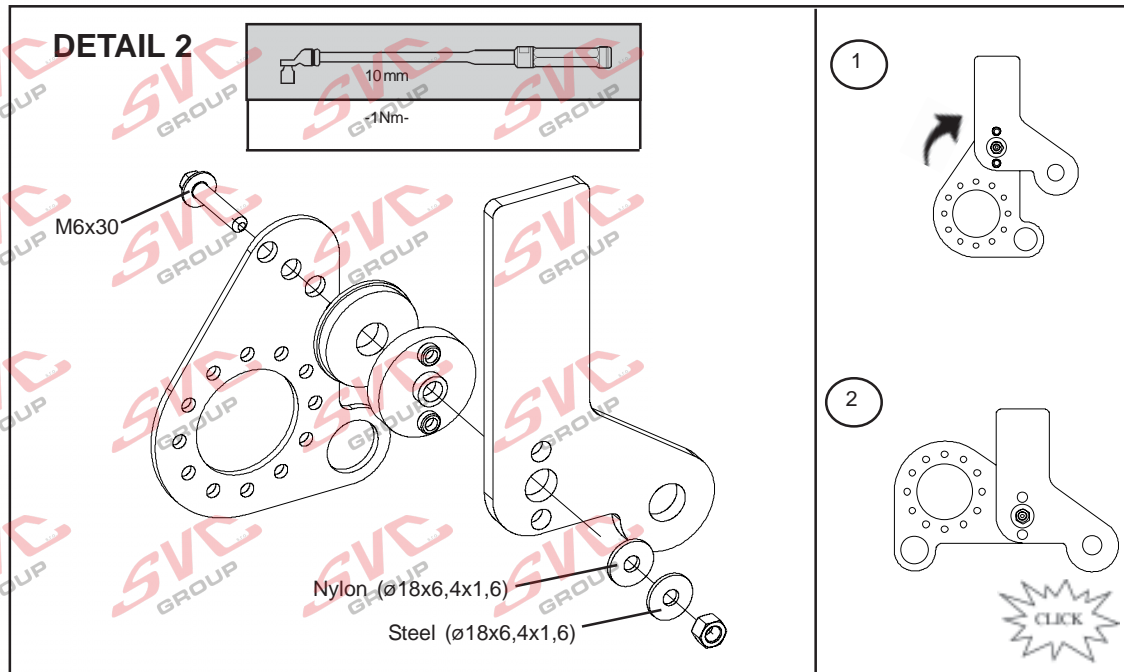

- (NL) De tussenruimte conform supplement VII, afbeelding 30 van de richtlijn 94/20/EG moet in acht worden genomen.
- (D) Der Freiraum nach Anhang VII, Abbildung 30 der Richtlinie 94/20/EG ist zu gewährleisten.
- (GB) The clearance specified in appendix VII, diagram 30 of guideline 94/20/EC must be guaranteed.
- (F) La zone de dégagement doit être garantie conformément à l'annexe VII, illustration 30 de la directive 94/20/CE.
- (E) Debe garantizarse el espacio libre, conforme al anexo VII, figura 30 de la directiva comunitaria CE/94/20.
- (DK) Frirommet skal overholdes iht. bilag VII, fig. 30 i direktiv 94/20/EU.
- (N) Frirommet etter tillegg VII, figur 30 i direktiv 94/20/EEC skal overholdes.
- (S) Spelrummet enligt bilaga VII, figur 30 i riktlinje 94/20/EG skall garanteras.
- (FIN) Vapaa tila on taattava direktiivin 94/20/EY liitteessä VII, kuvan 30 mukaisesti.
- (I) Deve essere garantito lo spazio libero secondo l'allegato VII, figura 30 della direttiva 94/20/CE.
- (CZ) Volný prostor ve smyslu Přílohy VII, obr. 30 Směrnice č. 94/20/ES musí být zaručen.
- (PL) Należy zagwarantować wolną wysokość określoną na rysunku nr 30 dyrektywy 94/20/WE zawartej w załączniku nr VII.
- (H) A 94/20/EK irányelv VII. mellékletében, a 30. ábrán a vonógömb elhelyezése számára előírt szabad tér-adatokat biztosítani kell.

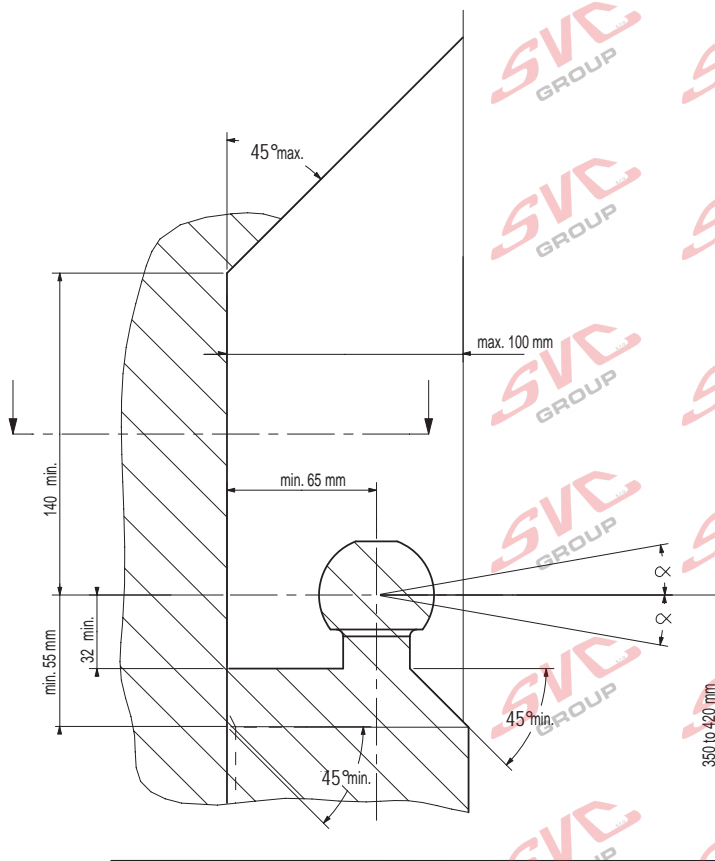

(NL) bij toelaatbaar totaal gewicht van het voertuig
 (D) bei zulässigem Gesamtgewicht des Fahrzeuges
 (GB) at laden weight of the vehicle
 (F) pour poids total en charge autorisé du véhicule
 (E) con peso total autorizado del vehículo
 (DK) ved tilladt samlet vægt for køretøjet
 (N) ved kjøretøyet tillatte totalvekt
 (S) vid fordonets tillåtna totalvikt
 (FIN) ajoneuvon suurimalla sallitulla kokonaispainolla
 (I) per un peso complessivo ammesso del veicolo
 (CZ) při celkové přípustné hmotnosti vozidla
 (PL) w przypadku największej dozwolonej masy całkowitej
 (H) rakománnyal terheltség esetében.

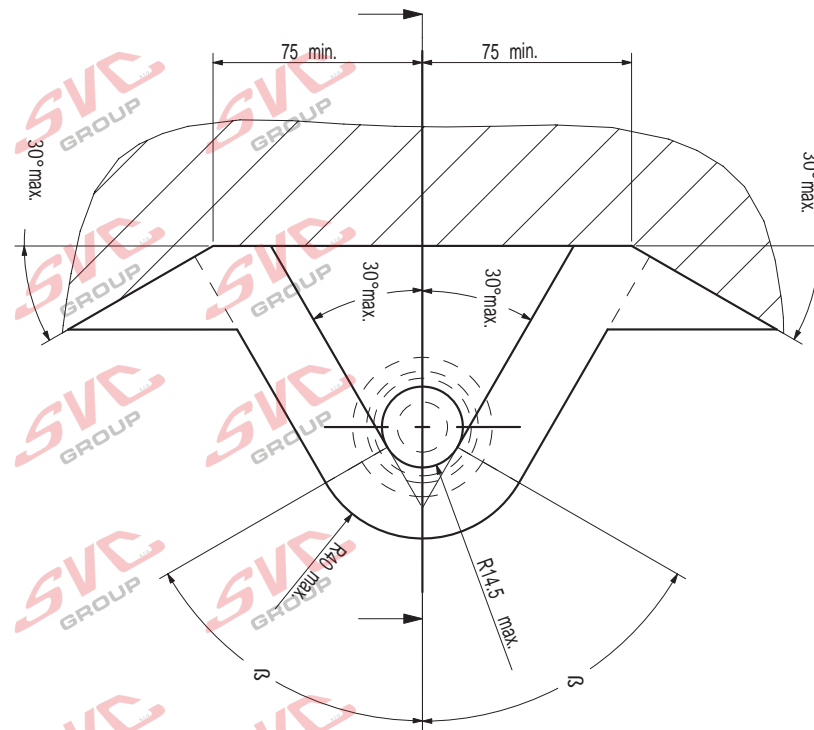

NL Voor het rijden met aanhangwagens zijn de specificaties van de voertuigfabrikant m.b.t. aanhangwagengewicht en kogeldruk bindend. Raadpleeg uw dealer voor de max. massa die uw wagen mag trekken, hierbij mogen echter de specificaties van de trekhaak niet worden overschreden.

Formule t.b.v. bepaling van de D-waarde:

$$\frac{\text{max. aanhangwagengewicht (kg)} \times \text{max. voertuiggewicht (kg)} \times 9,81}{\text{max. aanhangwagengewicht (kg)} + \text{max. voertuiggewicht (kg)} + 1000} = D \text{ (kN)}$$

De door de voertuigfabrikant standaard toegestane bevestigingspunten zijn aangehouden.

Nationale richtlijnen betreffende de montagegoedkeuring moeten in acht worden genomen.

Deze montage- en gebruikshandleiding dient aan de voertuigdocumenten te worden toegevoegd.

Bosal kan niet aansprakelijk worden gesteld voor enig gebrek in het produkt zoals veroorzaakt door de schuld of door welk onoordeelkundig gebruik ook van de gebruiker of een persoon voor wie hij aansprakelijk is (art. 185, lid 2 N.B.W.).

Al onze producten worden gecontroleerd op compleetheid middels een weegcontrole systeem. Reclamaties met betrekking tot ontbrekende delen kunnen alleen geaccepteerd worden indien deze gewichtscntrole sticker kan worden getoond.

Het is noodzakelijk om na ca. 1000 km gebruik de boutverbindingen na te trekken (volgens gegeven aanhaalmomenten).

D Für den Fahrbetrieb sind die Angaben des Fahrzeugherstellers bzgl. Anhängelast und Stützlast maßgebend. Bei dem auf Seite 1 genannten Gesamtgewicht und der Anhängelast handelt es sich um Beispiele. Die maximale Anhängelast ihres Fahrzeuges können Sie im Fahrzeugschein oder im Benutzerhandbuch nachlesen, die Werte der Anhängervorrichtung dürfen nicht überschritten werden.

Formel für D-Wert Ermittlung:

$$\frac{\text{Max. Anhängelast (kg)} \times \text{Zul. Kfz.-Gesamtgewicht (kg)} \times 9,81}{\text{Max. Anhängelast (kg)} + \text{Zul. Kfz.-Gesamtgewicht (kg)} + 1000} = D \text{ (kN)}$$

Die vom Fahrzeughersteller serienmäßig genehmigten Befestigungspunkte sind eingehalten.

Nationale Richtlinien über die Anbauabnahmen sind zu beachten.

Diese Montage- und Betriebsanleitung ist den Kfz.-Papieren beizufügen.

Für einen Mangel am Produkt, der durch den Fahrzeughalter oder eine andere Person aufgrund unsachgemäßer Benutzung verursacht wurde, übernimmt Bosal keine Haftung. (art. 185 lid 2 N.B.W.)

Bei der Auslieferung wird jedes unserer Produkte mit einem Gewichtskontrollsystem überprüft. Im Falle fehlender Teile können wir der Bitte nach Nachlieferung nur entsprechen, wenn auch der Aufkleber, der die Gewichtskontrolle bestätigt, mit eingeschickt wird.

Nach ca. 1000 km die Bolzenverbindungen, wie angegeben, nachziehen.

GB The vehicle manufacturer's specifications regarding trailer load and nose weight are decisive for driving.

For the max. trailer weight of your car please refer to the owner's manual or your car homologation documents, the values specified for the towing hitch must not be exceeded.

Formula for D-Value:

$$\frac{\text{Max. trailerweight (kg)} \times \text{Max. permissible weight towing vehicle (kg)} \times 9,81}{\text{Max. trailerweight (kg)} + \text{Max. permissible weight towing vehicle (kg)} + 1000} = D \text{ (kN)}$$

The fixing points specified as standard must be observed.

National guidelines concerning official approval of accessories must be observed.

These installation and operating instructions must be enclosed with the vehicle papers.

Bosal cannot be held responsible for any defects in the product caused by fault or by any injudicious use whatever of the user or a person he is liable for. (sect. 185, art. 2 N.B.W.)

All our products are controlled upon dispatch with a weight control system. In the case of missing parts we can only accept a request of replacement with the weight control sticker.

After about 1000 km use, re-tighten the bolts and nuts to the specified torque.

F Les instructions du producteur concernant le chargement de la remorque et le poids sur la boule sont applicables du point de vue des caractéristiques de circulation. Voir le poids maximum de la remorque tractable par la voiture dans le manuel ou dans le permis de type de la voiture; les valeurs définies pour l'attelage ne doivent pas être dépassées.

Formule pour le calcul de la valeur D:

$$\frac{\text{Poids max. de remorque (kg)} \times \text{Max. poids permissible du véhicule tracteur (kg)} \times 9,81}{\text{Poids max. de remorque (kg)} + \text{Max. poids permissible du véhicule tracteur (kg)} + 1000} = D \text{ (kN)}$$

Les points de fixations définis comme homologués doivent être observés.

Les recommandations nationales concernant l'approbation officielle des accessoires doivent être prises en considération.

Ces instructions de montage et d'opération doivent être jointes aux documents du véhicule.

Bosal décline toute responsabilité concernant des défauts éventuels de cet attelage qui seraient causés par une mauvaise utilisation. Seul l'utilisateur est responsable.

Lors de la livraison, nous contrôlons tous nos produits par pesage de l'attelage. Dans le cas de pièce manquante, nous ne pouvons accepter une demande de supplément qu'avec l'étiquette certifiant le contrôle du poids.

Il est conseillé de vérifier le serrage de toute la boulonnerie après 1000 Km de traction.

- E** En movimiento es necesario cumplir la reglamentación indicada por el fabricante del vehículo, referente a la carga del coche de remolque que puede remolcar el vehículo, se puede ver en el manual o en la licencia del automóvil; el valor prescrito referente al gancho de remolque no se debe superar.

Fórmula para el cálculo del valor D:

$$\frac{\text{Peso máximo del coche del remolque (Kg)} \times \text{Peso máximo permitido del vehículo remolcador (Kg)} \times 9,81}{\text{Peso máximo del coche del remolque (Kg)} + \text{Peso máximo permitido del vehículo remolcador (Kg)} \times 1000} = D \text{ (kN)}$$

Hay que tener en cuenta las prescripciones de los puntos de fijación estandarizado determinado.

Hay que tener en cuenta las directivas nacionales referentes a la autorización oficial de los accesorios.

A las instrucciones de instalación y de funcionamiento hay que adjuntarlo a los papeles del vehículo.

Bosal no asume responsabilidad de ningún tipo por defectos en el producto causados por o debidos a un uso imprudente, tanto por parte del usuario como de cualquier persona bajo su responsabilidad (art. 185, párrafo 2 N.B.W. (Código Civil Holandés)).

En el transporte controlamos todos nuestros productos en un sistema de control de peso. En el caso de accesorios faltantes el pedido referente a su reemplazo sólo lo podemos aceptar conjunto con la presentación de la etiqueta adhesiva certificante del control de peso.

Cada 1000 km de uso es necesario comprobar las conexiones del perno (según los pares de apriete dados).

- DK** For kørsel med anhænger gælder fabrikkens forskrifter vedr. belastning af vognen og vægten af anhængerens.
Se fabrikkens vejledning for den højst tilladte vægt af anhængerens; de angivne værdier for trækkrogeren må ikke overskrides.

Formel for beregning af D-værdien:

$$\frac{\text{Max. anhängervægt (kg)} \times \text{max. tilladte vægt af trækkøretøjet (kg)} \times 9,81}{\text{Max. anhängervægt (kg)} + \text{max. tilladte vægt af trækkøretøjet (kg)} \times 1000} = D \text{ (kN)}$$

De som standard angivne fastgørelsespunkter skal overholdes.

De officielle nationale retningslinier vedr. tilladelser skal overholdes.

Disse monterings- og driftsinstruktioner skal vedlægges køretøjets officielle dokumenter.

Bosal kan ikke gøres ansvarlig for mangler ved produktet, der er opstået som følge af skyld eller ukyndig anvendelse af brugeren eller en person, som han er ansvarlig for (§ 185, stk. 2 N.B.W. (hollandsk privatret)).

Ved levering kontrollerer vi alle vores produkter med vægtkontrollsystem. Rekvirering af manglende reservedele kan kun accepteres ved fremvisning af kontrolbilletten fra vægtkontrollsystemet.

Det er nødvendigt at efterspænde møtrikkerne efter ca. 1000 km.

- N** Kjøretøjsfabrikantens spesifikasjoner om tilhengerlast og kuletrykket er avgjørende for kjøreegenskapene. Du kan finne informasjon om bilens maksimale tilhengervekt i bilens håndbok eller vognkort, verdi ene angitt for tilhengerfestet skal allikevel ikke overskrides.

Formel for D-verdien:

$$\frac{\text{Maks tilhengervekt (kg)} \times \text{Maks. tillatt vekt for slepebilen (kg)} \times 9,81}{\text{Maks tilhengervekt (kg)} + \text{Maks. tillatt vekt for slepebilen (kg)} \times 1000} = D \text{ (kN)}$$

Det skal tas hensyn til festepunktene angitt som standard.

Det skal tas hensyn til nasjonale retningslinjer som gjelder offisiell godkjenning av tilbehør.

Disse monterings- og driftsveiledninger skal vedlegges kjøretøyets dokumentasjon.

Bosal kan ikke stilles ansvarlig for noen mangel ved produktet som kan forårsakes av skjodesløs eller ukyndig bruk. Ansvar er brukerens eget (paragraf185, ledd 2 i den nederlandske sivilrettslige lovboken).

Ved transporten er alle våre produkter kontrollert ved hjelp av vektkontroll-systemet. I tilfelle manglende bestanddeler er erstatningen bare mulig ved framvisning av etiketten som attesterer vektkontrollen.

Det er nødvendig å etterstramme alle bolter etter ca. 1000 km (i henhold til de oppgitte tiltrekningsmomentene).

- S** Föreskrifterna av fordonens tillverkare, angående belastningen av släpvagnen, och vikten av fordonen, är normgivande vid körningen.
Den maximala vikten av släpvagnen, som fordonet har tillåtelse att dra, är befintlig i fordonets bruksanvisning, eller i bilens papper för släpvagn; dom föreskriven värden angående dragkrokan får inte överträdas.

Formeln för D-värdens beräkningen:

$$\frac{\text{Max. vikt av släpvagnen (kg)} \times \text{Totalvikt av fordonet (kg)} \times 9,81}{\text{Max. vikt av släpvagnen (kg)} + \text{Totalvikt av fordonet (kg)} \times 1000} = D \text{ (kN)}$$

Dom monteringspunkterna, som är föreskrivna som standard, måste bibehållas.

Dom nationala riktlinjerna, angående officiell tillåtelse av tillbehör, måste bibehållas.

Dessa monterings- och användningsinstruktioner måste bifogas i fordonens dokumenten.

Bosal kan inte ställas till ansvar för fel på produkten som orsakats av användaren eller genom omdömeslöst bruk av produkten av användaren eller en person som han bär ansvar för (art. 185, paragraf 2 i den nederländska civilrättsbalken).

Vid leveransen vi kontrollerar alla våra produkterna med användningen av ett viktkontroll-system. I fall av frånvarande beståndsdelarna, vi har endast råd till att acceptera önskingar om ersättning, om du framvisar etiketten, som intyger förekomsten av viktkontrollen.

Det är nödvändigt att dra åt bultarna igen efter ungefär 1000 km körning (enligt angivna moment-angivelser).

FIN Ajo-ominaisuuksien kannalta on noudatettava ajoneuvon valmistajan määräyksiä koskien perävaunun rasiusta ja hinaajan painoa. Katso hinattavan perävaunun enimmäispaino käsikirjasta tai auton rekisteriotteesta; vetokoukkua koskevia arvoja ei saa ylittää.

Laskelma D-määrän määrittelemiseen:

$$\frac{\text{Perävaunun enimmäispaino (kg)} \times \text{Hinaavan ajoneuvon sallittu enimmäispaino (kg)}}{\text{Perävaunun enimmäispaino (kg)} + \text{Hinaavan ajoneuvon sallittu enimmäispaino (kg)}} \times \frac{9,81}{1000} = D \text{ (kN)}$$

Standardina noudatettava määriteltäjä kiinnityskohtia.

Asennuksessa on noudatettava virallisia lisävarusteiden asennusta koskevia määräyksiä.

Asennus ja huolto-ohjeet on hyvä tallettaa ajoneuvon asiakirjoihin.

Bosalia ei voida pitää vastuullisena aine- tai henkilövahingoista, jotka johtuvat virheellisestä asennuksesta tai vääranlaisesta käytöstä (artikla 185 kohta 2, NBW).

Toimituksen yhteydessä kaikki tuotteemme tarkistetaan painontarkistusjärjestelmällä. Osien puuttuessa korvauspyyntö otetaan vastaan vain painontarkistuksen todistavan tarran esittämisen jälkeen.

Tuhannen kilometrin jälkeen kiristys on tarkistettava.

I Le specifiche fissate dal costruttore del veicolo in merito al carico massimo rimorchiabile ed al carico verticale sul gancio devono essere rispettate. Per il peso massimo rimorchiabile fare riferimento al documento di omologazione o al libretto d'uso e manutenzione del veicolo trainante, e comunque non può essere superiore al valore di prova (valore D, in kN) del dispositivo di traino.

Formula per il calcolo del valore D:

$$\frac{\text{peso massimo rimorchio (kg)} \times \text{peso massimo permesso veicolo rimorchiatore (kg)}}{\text{peso massimo rimorchio (kg)} + \text{peso massimo permesso veicolo rimorchiatore (kg)}} \times \frac{9,81}{1000} = D \text{ (kN)}$$

Le prescrizioni sui punti di fissaggio definiti dal costruttore del veicolo sono rispettate.

Le norme nazionali per l'omologazione dei dispositivi di traino montati sui veicoli debbono essere rispettate.

Le istruzioni di montaggio e di utilizzo del dispositivo di traino devono essere allegate ai documenti del veicolo.

La Bosal declina ogni responsabilità per errato o imperfetto montaggio del dispositivo di traino, come pure per uso errato o improprio dello stesso.

Tutti i nostri prodotti sono controllati al momento della spedizione con un sistema di controllo peso. In caso di parti mancanti si accettano richieste di sostituzione esclusivamente con l'etichetta di controllo peso.

Verificare il serraggio di tutti i bulloni dopo i primi 1000 Km. di traino.

CZ Předpisy výrobce vozidla jsou směrodatné z hlediska zatížení přívěsu a zatížení na kouli závěsného zařízení s připojeným přívěsem během jízdního provozu. Maximální hmotnost přívěsu vašeho vozidla najdete v pokynech pro údržbu nebo v provozním povolení vašeho vozidla, hodnoty předepsané pro tažný hák se nesmí přesáhnout.

Vzorec pro výpočet hodnoty D:

$$\frac{\text{Max. hmotnost přívěsu (kg)} \times \text{Max. přípustná celková hmotnost vozidla (kg)}}{\text{Max. hmotnost přívěsu (kg)} + \text{Max. přípustná celková hmotnost vozidla (kg)}} \times \frac{9,81}{1000} = D \text{ (kN)}$$

Standardně předepsané body zakotvení se musí dodržet.

Musí se dodržet předpisy daného národního řízení ohledně úředního povolení doplňků.

Tyto předpisy instalace a provozu musí být v každém případě připojené k dokumentům vozidla.

Firma Bosal nenese zodpovědnost za jakoukoliv závadu na výrobku způsobenou nesprávným zacházením ze strany uživatele nebo další zodpovědné osoby.

Při dodávce jsou všechny naše výrobky kontrolovány systémem pro kontrolu váhy. V případě doplnění chybějícího náhradního dílu žádost na dodávku máme možnost přijmout pouze po prokázání nálepky o potvrzení kontroly váhy.

Po ujetí zhruba 1000 km dotáhnout všechny šrouby a matice na výše uvedené hodnoty utahovacího momentu.

PL Przepisy producenta pojazdu dotyczące obciążenia przyczepy i nacisku przenoszonego przez dyszel przyczepy są miarodajne pod względem warunków jazdy. Zobacz maksymalny ciężar holowniczy pojazdu w książeczce samochodu lub dowodzie rejestracyjnym pojazdu. Nie może on przekroczyć przypisaných do haka holowniczego wartości.

Wzór obliczania wartości D:

$$\frac{\text{Maks. ciężar przyczepy (kg)} \times \text{największa dozwolona masa całkowita pojazdu holującego (kg)}}{\text{Maks. ciężar przyczepy (kg)} + \text{największa dozwolona masa całkowita pojazdu holującego (kg)}} \times \frac{9,81}{1000} = D \text{ (kN)}$$

Należy zachować standardowo przypisane punkty mocowania.

Należy przestrzegać krajowych norm w zakresie pozwoleń na akcesoria.

Niniejszą instrukcję montażu należy dołączyć do dokumentów pojazdu.

Bosal nie bierze na siebie odpowiedzialności za uszkodzenia powstałe w wyniku nieodpowiedniego użytkowania przez użytkownika lub osoby podlegającej pod użytkownikowi (art.185 lid N.B.W.)

Podczas transportu wszystkie produkty sprawdzamy za pomocą systemu kontroli ciężaru. Prośby dotyczące uzupełnienia brakujących części przyjmujemy za okazaniem winiety potwierdzającej kontrolę ciężaru.

Po przejechaniu około 1000 km należy ponownie dokręcić śruby i nakrętki odpowiednim momentem.

- (H) A jármű gyártója által a vontatásra, és a függőleges terhelésre vonatkozóan közölt specifikációnak a jármű menettulajdonságai szempontjából döntő jelentősége van.
A gépkocsijához kapcsolható utánfutó maximális súlyát illetően lapozza fel az autó felhasználói kézikönyvét, illetve típusengedélyét.
A vontatószerkezetre megadott értékeket nem szabad túllépni.

A D-érték számításához használt képlet:

$Az\ utánfutó\ max.\ súlya\ (kg) \times a\ vontató\ jármű\ megengedett\ maximális\ súlyát \times 9,81 = D\ (kN)$

$Az\ utánfutó\ max.\ súlya\ (kg) + a\ vontató\ jármű\ megengedett\ maximális\ súlyát \quad 1000$

A szabványosként meghatározott rögzítési pontoktól eltérni nem lehet.

A tartozékok hatósági jóváhagyására vonatkozó nemzeti irányelveket be kell tartani.

A jelen szerelési és üzemeltetési utasítást csatolni kell a jármű okmányaihoz.

A BOSAL semmiféle felelősséget nem vállal a termék meghibásodásáért, ha az akár a felhasználó, akár más személy hibájából illetve a termék nem rendeltetésszerű használata folytán következik be.

Feladás után valamennyi termékünket súlyellenőrző rendszerrel állítjuk be. Hiányzó alkatrész esetén, csak a súlyellenőrző megtörténtét igazoló matrica ellenében áll módunkban eleget tenni a pótlásra vonatkozó kérésnek.

A csavarokat és a csavaranyákat 1000 kilométerenként, újra kell húzni a megadott nyomatékértékkel.

(H) **049143 SZERELÉSI ÚTMUTATÓ**

1. Csomagolja ki a vonóhorogot és ellenőrizze a tartalmát, összevetve az alkatrészlistával.
Szükség esetén távolítsa el az alsó tömitést a vonóhorog rögzítési pontjairól.
2. Távolítsa el a két ellensúlyt az autó alján (4 csavaranya).
3. Távolítsa el a 2 csavart a lökhárító alján.
4. Távolítsa el a hátsó lámpákat bal- és jobboldalon a lökhárító aljánál.
Távolítson el 1 csavart a lökhárító belsején és 1 csavart a lökhárító alján.
5. Távolítson el 1 csavart baloldalon és 2 csavart jobboldalon a lökhárítóbetétén.
6. Vágja ki a lökhárítót a 1-es rajz szerint.
7. Szerelje fel az „1”-es tartót:
- az „A” furatokhoz M10-es csavaranyákat, rugós alátéteket és fakötésű alátéteket használva
- a „B” furatokhoz 2 db M8x50-es csavart, fakötésű alátéteket, a „2”-es távtartó csövet, lapos alátéteket, rugós alátéteket és csavaranyákat használva
8. Szerelje fel a „3”-as tartót:
- a „C” furatokhoz M10-es csavaranyákat, rugós alátéteket és fakötésű alátéteket használva
- a „D” furatokhoz 2 db M8x50-es csavart, fakötésű alátéteket, lapos alátéteket, rugós alátéteket és csavaranyákat használva
9. Szerelje fel a „4”-es vonóhorogtestet:
- az „E” furatokhoz 2 db M12x40-es csavart, rugós alátéteket és csavaranyákat használva
- az „F” furatokhoz 2 db M12x35-ös csavart, rugós alátéteket és csavaranyákat használva
10. Szerelje fel a dugalj tartó lemezt a 2. rajzon mutatottak szerint.
11. Húzza fixre a vonóhorog testet. Használja az 1. oldalon feltüntetett meghúzó nyomatékokat.
12. Szerelje vissza az 1, 2, 3 és 4 pontban említett összes eltávolított alkatrészt.

(NL) **049143 MONTAGEHANDLEIDING**

1. Meegeleverde onderdelen en bevestigingsmaterialen van de trekhaak verwijderen. Eventueel aanwezige kit ter plaatse van de bevestigingspunten verwijderen.
2. Verwijder de contragewichten aan de onderzijde van de auto (4 moeren).
3. Verwijder 2 bouten aan de onderzijde van de bumper.
4. Verwijder, links en rechts, aan de onderzijde van de bumper de achterlichten. Verwijder 1 schroef aan de binnenzijde en 1 schroef aan de onderzijde van de bumper.
5. Verwijder 1 bout aan de linkerzijde en 2 bouten aan de rechterzijde van de binnenbumper.
6. Maak een uitsparing in de bumper volgens detail 1.
7. Monteer steun „1”:
- t.p.v. de gaten „A” m.b.v. M10 moeren, veer- en carrosserieringen
- t.p.v. de gaten „B” m.b.v. 2 bouten M8x50, carrosserieringen, afstandsbusje „2”, sluit-, veerringen en moeren.
8. Monteer steun „3”:
- t.p.v. de gaten „C” m.b.v. M10 moeren, veer- en carrosserieringen
- t.p.v. de gaten „D” m.b.v. 2 bouten M8x50, carrosserieringen, sluit-, veerringen en moeren.
9. Monteer onderhaak „4”:
- t.p.v. de gaten „E” m.b.v. 2 bouten M12x40, veerringen en moeren
- t.p.v. de gaten „F” m.b.v. 2 bouten M12x35, veerringen en moeren
10. Monteer de stekkerdoosplaat volgens detail 2.
11. Zet de trekhaak vast. Hanteer hierbij de aanhaalmomenten zoals aangegeven op pagina 1.
12. Herplaats de onderpunten 1 t/m 4 verwijderde onderdelen.

(D) **049143 MONTAGEANLEITUNG**

1. Die Anhängervorrichtung auspacken und die Befestigungsteile auf Vollständigkeit überprüfen. Im Bereich der Befestigungspunkte den Unterbodenschutz entfernen.
2. Die Gegengewichte an der Unterseite des Autos entfernen (4 Muttern).
3. 2 Schrauben an der Unterseite des Stoßfängers entfernen.
4. Die Rücklichter an der linken und rechten Unterseite des Stoßfängers entfernen.
1 Schraube an der Innenseite und 1 Schraube an der Unterseite des Stoßfängers entfernen.
5. 1 Schraube an der linken Seite und 2 Schrauben an der rechten Seite des Innenstoßfängers entfernen.
6. Einen Ausschnitt im Stoßfänger gemäß Detail 1 vornehmen.
7. Die Stütze „1” montieren:
- an den Löchern „A” mit M10 Muttern, Federringen und Karrosseriescheiben
- an den Löchern „B” mit 2 Schrauben M8x50, Karrosseriescheiben, Distanzbuchse „2”, Unterlegscheiben, Federringen und Muttern
8. Die Stütze „3” montieren:
- an den Löchern „C” mit M10 Muttern, Federringen und Karrosseriescheiben
- an den Löchern „D” mit 2 Schrauben M8x50, Karrosseriescheiben, Unterlegscheiben, Federringen und Muttern
9. Den Querträger „4” montieren:
- an den Löchern „E” mit 2 Schrauben M12x40, Federringen und Muttern
- an den Löchern „F” mit 2 Schrauben M12x35, Federringen und Muttern
10. Die Steckdosenhalteplatte gemäß Detail 2 montieren.
11. Die Anhängervorrichtung festziehen. Handhaben Sie hierbei die Anzugsmomente gemäß Seite 1.
12. Alle in Punkt 1, 2, 3 und 4 entfernten Teile wieder montieren.

GB 049143 FITTING INSTRUCTIONS

1. Unpack the towing bracket and check its contents against the parts list. If necessary, remove the underseal from around the fitting points of the luggage compartment/frame members.
2. Remove the counterweights at the lower side of the car (4 nuts).
3. Remove 2 bolts at the lowerside of the bumper.
4. Remove, at the LH and RH side, the rear lights at the lowerside of the bumper. Remove 1 screw at the inside and 1 screw at the lowerside of the bumper.
5. Remove 1 bolt at the LH side and 2 bolts at the RH side of the inside bumper.
6. Make a recess in the bumper according the detail 1.
7. Mount support "1":
 - using M10 nuts, spring washers and large washers at the holes "A"
 - using 2 M8x50 bolts, large washers, distancetube "2", plain washers, spring washers and nuts at the holes "B"
8. Mount support "3":
 - using M10 nuts, spring washers and large washers at the holes "C"
 - using 2 M8x50 bolts, large washers, plain washers, spring washers and nuts at the holes "D"
9. Mount crossbar "4":
 - using 2 M12x40 bolts, spring washers and nuts at the holes "E"
 - using 2 M12x35 bolts, spring washers and nuts at the holes "F"
10. Mount the socket plate as shown in detail 2.
11. Attach the towbar. Use the tightening tolerances as shown on page 1.
12. Replace all removed parts mentioned in point 1, 2, 3 and 4.

F 049143 DESCRIPTION DU MONTAGE

1. Séparer les différents éléments d'attelage et vérifier le contenu par rapport à la liste de pièces. Si nécessaire, enlever le mastic de protection autour des points de fixation du coffre et des longerons du châssis.
2. Enlever les contrepoids au dessous du véhicule (4 écrous).
3. Enlever 2 boulons au dessous du pare-chocs.
4. Enlever, à gauche et à droite, les feux arrière au dessous du pare-chocs. Enlever 1 écrou à l'intérieur et 1 écrou au dessous du pare-chocs.
5. Enlever 1 boulon du côté gauche et 2 boulons du côté droit du pare-chocs intérieur.
6. Découper le pare-chocs suivant le détail 1.
7. Monter le support "1":
 - à l'aide des M10 écrous, des rondelles grower et des rondelles de carrosserie au niveau des trous "A"
 - à l'aide des 2 boulons M8x50, des rondelles de carrosserie, l'entretoise „2", des rondelles plate, des rondelles grower et des écrous au niveau des trous "B"
8. Monter le support "3":
 - à l'aide des M10 écrous, des rondelles grower et des rondelles de carrosserie au niveau des trous "C"
 - à l'aide des 2 boulons M8x50, des rondelles de carrosserie, des rondelles plate, des rondelles grower et des écrous au niveau des trous "D"
9. Monter la traverse „4":
 - à l'aide des 2 boulons M12x40, des rondelles grower et des écrous au niveau des trous "E"
 - à l'aide des 2 boulons M12x35, des rondelles grower et des écrous au niveau des trous "F"
10. Monter le support de prise suivant le détail 2.
11. Fixer l'attelage. Utiliser les couples de serrage conformément à la page 1.
12. Remonter toutes les parties enlevées aux points 1, 2, 3 et 4.

E 049143 INSTRUCCIONES DE MONTAJE

1. Sacar las piezas y el material de sujeción incluidos en el gancho de remolque. Si procede, retirar el pegamento existente en los puntos de sujeción.
2. Quite las dos contrapesas en la parte inferior del auto (4 contratueras).
3. Quite los 2 tornillos en la parte inferior del parachoques.
4. Quite las lámparas posteriores de la parte izquierda y derecha en la parte inferior del parachoques. Quite 1 tornillo de la parte interior del parachoques y 1 tornillo de la parte inferior del parachoques.
5. Quite 1 tornillo de la parte izquierda y 2 tornillos de la parte derecha del parachoques interior.
6. Recorte el parachoques según muestra la figura 1.
7. Monte el soporte "1":
 - a los huecos "A" utilizando contratueras M10, arandelas de fijación y arandelas grandes
 - a los huecos "B" utilizando 2 tornillos M8x50, arandelas grandes, el tubo separador "2", arandelas planas, arandelas de fijación y contratueras
8. Monte el soporte "3":
 - a los huecos "C" utilizando contratueras M10, arandelas de fijación y arandelas grandes
 - a los huecos "D" utilizando 2 tornillos M8x50, arandelas grandes, arandelas planas, arandelas de fijación y contratueras
9. Monte el cuerpo del gancho de remolque "4":
 - a los huecos "E" utilizando 2 tornillos M12x40, arandelas de fijación y contratueras
 - a los huecos "F" utilizando 2 tornillos M12x35, arandelas de fijación y contratueras
10. Monte el soporte para el Kit Eléctrico según muestra la figura 2.
11. Fijar el gancho de remolque. Aplicar para eso los pares de apriete según la página 1.
12. Restituya todos los accesorios que quitó en los puntos 1, 2, 3 y 4.

DK 049143 MONTAGEVEJLEDNING

1. Fjern de dele og monteringsmaterialer, der sidder på trækroge. Eventuelt kit på fastgørelsespunkterne fjernes.
2. Fjern de to modvægter fra bilens underside (4 møtrikker).
3. Fjern 2 bolter fra kofangerens underside.
4. Fjern baglygteenhederne i venstre og højre side fra kofangerens underside. Fjern 1 skrue fra kofangerens inderside og fra skrue i kofangerens underside.
5. Fjern 1 bolt i venstre og 2 bolte i højre side af inderkofangeren.
6. Lav en udskæring i kofangeren ifølge fig. 1.
7. Monter beslag "1":
 - ved hullerne "A" vha. møtrikker M10, inkl. fjederskiver og karosseriskiver
 - ved hullerne "B" vha. 2 bolte M8x50, inkl. karosseriskiver, afstandsør "2", planskiver, fjederskiver og møtrikker
8. Monter beslag "3":
 - ved hullerne "C" vha. møtrikker M10, inkl. fjederskiver og karosseriskiver
 - ved hullerne "D" vha. 2 bolte M8x50, inkl. karosseriskiver, planskiver, fjederskiver og møtrikker
9. Monter tværvange "4":
 - ved hullerne "E" vha. 2 bolte M12x40, inkl. fjederskiver og møtrikker
 - ved hullerne "F" vha. 2 bolte M12x35, inkl. fjederskiver og møtrikker
10. Monter stikdåsepladen ifølge fig. 2.
11. Fastgør tværvangen. Følg tilspændingsmomenterne på side 1.
12. Sæt alle dele på plads, som blev fjernet i punkterne 1, 2, 3 og 4.

N 049143 MONTERINGSVEILEDNING

1. Fjern vedlagte deler og festemateriell fra tilhengerfestet. Fjern eventuelt kitt som måtte befinne seg på festepunktene.
2. Fjern de to motvektene fra undersiden av bilen (4 muttere)
3. Fjern de 2 boltene på undersiden av støtfangeren.
4. Fjern de bakre lampene på den venstre og høyre siden ved undersiden av støtfangeren. Fjern en bolt fra innsiden av støtfangeren og en bolt fra ved undersiden av støtfangeren.
5. Fjern en bolt 1 på den venstre siden og 2 bolter på den høyre siden på støtfangerinnlegget.
6. Lag en utsparing i støtfangeren i henhold til bilde i detalj 1.
7. Monter braketten „1“:
 - ved hullene „A“ ved hjelp av M10 muttere, sprengskiver og store tetningsskiver
 - ved hullene „B“ ved hjelp av 2 stykker M8x50 bolter, store tetningsskiver, avstandsholderrør „2“, sprengskiver, flate tetningsskiver og muttere.
8. Monter braketten „3“:
 - ved hullene „C“ ved hjelp av M10 muttere, sprengskiver og store tetningsskiver
 - ved hullene „D“ ved hjelp av 2 stykker M8x50 bolter, store tetningsskiver, avstandsholderrør „2“, sprengskiver, flate tetningsskiver og muttere.
9. Monter tilhengerfestet „4“:
 - ved hullene „E“ ved hjelp av 2 stykker M12x40 bolter, sprengskiver og muttere
 - ved hullene „F“ ved hjelp av 2 stykker M12x35 bolter, sprengskiver og muttere
10. Monter kontaktholderen i henhold til bilde i detalj 2.
11. Skru fast tilhengerfestet. Bruk de tiltrekningsmomentene som er oppgitt på side 1.
12. Sett alle delene som ble fjernet under punkt 1, 2, 3 og 4 tilbake på plass.

S 049143 MONTERINGSINSTRUKTION

1. Packa upp monteringssetsen och kontrollera innehållet mot detaljbeskrivning. Om det behövs tag bort underredsmassa runt monteringspunkterna i bagageutrymmet och under bilen.
2. Ta bort dom två motvikterna, vid den undre delen av fordonet (4 muttrar).
3. Ta bort dom 2 skruvarna, vid den undre delen av stötfångaren.
4. Ta bort dom baklyktorna, på den högra och vänstra sidan, vid den undre delen av stötfångaren. Ta bort en skruv, vid den inre delen av stötfångaren, samt en skruv, vid den undre delen av stötfångaren.
5. Ta bort en skruv, som finns på den vänstra sidan, samt 2 skruvar, som finns på den högra sidan, på inlägget av stötfångaren.
6. Gör en inristning i stötfångaren, enligt teckningen 1.
7. Montera vinkeljärnet „1“:
 - vid borrhålen „A“, med hjälp av muttrar M10, dom fjädrande brickorna, och dom stora brickorna
 - vid borrhålen „B“, med hjälp av dom 2 skruvarna M8x50, dom stora brickorna, dom distans hylsor „2“, dom platta brickorna, dom fjädrande brickorna, och muttrar
8. Montera vinkeljärnet „3“:
 - vid borrhålen „C“, med hjälp av muttrar M10, dom fjädrande brickorna, och dom stora brickorna
 - vid borrhålen „D“, med hjälp av dom 2 skruvarna M8x50, dom stora brickorna, dom platta brickorna, dom fjädrande brickorna, och muttrar
9. Montera dragbalken „4“:
 - vid borrhålen „E“, med hjälp av dom 2 skruvarna M12x40, dom fjädrande brickorna, och muttrarna
 - vid borrhålen „F“, med hjälp av dom 2 skruvarna M12x35, dom fjädrande brickorna, och muttrarna
10. Montera kontakthållaren, enligt markerad på teckningen 2.
11. Sätt fast dragbalken. Använd härvid åtdragningsmomenten på sidan 1.
12. Placera tillbaka samtliga beståndsdelar, som monterades bort vid raderna 1, 2, 3 och 4.

FIN 049143 ASENNUSOHJEET

1. Pura vetokoukku pakkauksesta ja tarkista listasta, että kaikki asennuksessa tarvittavat osat löytyvät. Jos tarpeellista, niin poista alustansuojaus kiinnityskohdista.
2. Irrota 2 vastapainoa auton alapuolelta (4 mutteria).
3. Irrota 2 ruuvia puskurin alapuolelta.
4. Irrota takavalot vasemmalta ja oikealta puolelta puskurin alapuolelta. Irrota 1 ruuvi puskurin sisältä ja 1 ruuvi puskurin alapuolelta.
5. Irrota 1 ruuvi vasemmalta puolelta ja 2 ruuvia oikealta puolelta sisäpuskurilta.
6. Tee syvennys puskurin kuvan 1 mukaisesti.
7. Asenna pidike „1“:
 - reikiin „A” käyttäen M10 muttereita, jousialuslevyjä ja puualuslevyjä
 - reikiin „B” käyttäen 2 kpl M8x50 ruuveja, puualuslevyjä, välipidike „2”, litteitä aluslevyjä, jousialuslevyjä ja muttereita
8. Asenna pidike „3“:
 - reikiin „C” käyttäen M10 muttereita, jousialuslevyjä ja puualuslevyjä
 - reikiin „D” käyttäen 2 kpl M8x50 ruuveja, puualuslevyjä, litteitä aluslevyjä, jousialuslevyjä ja muttereita
9. Asenna vetokoukku „4“:
 - reikiin „E” käyttäen 2 kpl M12x40 ruuveja, jousialuslevyjä ja muttereita
 - reikiin „F” käyttäen 2 kpl M12x35 ruuveja, jousialuslevyjä ja muttereita
10. Asenna pistokkeenpidinlevy kuvan 2 mukaisesti.
11. Kiinnitä vetokoukku. Käytä sivulla 1 ilmoitettua kiristysmomenttia.
12. Asenna kaikki kohdissa 1, 2, 3 ja 4 poistetut osat takaisin paikoilleen.

I 049143 ISTRUZIONI DI MONTAGGIO

1. Aprire l'imballaggio della struttura di traino e controllare il contenuto a fronte dell'elenco componenti. Se necessario, rimuovere il mastice di protezione intorno ai punti di fissaggio.
2. Rimuovere il materiale nel lato inferiore della vettura (4 dadi).
3. Rimuovere 2 bulloni nel lato inferiore del paraurti.
4. Rimuovere, sul lato sinistro e destro, i fanali posteriori al lato inferiore del paraurti. Togliere 1 vite all'interno ed 1 vite al lato inferiore del paraurti.
5. Rimuovere 1 bullone sul lato sinistro e 2 bulloni sul lato destro del paraurti interno
6. Eseguire un intaglio nel paraurti conformemente al disegno 1.
7. Montare il supporto „1“:
 - con dadi M10 rondelle elastiche e rondelle larghe ai fori „A”
 - con 2 bulloni M8x50, rondelle larghe, distanzieri „2”, rondelle piane, rondelle elastiche e dadi ai fori „B”
8. Montare il supporto „3“:
 - con dadi M10, rondelle elastiche e rondelle larghe ai fori „C”
 - con 2 bulloni M8x50, rondelle larghe, rondelle piane, rondelle elastiche e dadi ai fori „D”
9. Montare la traversa „4“:
 - con 2 bulloni M12x40, rondelle elastiche e dadi ai fori „E”
 - con 2 bulloni M12x35, rondelle elastiche e dadi ai fori „F”
10. Montare il portapresa come indicato nel dettaglio 2.
11. Fissare la struttura di traino serrando i bulloni alle coppie di serraggio indicata a pagina 1.
12. Rimontare tutti i pezzi precedentemente smontati nei punti 1, 2, 3 e 4.

CZ 049143 NÁVOD K MONTÁŽI

1. Podle přiloženého seznamu zkontrolovat jednotlivé součásti tažného zařízení. Pokud je to nezbytné, odstranit ze styčných bodů v zavazadlovém prostoru ochranný prostředek.
2. Odstraňte dvě proti závaží na spodku vozidla (4 matice).
3. Odstraňte 2 šrouby na spodku nárazníku.
4. Odstraňte zadní světla na pravé i na levé straně u spodku nárazníku. Odstraňte 1 šroub ze vnitřku nárazníku a 1 šroub ze spodku nárazníku.
5. Odstraňte 1 šroub na levé straně a 2 šrouby na pravé straně na nárazníkové vložce.
6. Připravte výřez na nárazníku na základě výkresu č.1.
7. Namontujte držák „1“:
 - k otvorům „A” použijte matice M10, pružné podložky a karosářské podložky
 - k otvorům „B” použijte 2 ks šroubů M8x50, karosářské podložky, rozpěrací trubku „2”, ploché podložky, pružné podložky a matice
8. Namontujte držák „3“:
 - k otvorům „C” použijte matice M10, pružné podložky a karosářské podložky
 - k otvorům „D” použijte 2 ks šroubů M8x50, karosářské podložky, ploché podložky, pružné podložky a matice.
9. Namontujte tažný rám „4“:
 - k otvorům „E” použijte 2 ks šroubů M12x40 pružné podložky a matice
 - k otvorům „F” použijte 2 ks šroubů M12x35 pružné podložky a matice
10. Připevněte držák elektrické zásuvky jak je znázorněno na detailu č.2.
11. Namontujte tažné zařízení. Použijte utahovací momenty uvedené na straně 1.
12. Nasadte nazpět všechny díly odstraněné v bodech číslo 1, 2, 3 a 4.

PL 049143 INSTRUKCJA MONTAŻU

1. Należy rozpakować statyw holowniczy i sprawdzić jego zawartość, porównując z wykazem części. W razie potrzeby należy usunąć osłonę podwozia w okolicy punktów umocowania osłony bagażnika/podwozia.
2. Należy zdemontować dwa przeciwciężary za spodu samochodu (4 nakrętki).
3. Należy zdemontować 2 śruby ze spodu zderzaka.
4. Należy zdemontować tylne lampy z prawej i lewej strony spodu zderzaka. Należy zdemontować 1 śrubę z wnętrza zderzaka i 1 śrubę ze spodu zderzaka.
5. Należy zdemontować 1 śrubę z lewej strony i 2 śruby z prawej strony wkładki zderzaka.
6. Należy wykonać wycięcie na zderzaku na podstawie rysunku nr. 1.
7. Należy zamontować wspornik nr „1“:
 - do otworów „A” za pomocą nakrętek M10, podkładek sprężystych i podkładek stosowanych do drewna
 - do otworów „B” za pomocą 2 śrub M8x50, podkładek stosowanych do drewna, rurki dystansowej nr „2”, podkładek płaskich, podkładek sprężystych i nakrętek
8. Należy zamontować wspornik nr „3“:
 - do otworów „C” za pomocą nakrętek M10, podkładek sprężystych i podkładek stosowanych do drewna
 - do otworów „D” za pomocą 2 śrub M8x50, podkładek stosowanych do drewna, podkładek płaskich, podkładek sprężystych i nakrętek
9. Należy zamontować blok haka holowniczego nr „4“:
 - do otworów „E” za pomocą 2 śrub M12x40, podkładek sprężystych i nakrętek
 - do otworów „F” za pomocą 2 śrub M12x35, podkładek sprężystych i nakrętek
10. Należy zamontować płytę z gniazdem wtykowym na podstawie rysunku nr 2.
11. Należy umocować drążek holowniczy. Należy stosować momenty wyszczególnione na stronie 1.
12. Należy z powrotem zamontować części wymienione w punkcie 1, 2, 3 i 4.

Nevíte si rady? Potřebujete poradit?

Náš zákaznický servis je vám k dispozici

 +420 491 421 021

 svc@svcgroup.cz



Opravdový specialista a Certifikovaný výrobce tažných zařízení s největším sortimentem v ČR. Rodinná firma s více jak 30letou ověřenou tradicí výroby, prodeje a montáže.

www.svcgroup.cz