

Montážní návod

(Montážny návod, Fitting instruction, Montageanleitung,
Istruzioni di montaggio, Monteringshandledning,
Asennusohje, Instruction de montage,
Montegehandleiding, Инструкция по установке)



Tažné zařízení Lexus RX 03/2005->12/2008

Ťažné zariadenie
Towbars
Trekhaak
Anhängerkupplung de
Dispositif d'attelage
Equipo de remolque
Sprzęt holowniczy
Hinauslaitteet
Буксирное оборудование









výrobce / dodavatel
SVC Group s.r.o.

Odkaz na produkt:

<https://www.svcgroup.cz/tazne-zarizeni-sro-uby-pevny-skoda-rapid-monte-carlo-10-20-12-2018-p7283-v960>

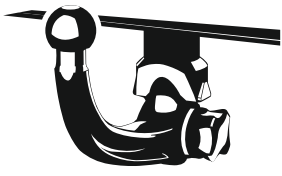

www.svcgroup.cz



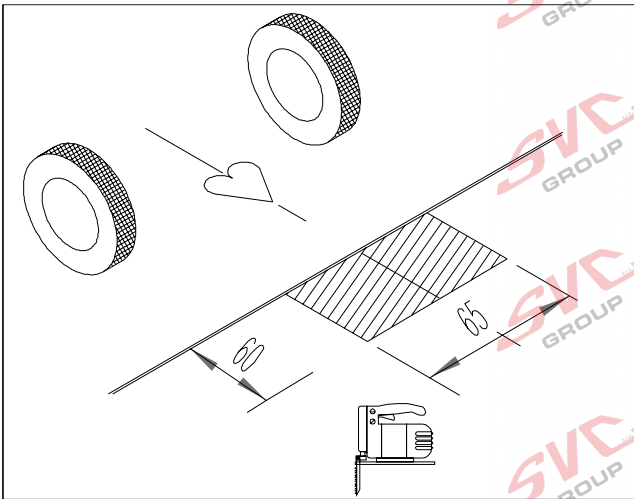

(NL) Montagehandleiding (D) Montageanleitung (GB) Fitting instruction (F) Instruction de montage (E) Instrucciones de montaje (DK) Montagevejledning (N) Monteringsveiledning (S) Monteringshandledning (SF) Asennusohje (I) Istruzioni di montaggio (CZ) Návod k montáži (PL) Instrukcja montażu	Partnr.: 031111	 EC 94/20 e4 00-3232	 2410 kg	 2400 kg	 100kg	D waarde value Wert valeur 11,80 kN	 (c) ACPS Automotive Date: 21-04-2021 Rev. nr. 04
	- Lexus RX 300  2003 → 2009						

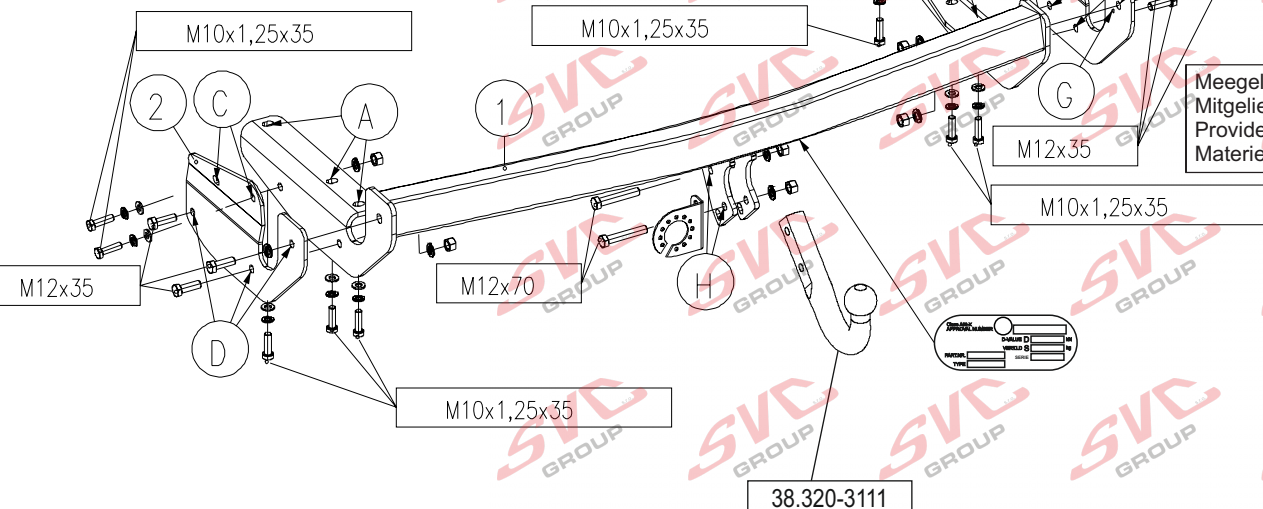

	8.8		10.9	
	8.8	10.9	8.8	10.9
M6	9,5Nm	14 Nm		
M8	23 Nm	34 Nm		
M10	46 Nm	68 Nm		
M12	79 Nm	117Nm		
M12x100/110				100Nm
M16	195Nm	280Nm		
M10x1,25	49 Nm	72 Nm		
M12x1,25	87 Nm	125Nm		
M12x1,5	83 Nm	122Nm		



Meegeleverde onderdelen Mitgelieferte Befestigungsteile Provided parts Materiel de fixation joint	Piezas incluidas Medfølgende komponenter Vedlagt festemateriell Medföljande komponenter	Mukana tulevat osat Componenti furniti a corredo Dodane upevňovací díly Dostarczone części wymienne
--	--	--

- | | | | |
|---|---|---|-------------------|
|  | 10x M10x1,25x35
6x M12x35
2x M12x70 |  | 10x M10
8x M12 |
|  | 6x M12 |  | 10x M10 |
|  | 2x | | |

- (NL) De tussenruimte conform supplement VII, afbeelding 30 van de richtlijn 94/20/EG moet in acht worden genomen.
- (D) Der Freiraum nach Anhang VII, Abbildung 30 der Richtlinie 94/20/EG ist zu gewährleisten.
- (GB) The clearance specified in appendix VII, diagram 30 of guideline 94/20/EC must be guaranteed.
- (F) La zone de dégagement doit être garantie conformément à l'annexe VII, illustration 30 de la directive 94/20/CE.
- (E) Debe garantizarse el espacio libre, conforme al anexo VII, figura 30 de la directiva comunitaria CE/94/20.
- (DK) Frirummet skal overholdes iht. bilag VII, fig. 30 i direktiv 94/20/EU.
- (N) Frirommet etter tillegg VII, figur 30 i direktiv 94/20/EEC skal overholdes.
- (S) Spelrummet enligt bilaga VII, figur 30 i riktlinje 94/20/EG skall garanteras.
- (FIN) Vapaa tila on taattava direktiivin 94/20/EY liitteen VII, kuvan 30 mukaisesti.
- (I) Deve essere garantito lo spazio libero secondo l'allegato VII, figura 30 della direttiva 94/20/CE.
- (CZ) Volný prostor ve smyslu Přílohy VII, obr. 30 Směrnice č. 94/20/ES musí být zaručen.
- (PL) Należy zagwarantować wolną wysokość określoną na rysunku nr 30 dyrektywy 94/20/WE zawartej w załączniku nr VII.
- (H) A 94/20/EK irányelv VII. mellékletében, a 30. ábrán a vonógömb elhelyezése számára előírt szabad tér- adatokat biztosítani kell.

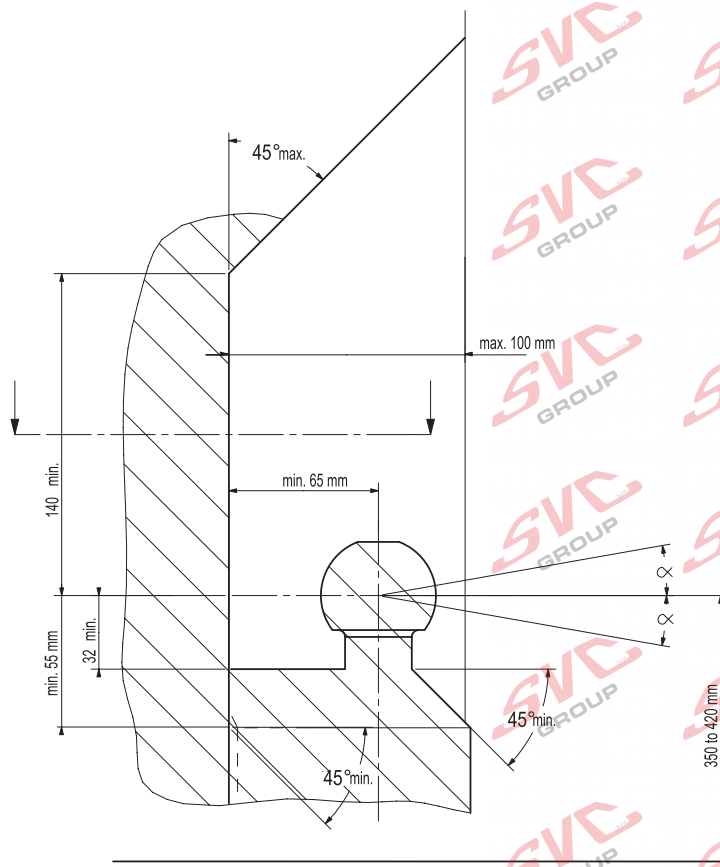

- (NL) bij toelaatbaar totaal gewicht van het voertuig
- (D) bei zulässigem Gesamtgewicht des Fahrzeuges
- (GB) at laden weight of the vehicle
- (F) pour poids total en charge autorisé du véhicule
- (E) con peso total autorizado del vehículo
- (DK) ved tilladt samlet vægt for køretøjet
- (N) ved kjøretøyetts tillatte totalvekt
- (S) vid fordonets tillfina totalvikt
- (FIN) ajoneuvon suurimmalla sallitulla kokonaispainolla
- (I) per un peso complessivo ammesso del veicolo
- (CZ) při celkové přípustné hmotnosti vozidla
- (PL) w przypadku największej dozwolonej masy całkowitej
- (H) rakományval terhelte járműsúly esetén.

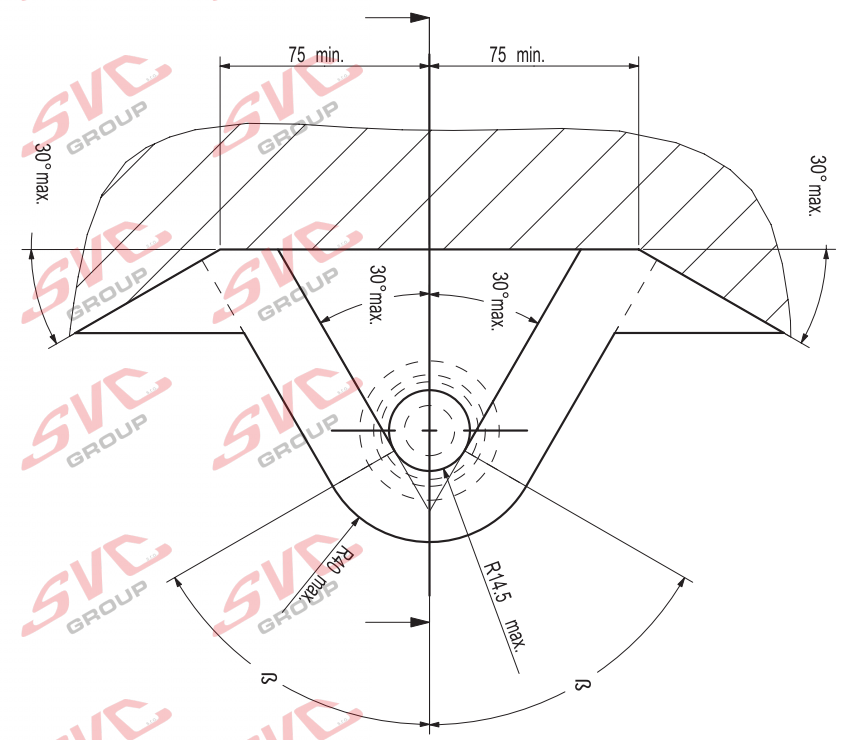

NL Voor het gebruik van deze trekhaak zijn de specificaties van de voertuigfabrikant met betrekking tot het maximale trekgewicht en de kogeldruk bindend. Raadpleeg Uw dealer voor het maximale trekgewicht wat Uw auto mag trekken, hierbij mogen de specificaties van deze trekhaak niet overschreden worden.

Overbelasting (overschrijding van de specificaties) van deze trekhaak kan leiden tot ernstige schade aan het voertuig en/of een breuk van de trekhaak.

In het uiterste geval kan een dergelijk overbelasting leiden tot het losraken van de rijdende aanhanger, caravan of fietsendrager. Dit kan vervolgens op zijn beurt mogelijk een zwaar of dodelijk letsel toebrengen aan personen in de directe omgeving van de aanhanger, caravan of fietsendrager

ACPS Automotive kan niet aansprakelijk worden gesteld voor enig gebrek in het product zoals veroorzaakt door de schuld of door welk onoordeelkundig gebruik (o.a. overbelasting) ook van de gebruiker of een persoon voor wie hij aansprakelijk is (sect. 185, art. 2 N.B.W.).

Formule t.b.v. bepaling van de D-waarde:

$$\frac{\text{max. aanhangwagengewicht (kg)} \times \text{max. voertuiggewicht (kg)} \times 9,81}{\text{max. aanhangwagengewicht (kg)} + \text{max. voertuiggewicht (kg)} \times 1000} = D \text{ (kN)}$$

De door de voertuigfabrikant standaard toegestane bevestigingspunten zijn aangehouden.

Nationale richtlijnen betreffende de montagegoedkeuring moeten in acht worden genomen.

Deze montage- en gebruikshandleiding dient aan de voertuigdocumenten te worden toegevoegd.

Al onze producten worden gecontroleerd op compleetheid middels een weegcontrole systeem.

Reclamaties met betrekking tot ontbrekende delen kunnen alleen geaccepteerd worden indien deze gewichtscontrole sticker kan worden getoond.

Het is noodzakelijk om na ca. 1000 km gebruik de boutverbindingen na te trekken (volgens gegeven aanhaalmomenten).

D Im Falle der Benutzung einer Anhängervorrichtung sind die Vorschriften des Herstellers bezüglich der erlaubten maximalen Zuglast und der maximalen senkrechten Kugelbelastung unbedingt einzuhalten. Fragen Sie Ihren Fahrzeughersteller/lokalen Händler, wie groß die maximale Zuglast Ihres Autos ist. Es ist verboten, die Vorschriften bezüglich der Anhängervorrichtung zu übertreten.

Die Überlastung der Anhängervorrichtung (bzw. das Missachten der Vorschriften) kann zu schweren Schädigungen des Fahrzeugs und/oder der Anhängervorrichtung führen.

Eine solche Überlastung kann im Extremfall das Losreißen der gezogenen Einrichtung, also des Anhängers, des Wohnwagens oder der Fahrradhalterung zur Folge haben. Dieses kann wiederum zu schweren oder tödlichen Verletzungen der sich im ziehenden Fahrzeug befindlichen Personen und/oder sich auf dem Gelände aufhaltenden Unschuldigen führen.

ACPS Automotive kann nicht für solche eventuellen Fehler des Produkts zur Verantwortung gezogen werden, die durch falschen oder nicht bestimmungsgemäßen Gebrauch (unter anderem Überlastung) verursacht wurden, entweder durch den Nutzer oder eine Person, für die der Nutzer verantwortlich ist (Artikel 185, Absatz 2 N.B.W.).

Formel für D-Wert Ermittlung:

$$\frac{\text{Max. Anhängelast (kg)} \times \text{Zul. Kfz.-Gesamtgewicht(kg)}}{\text{Max. Anhängelast (kg)} + \text{Zul. Kfz.-Gesamtgewicht(kg)}} \times \frac{9,81}{1000} = D \text{ (kN)}$$

Die vom Fahrzeughersteller serienmäßig genehmigten Befestigungspunkte sind eingehalten.

Nationale Richtlinien über die Anbauabnahmen sind zu beachten.

Diese Montage- und Betriebsanleitung ist den Kfz.-Papieren beizufügen.

Bei der Auslieferung wird jedes unserer Produkte mit einem Gewichtskontrollsystem überprüft.

Im Falle fehlender Teile können wir der Bitte nach Nachlieferung nur entsprechen, wenn auch der Aufkleber, der die Gewichtskontrolle bestätigt, mit eingesandt wird.

Nach ca. 1000 km die Bolzenverbindungen, wie angegeben, nachziehen.

GB Always refer to the instructions of the vehicle manufacturer relating to the maximum Permissible towing weight and the maximum vertical ball loading when using the towbar. Ask your vehicle manufacturer / local dealer about maximum towing weights that apply to your vehicle and do not exceed values permitted for the towbar.

Overloading of the towbar (i.e. non-observance of instructions) may lead to severe damage to either the vehicle and/or the towbar itself.

In extreme cases overloading the towbar could result in the premature decoupling of the equipment being towed, whether that be a trailer, box, caravan or bicycle carrier. As a result this could also cause severe or fatal injuries to persons either within the towing vehicle and/or innocent bystanders in the area at that time.

ACPS Automotive may not be held responsible for any defect of the product caused by improper use or use other than the intended use (including overloading) by the user or any person for whom the user is responsible (Article 185(2) of N.B.W.).

Formula for D-Value:

$$\frac{\text{Max. trailerweight (kg)} \times \text{Max. permissible weight towing vehicle (kg)} \times 9,81}{\text{Max. trailerweight (kg)} + \text{Max. permissible weight towing vehicle (kg)}} \times \frac{1}{1000} = D \text{ (kN)}$$

The fixing points specified as standard must be observed.
National guidelines concerning official approval of accessories must be observed.

These installation and operating instructions must be enclosed with the vehicle papers.

All our products are controlled upon dispatch with a weight control system.
In the case of missing parts we can only accept a request of replacement with the weight control sticker.

After about 1000 km use, re-tighten the bolts and nuts to the specified torque.

F Pour l'utilisation de l'attelage les instructions du constructeur du véhicule concernant le poids tracté maximum et la charge verticale maximale de la boule de l'attelage doivent être observées obligatoirement. Demander au vendeur / distributeur local du véhicule quel est le poids maximal tractable par votre véhicule et il est également interdit d'excéder les valeurs admissibles par l'attelage.

La surcharge de l'attelage (c'est-à-dire l'inobservation des règles) peut endommager sérieusement le véhicule et/ou l'attelage.

La conséquence d'une telle surcharge pourrait être la libération inattendue de l'équipement tracté, donc de la remorque ou du support de bicyclette. Une telle libération inattendue peut causer des blessures graves ou des blessures mortelles aux personnes se trouvant dans le véhicule tracteur et/ou aux passants innocents se trouvant sur les lieux.

ACPS Automotive ne saurait être retenu responsable de dommages causés par un usage incorrect ou par un usage différent de celui prévu (par exemple la surcharge), que ce soit par l'utilisateur lui-même ou par tout autre personne dont l'utilisateur est responsable (Point 2 de l'Article 185 de N.B.W.).

Formule pour le calcul de la valeur D:

$$\frac{\text{Poids max. de remorque (kg)} \times \text{Max. poids permissible du véhicule tracteur (kg)} \times 9,81}{\text{Poids max. de remorque (kg)} + \text{Max. poids permissible du véhicule tracteur (kg)}} \times \frac{1}{1000} = D \text{ (kN)}$$

Les points de fixations définis comme homologués doivent être observés.

Les recommandations nationales concernant l'approbation officielle des accessoires doivent être prises en considération.

Ces instructions de montage et d'opération doivent être jointes aux documents du véhicule.

Lors de la livraison, nous contrôlons tous nos produits par pesage de l'attelage.
Dans le cas de pièce manquante, nous ne pouvons accepter une demande de supplément qu'avec l'étiquette certifiant le contrôle du poids.

Après 1000 km de traction, resserrer toute la boulonnerie aux couples prescrits.

- E** En caso de utilizar gancho de remolque, hay que observar obligatoriamente las prescripciones del fabricante del vehículo referentes al peso máximo permitido de remolque y la carga máxima vertical de la bola. Pregunte al comerciante de la marca/comerciante local de que cuánto es el peso remolcable máximo de su auto y no traspase los valores permitidos en las prescripciones referentes al gancho de remolque.

La sobrecarga del gancho de remolque (o sea la violación de las prescripciones) puede conllevar a un daño grave del vehículo y/o del gancho de remolque.

Este tipo de sobrecarga en casos extremos puede traer como resultado el desprendimiento del dispositivo remolcado, o sea del carro de remolque, de la caravana, o del portabicicletas. Y esto puede ocasionar lesiones graves o mortales a las personas que están en el vehículo remolcador y/o a las personas inocentes que están en el área.

ACPS Automotive no asume responsabilidad de ningún tipo por error eventual del producto causado por uso incorrecto o por no usarlo a lo que fue destinado (incluido la sobrecarga), tanto por parte del usuario como de cualquiera persona bajo su responsabilidad (párrafo 2 del artículo 185 del N.B.W.).

Fórmula para el cálculo del valor D:

$$\frac{\text{Peso máximo del coche del remolque (Kg)} \times \text{Peso máximo permitido del vehículo remolcador (Kg)} \times 9,81}{\text{Peso máximo del coche del remolque (Kg)} + \text{Peso máximo permitido del vehículo remolcador (Kg)} \times 1000} = D \text{ (kN)}$$

Hay que tener en cuenta las prescripciones de los puntos de fijación estandarizado determinado.

Hay que tener en cuenta las directivas nacionales referentes a la autorización oficial de los accesorios.

A las instrucciones de instalación y de funcionamiento hay que adjuntarlo a los papeles del vehículo.

En el transporte controlamos todos nuestros productos en un sistema de control de peso.

En el caso de accesorios faltantes el pedido referente a su reemplazo sólo lo podemos aceptar conjunto con la presentación de la etiqueta adhesiva certificante del control de peso.

Cada 1000 km de uso es necesario comprobar las conexiones del perno (según los pares de apriete dados).

- DK** Producentens forskrifter om maksimal tilladt trækvægt og maksimal vertikal belastning skal overholdes. Spørg bilproducenten/den lokale forhandler om den maksimale trækvægt, der gælder for Deres køretøj. De tilladte værdier for anhængertrækket må ikke overskrides.”

Overbelastning af trækkrogen (dvs. ikke-overholdelse af instruktionerne) kan føre til alvorlige skader på enten køretøjet og/eller selve trækkrogen.

I ekstreme tilfælde kan overbelastning af trækkrogen medføre for tidlig afkobling af det bugserede udstyr, f.eks. trailer, kasse, campingvogn eller cykelholder. Dette kan også forårsage alvorlige eller dødelige kvæstelser for personer, der opholder sig enten i det bugserende køretøj og/eller uskyldige tilskuere i området på det pågældende tidspunkt.

ACPS Automotive kan ikke holdes ansvarlig for eventuelle fejl i produktet, der opstår som følge af forkert eller anden uhensigtsmæssig brug (inkl. overbelastning) af brugeren eller enhver person, som brugeren er ansvarlig for (artikel 185 (2) i NBW)

Formel for beregning af D-værdien:

$$\frac{\text{Max. anhængervægt (kg)} \times \text{max. tilladte vægt af trækkøretøjet (kg)} \times 9,81}{\text{Max. anhængervægt (kg)} + \text{max. tilladte vægt af trækkøretøjet (kg)} \times 1000} = D \text{ (kN)}$$

De som standard angivne fastgørelsespunkter skal overholdes.

De officielle nationale retningslinier vedr. tilladelser skal overholdes.

Disse monterings- og driftsinstruktioner skal vedlægges køretøjets officielle dokumenter.

Ved afsendelse kontrollerer vi alle vores produkter med vægtkontrolsystem. Rekvirering af manglende reservedele kan kun accepteres ved fremvisning af kontrolsedlen fra vægtkontrolsystemet.

Det er nødvendigt at efterspænde møtrikkerne efter ca. 1000 km.

N Ved anvendelse av tilhengerfestet skal det tas hensyn til kjøretøyfabrikantens forskrifter vedrørende maksimal tauvekt og maksimalt vertikalt kulevekt. Spør fabrikanten / merkeforhandleren om den maksimale tauvekten. Det er forbudt å overskride forskriftene vedrørende tilhengerfestet.

Overbelastning av tilhengervekt (eller forsømming av forskriftene) kan føre til alvorlige skader av kjøretøyet og/eller tilhengerfestet.

I ekstreme tilfeller kan overbelastning resultere i at det tauete anlegget, altså trailer, campinvogn eller sykkeltrailer løsriver fra kjøretøyet. Og dette kan føre til alvorlige eller dødlige skader til personer sittende i den tauende bilen og/eller andre uskyldige personer som oppholder seg i nærheten.

ACPS Automotive kan ikke holdes ansvarlig for eventuelle produkfeil som framstår ifølge uriktig bruk (blant annet overbelastning) av brukeren eller an annen persom som brukeren ar ansvarlig for (artikkel 185 (2) i N.B.W.).

Formel for D-verdien:

$$\frac{\text{Maks tilhengervekt (kg)} \times \text{Maks. tillatt vekt for slepebilen (kg)}}{\text{Maks tilhengervekt (kg)} + \text{Maks. tillatt vekt for slepebilen (kg)}} \times \frac{9,81}{1000} = D \text{ (kN)}$$

Det skal tas hensyn til festepunktene angitt som standard.

Det skal tas hensyn til nasjonale retningslinjer som gjelder offisiell godkjenning av tilbehør.

Disse monterings- og driftsveiledninger skal vedlegges kjøretøyets dokumentasjon.

Ved transporten er alle våre produkter kontrollert ved hjelp av vektkontroll-systemet. I tilfelle manglende bestanddeler er erstatningen bare mulig ved framvisning av etiketten som attesterer vektkontrollen.

Det er nødvendig å etterstramme alle bolter etter ca. 1000 km (i henhold til de oppgitte tiltrekningsmomentene).

S Kontrollera alltid anvisningarna av fordonets tillverkare beträffande om den maximala tillåtna vikt av släpvagnen, samt maximala tillåtliga vertikala vikt på kulan vid användning av dragkroken. Fråga fordonets tillverkaren / den lokala återförsäljare om dom maximala dragvikterna som gäller för ditt fordon, och inte överstiga dom här värden, som är tillåtna för dragkroken.

Överbelastningen av dragkroken (dvs. att man inte följer tillverkarens instruktioner) kan leda till allvarliga skador av fordonet och/eller dragkroken.

I extrema fall, kan överbelastningen av dragkroken leda till att utrustningen som bogseras, oavsett om det är en släpvagn, en låda, en husvagn eller en cykelhållare lossnar.

Som ett resultat kan detta också orsaka allvarliga eller dödliga skador på personer.

ACPS Automotive kan inte hållas ansvarig för eventuella fel på produkten, som orsakats av felaktig användning, eller annan användning än den avsedda användningen (inklusive överlastning) av användaren, eller någon person för vilken användaren är ansvarig (artikel 185 (2) av N.B.W)).

Formeln för D-värdens beräkningen:

$$\frac{\text{Max. vikt av släpvagnen (kg)} \times \text{Totalvikt av fordonet (kg)}}{\text{Max. vikt av släpvagnen (kg)} + \text{Totalvikt av fordonet (kg)}} \times \frac{9,81}{1000} = D \text{ (kN)}$$

Dom monteringspunktterna, som är föreskrivna som standard, måste bibehållas.

Dom nationala riktlinjerna, angående officiell tillåtelse av tillbehör, måste bibehållas.

Dessa monterings- och användningsinstruktioner måste bifogas i fordonens dokumenten.

Innan leverans kontrollerar vi alla våra produkter med hjälp av ett viktkontrollsystem. I fall av frånvarande beståndsdelarna, kan vi endast acceptera önsknings om ersättning, om du framvisar etiketten, som intygar viktkontrollen.

Det är nödvändigt att dra åt bultarna igen efter ungefär 1000 km körning (enligt angivna momentangivelser).

FIN Vetokoukkuja käytettäessä on noudatettava auton valmistajan ohjeet koskien suurinta sallittua vedettyä painoa ja suurinta pystysuoraa kuulankantavuutta. Kysy myyjältäsi paljonko sinun autosi suurin sallittu vedetty paino on, äläkä rasita vetokoukkuja enemmän kuin sallittu.

Vetokoukun yllirasitus, (eli asetusten rikkominen) johtaa auton ja/tai vetokoukun vakavaan vaurioon.

Ääritapauksessa yllirasitus saattaa johtaa laitteen, eli perävaunun, asuntovaunun tai pyöränsaaleikon irrottautumiseen. Tämä saattaa aiheuttaa vakavan loukkaantumisen tai jopa kuoleman vetoautossa oleville henkilöille ja/tai alueella oleville syyttömille henkilöille.

ACPS Automotive ei voi syyttää tuotteen sellaisista mahdollisista vioista, jotka aiheutti epänormaali tai asiaton käyttö (muun muassa yllirasitus), joko käyttäjän tai sellaisen henkilön toimesta josta käyttäjä on vastuussa (N.B.W. pykälä 185.alio 2.).

Ajo-ominaisuuksien kannalta on noudatettava ajoneuvon valmistajan määräyksiä koskien perävaunun rasiatusta ja hinaajan painoa. Katso hinattavan perävaunun enimmäispaino käsikirjasta tai auton rekisterioitteesta; vetokoukkuja koskevia arvoja ei saa ylittää.

Laskelma D-määrän määrittämiseen:

$$\frac{\text{Perävaunun enimmäispaino (kg)} \times \text{Hinaavan ajoneuvon sallittu enimmäispaino (kg)} \times 9,81}{\text{Perävaunun enimmäispaino (kg)} + \text{Hinaavan ajoneuvon sallittu enimmäispaino (kg)}} \times \frac{1}{1000} = D \text{ (kN)}$$

Standardina noudatettava määriteltyä kiinnityskohtia.

Asennuksessa on noudatettava virallisia lisävarusteiden asennusta koskevia määräyksiä.

Asennus ja huolto-ohjeet on hyvä tallettaa ajoneuvon asiakirjoihin.

Toimituksen yhteydessä kaikki tuotteemme tarkistetaan painontarkistusjärjestelmällä. Osien puuttuessa korvauspyyntö otetaan vastaan vain painontarkistuksen todistavan tarran esittämisen jälkeen.

Tuhannen kilometrin jälkeen kiristys on tarkistettava.

I Quando si usa il dispositivo di traino fare sempre riferimento alle istruzioni del costruttore dell'autoveicolo per quanto riguarda il peso massimo rimorchiabile ed il peso massimo verticale sulla sfera. Informarsi presso il costruttore del veicolo o presso il suo distributore locale sul peso massimo rimorchiabile del vostro veicolo e non superare i valori ammessi per il dispositivo di traino.

Sovraccaricare il dispositivo di traino (o non osservare le istruzioni) può danneggiare il veicolo e/o il dispositivo stesso.

In casi estremi il sovraccarico del dispositivo di traino può portare allo sganciamento del traino (rimorchio, caravan o portabiciclette), con la conseguenza di causare gravi danni alle persone trasportate e/o alle persone che potrebbero trovarsi nell'area circostante in quel momento.

La ACPS Automotive non può essere ritenuta responsabile per i danni causati da un uso diverso o improprio del dispositivo di traino (incluso il sovraccarico) da parte dell'utente o di persona per la quale l'utente è responsabile (Articolo 185(2) dell' N.B.W.).

Formola per il calcolo del valore D:

$$\frac{\text{peso massimo rimorchio (kg)} \times \text{peso massimo permesso veicolo rimorchiatore (kg)} \times 9,81}{\text{peso massimo rimorchio (kg)} + \text{peso massimo permesso veicolo rimorchiatore (kg)}} \times \frac{1}{1000} = D \text{ (kN)}$$

Le prescrizioni sui punti di fissaggio definiti dal costruttore del veicolo sono rispettate.

Le norme nazionali per l'omologazione dei dispositivi di traino montati sui veicoli debbono essere rispettate.

Le istruzioni di montaggio e di utilizzo del dispositivo di traino devono essere allegate ai documenti del veicolo.

Tutti i nostri prodotti sono controllati al momento della spedizione con un sistema di controllo peso.

In caso di parti mancanti si accettano richieste di sostituzione esclusivamente con l'etichetta di controllo peso.

Verificare il serraggio di tutti i bulloni dopo i primi 1000 Km. di traino.

CZ Při používání tažného zařízení vždy dodržujte pokyny výrobce vozidla vztahující se na maximální přípustnou hmotnost soupravy a maximální vertikální zatížení tažné koule.

Informujte se u výrobce/prodejce o maximální hmotnosti nákladu taženého Vaším vozidlem a nikdy nepřekračujte hodnoty přípustné pro tažné zařízení.

Přetížení tažného zařízení (tj. nedodržování předpisů) může vést k těžkým škodám buď na vozidle a/nebo na tažném zařízení.

V extrémních případech může takové přetížení vést k odtržení taženého přívěsu (nákladního nebo obytného), nebo nosiče jízdních kol. To by mohlo také způsobit vážné nebo smrtelné zranění osob, ať už v tažném vozidle a/nebo mezi kolemjďoucími.

Firma ACPS Automotive nenese odpovědnost za případné vady výrobku způsobené jeho nesprávným použitím nebo použitím na jiné, než určené účely (včetně přetížení), uživatelem nebo osobou, za kterou je zodpovědný uživatel (čl. 185 (2) NBW)).

Vzorec pro výpočet hodnoty D:

$$\frac{\text{Max. hmotnost přívěsu (kg)} \times \text{Max. přípustná celková hmotnost vozidla (kg)} \times 9,81}{\text{Max. hmotnost přívěsu (kg)} + \text{Max. přípustná celková hmotnost vozidla (kg)}} \times 1000 = D \text{ (kN)}$$

Standardně předepsané body zakotvení se musí dodržet.

Musí se dodržet předpisy daného národního nařízení ohledně úředního povolení doplňků.

Tyto předpisy instalace a provozu musí být v každém případě připojené k dokumentům vozidla.

Při dodávce jsou všechny naše výrobky kontrolovány systémem pro kontrolu váhy. V případě doplnění chybějícího náhradního dílu, Vaší žádost na dodávku máme možnost přijmout pouze po prokázání nálepky o potvrzení kontroly váhy.

Po ujetí zhruba 1000 km je nutno zkontrolovat a dotáhnout všechny šrouby a matice na výše uvedené hodnoty utahovacího momentu.

PL W przypadku używania haka holowniczego należy zachować wymagania producenta dotyczące dopuszczalnej masy holowanej przyczepy i maksymalnego pionowego obciążenia zaczepu kulistego. Należy poinformować się u swojego dealera samochodu ile wynosi maksymalna masa holowanej przyczepy i nie wolno przekroczyć podanych wartości dotyczących haka holowniczego.

Przeciążenie haka holowniczego (czyli naruszenie przepisów) może spowodować poważne uszkodzenie pojazdu i/lub haka.

W skrajnych przypadkach takie przeciążenie może spowodować uwolnienie się holowanego sprzętu, czyli przyczepy, przyczepy kempingowej, lub bagażnika rowerowego. Może to stać się przyczyną poważnych lub śmiertelnych obrażeń osób znajdujących się w holującym pojeździe i/lub przypadkowych niewinnych osób przebywających w pobliżu.

ACPS Automotive nie ponosi odpowiedzialności za jakiegokolwiek błędy w produkcji, spowodowane nieprawidłowym lub niewłaściwym użyciem (w tym przeciążeniem) haka przez użytkownika lub osoby, za które użytkownik jest odpowiedzialny (N.B.W. artykuł 185. ustęp 2.).

Wzór obliczania wartości D:

$$\frac{\text{Maks. ciężar przyczepy (kg)} \times \text{największa dozwolona masa całkowita pojazdu holującego (kg)} \times 9,81}{\text{Maks. ciężar przyczepy (kg)} + \text{największa dozwolona masa całkowita pojazdu holującego (kg)}} \times 1000 = D \text{ (kN)}$$

Należy zachować standardowo przypisane punkty mocowania.

Należy przestrzegać krajowych norm w zakresie pozwoleń na akcesoria.

Niniejszą instrukcję montażu należy dołączyć do dokumentów pojazdu.

Podczas transportu wszystkie produkty sprawdzamy za pomocą systemu kontroli ciężaru.

Prośby dotyczące uzupełnienia brakujących części przyjmujemy za okazaniem winiety potwierdzającej kontrolę ciężaru.

Po przejechaniu około 1000 km należy ponownie dokręcić śruby i nakrętki odpowiednim momentem.

- H) A vonóhorog használata esetén a jármű gyártójának a megengedett maximális vontatott súlyra és a maximális függőleges gömbterhelésre vonatkozó előírásait kötelezően be kell tartani. Kérdezze meg gépjármű-kereskedőjét/helyi forgalmazóját, mennyi az Ön autója által maximálisan vontatható súly és ilyenkor a vonóhorogra vonatkozó előírásokat tilos túllépni.

A vonóhorog túlterhelése (vagyis az előírások megszegése) a gépjármű és/vagy a vonóhorog súlyos károsodásához vezethet.

Egy ilyen túlterhelés szélsőséges esetben a vontatott berendezést, tehát az utánfutót, lakókocsi vagy kerékpártartó elszabadulását eredményezheti. Ez pedig súlyos vagy halálos kimenetelű sérülést okozhat a vontató járműben tartózkodó személyeknek és/vagy a területen tartózkodó véletlen nézelődőknek.

Az ACPS Automotive nem vonható felelősségre a termék olyan esetleges hibáiért, amelyeket helytelen vagy nem rendeltetésszerű használat okozott (többek között túlterhelés), akár a felhasználó, akár olyan személy részéről, akiért a felhasználó felelősséggel tartozik (N.B.W. 185. Cikk 2. bek.).

A jármű gyártója által a vontatásra, és a függőleges terhelésre vonatkozóan közölt specifikációnak a jármű menettulajdonságai szempontjából döntő jelentősége van. A gépkocsijához kapcsolható utánfutó maximális súlyát illetően lapozza fel az autó felhasználói kézikönyvét, illetve típusengedélyét. A vontatószerkezetre megadott értékeket nem szabad túllépni.

A D-érték számításához használt képlet:

Az utánfutó max. súlya (kg) x a vontató jármű megengedett maximális súlya (kg) $\times \frac{9,81}{1000}$ = D (kN)
Az utánfutó max. súlya (kg) + a vontató jármű megengedett maximális súlya (kg) $\times \frac{9,81}{1000}$ = D (kN)

A szabványosként meghatározott rögzítési pontoktól eltérni nem lehet.

A tartozékok hatósági jóváhagyására vonatkozó nemzeti irányelveket be kell tartani.

A jelen szerelési és üzemeltetési utasítást csatolni kell a jármű okmányaihoz.

Feladás után valamennyi termékünket súlyellenőrző rendszerrel állítjuk be. Hiányzó alkatrész esetén, csak a súlyellenőrző megtörténtét igazoló matrica ellenében áll módunkban eleget tenni a pótlásra vonatkozó kérésnek.

A csavarokat és a csavaranyákat 1000 kilométerenként, újra kell húzni a megadott nyomatékértékkel.

NL 031111 MONTAGEHANDLEIDING

1. Meegeleverde onderdelen en bevestigingsmaterialen van de trekhaak verwijderen. Eventueel aan wezige kit ter plaatse van de bevestigingspunten verwijderen.
2. Demonteer de bumper:
 - 2 schroeven aan de voorzijde
 - in de kofferruimte t.p.v. het achterbord 4 moeren onder de afdekkap
 - 2 schroeven in beide wielkasten. Klap, aan beide zijden, de wielkastbekleding naar binnen en demonteer de zichtbare schroef.
 - 4 schroeven en 4 drukkers aan de onderzijde.
3. Verwijder links en rechts aan de onderzijde de afdekkappen.
4. Alleen voor modellen met luchtvering: maak aan de rechterzijde van de auto de motor van de luchtvering los d.m.v. 3 bouten. Verwijder de slang uit het luchtreservoir en verwijder het reservoir. Dit reservoir wordt niet meer gebruikt.
5. Demonteer de binnenbumper d.m.v. 6 moeren. Deze komt te vervallen.
6. Zaag de ophangpunten van de binnenbumper af op 10mm vanaf het achterbord. Plak hier de 2 mee geleverde foamplaatjes (117x56x10 mm) in.
7. Verwijder aan beide zijden van de chassisbalk de 2 sleepogen (2 bouten).
8. Monteer onderdeel "1" t.p.v. de gaten "A" en "B" met 6 bouten M10x1,25x35, incl. veer- en sluitringen.
9. Monteer onderdeel "2" t.p.v. de gaten "C" aan de linker chassisbalk met 2 bouten M10x1,25x35, incl. veer- en sluitringen en bij de gaten "D" met 3 bouten M12x35, incl. veerringen en moeren.
10. Monteer onderdeel "3" t.p.v. de gaten "E" aan de rechter chassisbalk met 2 bouten M10x1,25x35, incl. veer- en sluitringen en bij de gaten "F" met 3 bouten M12x35, incl. veerringen en moeren.
11. Zet de trekhaak vast. Hierbij de aanhaalmomenten volgens tabel hanteren.
12. Alleen voor modellen met luchtvering: monteer de slang van de luchtvering aan de trekhaak t.p.v. gat "G".
13. Maak een uitsparing in de afdekkappen daar waar de trekhaak de afdekkappen raakt.
14. Maak een uitsparing in de bumper volgens detail.
15. Herplaats de onder punten 2 t/m 4 verwijderde onderdelen.
16. Monteer de kogel en stekkerdoosplaat t.p.v. de gaten "H" met 2 bouten M12x70, incl. veerringen en moeren.
17. Zet de kogel vast. Hierbij de aanhaalmomenten volgens tabel hanteren.

D 031111 MONTAGEANLEITUNG

1. Die Anhängervorrichtung auspacken und die Befestigungsteile auf Vollständigkeit überprüfen. Im Bereich der Befestigungspunkte den Unterbodenschutz entfernen.
2. Den Stoßfänger demontieren:
 - 2 Schrauben an der Vorderseite
 - im Kofferraum am Abschlußblech 4 Muttern unter der Abdeckkappe
 - 2 Schrauben in den beiden Radschutzkästen. An der linken und rechten Seite die Radschutzkastenverkleidung nach innen klappen und die darunter befindliche Schraube demontieren.
 - 4 Schrauben und 4 Druckknöpfe an der Unterseite
3. An der linken und rechten Seite die Abdeckkappen an der Unterseite lösen.
4. Nur für Modelle mit Luftfederung: an der rechten Seite des Autos den Motor der Luftfederung lösen (3 Schrauben). Den Schlauch aus dem Luftbehälter entfernen und den Behälter entfernen. Den Behälter wird nicht mehr benötigt.
5. Den Innenstoßfänger demontieren (6 Muttern). Der Innenstoßfänger wird nicht mehr benötigt.
6. Die Befestigungspunkte des Innenstoßfängers ab 10mm des Abschlußbleches absägen. Die zwei mitgelieferten Schaumaufléber (117x56x10mm) anbringen.
7. An der linken und rechten Seite des Chassisrahmens die zwei Abschleppösen entfernen (2 Schrauben).
8. Teil "1" mit 6 Schrauben M10x1,25x35, Federringen und Unterlegscheiben an den Löchern "A" und "B" montieren.
9. Teil "2" mit 2 Schrauben M10x1,25x35, Federringen und Unterlegscheiben an den linken Chassisrahmen an den Löchern "C" und mit 3 Schrauben M12x35, Federringen und Muttern an den Löchern "D" montieren.
10. Teil "3" mit 2 Schrauben M10x1,25x35, Federringen und Unterlegscheiben an den rechten Chassisrahmen an den Löchern "E" und mit 3 Schrauben M12x35, Federringen und Muttern an den Löchern "F" montieren.
11. Die Anhängervorrichtung festziehen. Handhaben Sie hierbei die Anzugsmomente gemäß der Tabelle.
12. Nur für Modelle mit Luftfederung: Den Schlauch der Luftfederung an der Anhängervorrichtung am Loch "C" montieren.
13. Da wo die Anhängervorrichtung die Abdeckkappen berührt, einen Ausschnitt in die Abdeckkappen vornehmen.
14. Einen Ausschnitt im Stoßfänger gemäß Detail vornehmen.
15. Alle in Punkt 2, 3 und 4 entfernten Teile wieder montieren.
16. Die Kugel und Steckdosenhalteplatte mit 2 Schrauben M12x70, Federringen und Muttern an den Löchern "H" montieren.
17. Die Kugel festziehen. Handhaben Sie hierbei die Anzugsmomente gemäß der Tabelle.

GB 031111 FITTING INSTRUCTIONS

1. Unpack the towing bracket and check its contents against the parts list. If necessary, remove the underseal from around the fitting points of the luggage compartment/frame members.
2. Dismount the bumper:
 - 2 screws at the front side
 - in the boot at the rear panel 4 nuts under the covercaps
 - 2 screws in both wheel arches. Fold in, at both sides, the wheelarch lining and dismount the visible screw.
 - 4 screws and 4 push buttons at the lower side
3. Remove, at the LH and RH side, at the lower side the covercaps.
4. Only for models with air suspension: loosen at the RH side of the car the motor of the air suspension (3 bolts). Remove the hose from the air reservoir and remove the reservoir. This reservoir will no longer be used.
5. Dismount the inside bumper (6 nuts). This will no longer be used.
6. Saw off the fixation points of the inside bumper at 10 mm from the rear panel. Stick in the 2 provided foam stickers (117x56x10mm).
7. Remove at both sides of the frame member the 2 towing rings (2 bolts).
8. Mount part "1" at the holes "A" and "B" using 6 M10x1,25x35 bolts, including spring washers and plain washers.
9. Mount part "2" at the holes "C" at the LH frame member using 2 M10x1,25x35 bolts, including spring washers and plain washers and at the holes "D" using 3 M12x35 bolts, including spring washers and nuts.
10. Mount part "3" at the holes "E" at the RH frame member using 2 M10x1,25x35 bolts, including spring washers and plain washers and at the holes "F" using 3 M12x35 bolts, including spring washers and nuts.
11. Attach the towbar. Use the tightening tolerances from the torque table on page 1.
12. Only for models with air suspension: mount the hose from the air suspension at the towbar at the holes "G".
13. Make a recess in the cover caps on the position the towbar touches the cover caps.
14. Make a recess in the bumper according detail.
15. Replace all the parts mentioned in point 2, 3 and 4.
16. Mount the ball and socket plate at the holes "H" using 2 M12x70 bolts, spring washers and nuts.
17. Attach the ball. Use the tightening tolerances from the torque table on page 1.

F 031111 DESCRIPTION DU MONTAGE

1. Séparer les différents éléments d'attelage. Enlever le mastic de protection autour des points de fixation.
2. Démonter le pare-chocs:
 - 2 vis en avant
 - 4 écrous dans le coffre au niveau du panneau arrière au-dessous de la cage de protection
 - 2 écrous dans les logements de roue. Rabattre vers l'intérieur le revêtement de logement de roue à gauche et à droite et démonter la vis visible.
 - 4 vis et 4 poussoirs au dessous
3. Enlever à gauche et à droite les cages de protection au-dessous.
4. **Seulement pour les modèles avec la suspension à air:** défaire sur le côté droit de la voiture le moteur de la suspensions d'air (3 boulons). Enlever le tuyau du réservoir d'air et enlever le réservoir. Le réservoir ne sera pas réutilisé.
5. Démonter le pare-chocs intérieur (6 écrous). Le pare-chocs intérieur ne sera pas réutilisé.
6. Scier les points de fixation du pare-chocs intérieur à 10mm du panneau arrière.
Coller dans ceci les 2 autocollants de mousse (117x56x10mm) qui sont fournies.
7. Enlever de chaque côté des longerons du châssis les 2 anneaux de remorquage (2 boulons).
8. Monter la partie "1" au niveau des trous "A" et "B" à l'aide des 6 boulons M10x1,25x35, des rondelles grower et des rondelles plates.
9. Monter la partie "2" au niveau des trous "C" du longeron gauche du châssis à l'aide des 2 boulons M10x1,25x35, des rondelles grower et des rondelles plates et au niveau des trous "D" à l'aide des 3 boulons M12x35, des rondelles grower et des écrous.
10. Monter la partie "3" au niveau des trous "E" du longeron droit du châssis à l'aide des 2 boulons M10x1,25x35, des rondelles grower et des rondelles plates et au niveau des trous "F" à l'aide des 3 boulons M12x35, des rondelles grower et des écrous.
11. Fixer l'attelage. Utiliser les couples de serrage conformément au tableau.
12. **Seulement pour les modèles avec la suspension à air:** monter le tuyau de la suspension d'air au niveau du trou "G" d'attelage.
13. Découper les cages de protections à l'endroit où d'attelage touche les cages de protection.
14. Découper le pare-chocs suivant le détail.
15. Replacer toutes les parties enlevées aux points 2, 3 et 4.
16. Monter la boule et le support de prise au niveau des trous "H" à l'aide des 2 boulons M12x70, des rondelles grower et des écrous.
17. Fixer la boule. Utiliser les couples de serrage conformément au tableau.

E 031111 INSTRUCCIONES DE MONTAJE

1. Sacar las piezas y el material de sujeción incluidos en el gancho de remolque. Si procede, retirar el pegamento existente en los puntos de sujeción.
2. Desmonte el parachoques:
 - 2 tornillos en la parte delantera
 - en el portaequipaje en la pared posterior debajo de los tapones protectores las 4 tuercas autoblocantes
 - 2 tornillos en ambos pasos de las ruedas. Doble hacia adentro en ambos lados el revestimiento de los pasos de las ruedas y desmonte el tornillo que se ve.
 - 4 tornillos y 4 botones de presión de la parte inferior
3. Quite los tapones protectores de la parte inferior del lado izquierdo y del derecho igualmente.
4. Sólo en los casos de modelos con suspensión por aire: afloje el motor de la suspensión por aire en la parte derecha del auto (3 tornillos). Quite el tubo flexible del tanque de aire y quite el tanque. A este ya no lo vamos a necesitar más.
5. Desmonte el parachoques interior (6 tornillos autoblocantes). A este ya no lo vamos a necesitar más.
6. Sierre los puntos de fijación del parachoques interior a 10 mm de la pared posterior. Pegue las 2 etiquetas adhesivas (117x56x10mm).
7. Quite las 2 anillas de remolque (2 tornillos) en ambas partes del soporte del chasis.
8. Monte el accesorio «1» a los huecos «A» y «B» utilizando 6 tornillos M10x1,25x35, incluyendo las arandelas de fijación y las arandelas planas también.
9. Monte el accesorio «2» a los huecos «C» en el soporte del chasis del lado izquierdo utilizando 2 tornillos M10x1,25x35, incluyendo las arandelas de fijación y las arandelas planas también, además a los huecos «D» utilizando 3 tornillos M12x35, incluyendo las arandelas de fijación y las tuercas autoblocantes también.
10. Monte el accesorio «3» a los huecos «E» en el soporte del chasis del lado derecho utilizando 2 tornillos M10x1,25x35, incluyendo las arandelas de fijación y las arandelas planas también, además a los huecos «F» utilizando 3 tornillos M12x35, incluyendo las arandelas de fijación y las tuercas autoblocantes también.
11. Fijar el gancho de remolque. Aplicar para eso los pares de apriete según la tabla.
12. Sólo en los casos de modelos con suspensión por aire: monte el tubo flexible, que parte de la suspensión por aire, a la palanca de remolque en los huecos "G".
13. Recorte a los tapones protectores en aquel lugar donde la palanca de remolque toca a los tapones protectores.
14. Recorte el parachoques según muestra la figura.
15. Restituya todos los accesorios que quitó en los puntos 2, 3 y 4.
16. Monte la bola de remolque y la lámina de soporte del enchufe a los huecos "H" utilizando 2 tornillos M12x70, arandelas de fijación y tuercas autoblocantes.
17. Fijar la bola. Aplicar para eso los pares de apriete según la tabla.

DK 031111 MONTAGEVEJLEDNING

1. Fjern de dele og monteringsmaterialer, der sidder på trækkrogen. Eventuelt kit på fastgørelsespunkterne fjernes.
2. Afmonter kofangeren:
 - 2 skruer foran
 - 4 møtrikker i bagagerummet under beskyttelseskapperne ved bagpanelet
 - 2 skruer i begge hjulkasser. Fold begge hjulkassers beklædning indad og afmonter den synlige skrue.
 - 4 skruer og 4 trykknapper fra undersiden
3. Fjern beskyttelseskappen for neden i venstre og højre side.
4. **Kun for modeller med luftophæng:** løsn motoren for luftophænget i bilens højre side (3 bolte). Fjern slangen fra lufttanken og fjern tanken. Denne bliver overflødig.
5. Afmonter inderkofangeren (6 møtrikker). Denne bliver overflødig.
6. Afkort inderkofangerens ophæng 10 mm fra bagpanelet. Anbring de 2 skummåtter (117x56x10mm).
7. Fjern de to bugseringsringe (2 bolte) fra chassisvangens i begge sider.
8. Monter tværvangen „1” i hullerne „A” og „B” vha. 6 stk. M10x1,25x35 bolte, inkl. fjederskiver og planskiver.
9. Monter beslag „2” i hullerne „C” på chassisvangens venstre side vha. 2 stk. M10x1,25x35 bolte, inkl. fjederskiver og planskiver, samt i hullerne „D” vha. 3 stk. M12x35 bolte, inkl. fjederskiver og møtrikker.
10. Monter beslag „3” i hullerne „E” på chassisvangens højre side vha. 2 stk. M10x1,25x35 bolte, inkl. fjederskiver og planskiver, samt i hullerne „F” vha. 3 stk. M12x35 bolte, inkl. fjederskiver og møtrikker.
11. Fastgør tværvangen. Følg tilspændingsmomenterne i tabellen.
12. **Kun for modeller med luftophæng:** monter slangen fra luftophænget til tværvangen ved hullerne „G”.
13. Lav en udsparring på beskyttelseskapperne der, hvor trækstangen rører beskyttelseskapperne.
14. Lav en udskæring i kofangeren iflg. fig.
15. Sæt alle dele på plads, som blev fjernet i punkterne 2, 3 og 4.
16. Monter trækkuglen og stikdåsepladen i hullerne „H” vha. 2 stk. M12x70 bolte, inkl. fjederskiver og møtrikker.
17. Fastgør trækkuglen. Følg tilspændingsmomenterne i tabellen.

N 031111 MONTERINGSVEILEDNING

1. Fjern vedlagte deler og festemateriell fra tilhengerfestet. Fjern eventuelt kitt som måtte finnes seg på festepunktene.
2. Demonter støtfangeren:
 - 2 bolter på fremsiden
 - 4 muttere under beskyttelseshettene i bagasjerommet ved bakveggen
 - 2 bolter ved begge hjulkasser. Brett inn hjulkassenes dekke på begge sider og demonter de nå synbare boltene.
 - 4 bolter og 4 knapper fra undersiden.
3. Fjern beskyttelseshettene fra undersiden både fra den venstre og høyre siden.
4. **Bare for modeller med luftfjæring:** løsne på luftfjærings motor på høyre siden av bilen (3 bolter). Fjern slangen fra luftbeholderen og fjern beholderen. Denne trenger du ikke lenger.
5. Demonter den indre støtfangeren (6 muttere). Denne trenger du ikke lenger.
6. Sag ned festepunktene på den indre støtfangeren 10 mm fra bakpanelet. Kleb inn de 2 vedlagte skummene (117x56x10mm).
7. Fjern de 2 slepeøyene (2 bolter) fra begge sider av chassisvingen.
8. Monter braketten „1” ved hullene „A” og „B” ved hjelp av 6 stykker M10x1,25x35 bolter, samt sprengskiver og flate tetningsskiver.
9. Monter braketten „2” ved hullene „C” ved den venstre chassisvingene ved hjelp av 2 stykker M10x1,25x35 bolter, samt sprengskiver og flate tetningsskiver, og ved hullene „D” ved hjelp av 3 stykker M12x35 bolter, samt sprengskiver og muttere.
10. Monter braketten „3” ved hullene „E” ved den høyre chassisvingene ved hjelp av 2 stykker M10x1,25x35 bolter samt sprengskiver og flate tetningsskiver, og ved hullene „F” ved hjelp av 3 stykker M12x35 bolter, samt sprengskiver og muttere.
11. Skru fast tilhengerfestet. Bruk de tiltrekningsmomentene som er oppgitt i tabellen.
12. **Bare for modeller med luftfjæring:** monter slangen fra luftfjæring til tilhengerfestet ved hullene „G”.
13. Lag en utsparing i beskyttelseshettene der hvor tilhengerfestet når beskyttelseshettene.
14. Lag en utsparing i støtfangeren i henhold til bilde i detalj.
15. Sett alle delene som ble fjernet under punkt 2, 3 og 4 tilbake på plass.
16. Monter kuledelen og kontaktholderen ved hullene „H” ved hjelp av 2 stykker M12x70 bolter, sprengskiver og muttere.
17. Skru fast kuledelen. Bruk de tiltrekningsmomentene som er oppgitt i tabellen.

S 031111 MONTERINGSINSTRUKTION

1. Paka opp monteringssetten og kontrollere innehålllet mot detaljbeskrivning. Om det behøvs tag bort underredsmassa rundt monteringspunktene i bagageutrykket og under bilen.
2. Monter av støtfangeren:
 - 2 skruvarna, vid den främre delen,
 - 4 skruvmuttrarna, som finns i baggaghyllan, vid bakväggen, under skyddshuvarna,
 - 2 skruvarna, vid båda hjulbågarna. Böja upp beklädnigen av hjulbågarna, vid båda sidorna, sedan montera av skruven, som finns under beklädnigen.
 - 4 skruvarna, och 4 tryckknapparna, vid den undre delen.
3. Ta bort skyddshuvarna, från den undre delen, som finns både på högra sidan och på vänstra sidan.
4. **Endast i fall av modellerna med luft-fjädrarna:** lossa motorn av luft-fjädringen, som finns på högra sidan av fordonen (3 skruvarna). Ta bort slangen, från lufttanken, sedan ta bort lufttanken. Denna kommer ej att användas mer.
5. Montera av den inre støtfångaren (6 skruvmuttrarna). Denna kommer ej att användas mer.
6. Såga ned monteringspunktarna av den inre støtfångaren, med 10 millimeters mellandum från bakväggen. Klistra fast dom 2 skumgummin, som ställdes till förfogande (117x56x10mm).
7. Ta bort dom 2 dragringarna (2 skruvarna), som finns vid båda sidorna av underrede-behållaren.
8. Montera beståndsdel „1”, vid hålen „A” och „B”, med hjälp av dom 6 skruvarna M10x1,25x35, inklusive dom fjädrande brickorna, och dom platta brickorna.
9. Montera beståndsdel „2”, vid hålen „C”, som finns vid underrede-behållaren på vänstra sidan, med hjälp av dom 2 skruvarna M10x1,25x35, inklusive dom fjädrande brickorna, och dom platta brickorna, sedan montera den vid hålen „D”, med hjälp av dom 3 skruvarna M12x35, inklusive dom fjädrande brickorna och skruvmuttrarna.
10. Montera beståndsdel „3”, vid hålen „E”, som finns vid underrede-behållaren på högra sidan, med hjälp av dom 2 skruvarna M10x1,25x35, inklusive dom fjädrande brickorna, och dom platta brickorna, sedan montera den vid hålen „F”, med hjälp av dom 3 skruvarna M12x35, inklusive dom fjädrande brickorna och skruvmuttrarna.
11. Sätt fast dragbalken. Använd härvid åtdragningsmomenten enligt tabellen.
12. **Endast i fall av modellerna med luft-fjädrarna:** montera slangen, som leder från luft-fjädringen, på dragbalken, vid hålen „G”.
13. Göra en inristning på skyddshuvarna, vid ställen, där dragbalken berör skyddshuvarna.
14. Göra en inristning i støtfångaren, enligt teckningen.
15. Placera tillbaka samtliga beståndsdelar, som röjades undan vid raderna 2, 3 och 4.
16. Montera dragkulan samt skivan till kontakthållaren vid hålen „H”, med hjälp av 2 st. skruvarna M12x70, dom fjädrande underläggen, och skruvmuttrarna.
17. Sätt fast dragkulan. Använd härvid åtdragningsmomenten enligt tabellen.

F 031111ASENNUSOHJEET

1. Pura vetokoukkipakkaus ja tarkista listasta, että kaikki asennuksessa tarvittavat osat löytyvät. Jos tarpeellista poista alustansuojaus kiinnityskohdista.
2. Pura puskuri:
 - 2 ruuvia puskurin etuosasta
 - 4 mutteria tavaratilän takaseinän suojakuppien alla
 - 2 ruuvia molemmista pyöräkaarista. Taivuta pyöräkaarten peite sisään ja pura näkyville tullut ruuvi.
 - 4 ruuvia ja 4 nappia pohjasta
3. Poista suojakupit alaosasta sekä vasemmalta että oikealta.
4. Vain ilmajousitusmalleissa: löysää ilmajousituksen moottoria auton vasemmalla puolella (3 ruuvia). Poista ilmasäiliön letku ja poista myös säiliö. Sitä ei tästedes tulla tarvitsemaan.
5. Pura sisäpuskuri (6 mutteria). Sitä ei tästedes tulla tarvitsemaan.
6. Sahaa pois sisäpuskurin kiinnityspisteet 10 mm:n etäisyydellä takaseinästä. Liimaa 2 turvattua vaahtomuovia (117x56x10mm).
7. Poista 2 vetorengasta (2 ruuvia) alustapidikkeen molemmista päistä.
8. Asenna varuste "1" pisteistä "A" ja "B" käyttämällä 6 M10x1, 25x35 -ruuvia, jousialuslevyt ja litteät alusrenkaat mukaan lukien.
9. Asenna varuste "2" vasemman puolen alustapidikkeen pisteistä "C" käyttämällä 2 M10x1, 25x35-ruuvia, jousialuslevyt ja litteät alusrenkaat mukaan lukien sekä pisteistä "D" käyttämällä 3 M12x35 -ruuvia, jousialuslevyt ja mutterit mukaan lukien.
10. Asenna varuste "3" oikean puolen alustapidikkeen pisteistä "E" käyttämällä 2 M10x1, 25x35-ruuvia, jousialuslevyt ja litteät alusrenkaat mukaan lukien sekä pisteistä "F" käyttämällä 3 M12x35 -ruuvia, jousialuslevyt ja mutterit mukaan lukien.
11. Kiinnitä vetokoukku. Kiristä se taulukossa annetun kiristysmomentin mukaisesti.
12. Vain ilmajousitusmalleissa: asenna ilmajousituksen letku vetotankoon pisteistä "G".
13. Tee syväne suojakuppeihin niistä kohdista, joissa vetotanko koskettaa suojakuppeja.
14. Tee syväne puskuriin kuvan mukaisesti.
15. Laita kaikki kohdissa 2, 3 ja 4 poistetut osat paikalleen.
16. Asenna vetokuula ja pistokkeenpitolevy rei'istä „H” käyttämällä 2 M12x70-mutteria, jousialuslevyjä ja muttereita mukaan lukien.
17. Kiinnitä vetokuula. Kiristä se taulukossa annetun kiristysmomentin mukaisesti.

I 031111ISTRUZIONI DI MONTAGGIO

1. Aprire l'imballaggio della struttura di traino e controllare il contenuto a fronte dell'elenco componenti. Se necessario, rimuovere il mastice di protezione intorno ai punti di fissaggio.
2. Smontare il paraurti:
 - due viti anteriormente
 - Quattro dadi nel bagagliaio sul pannello posteriore sotto la gabbia di protezione
 - due viti nell'alloggiamento ruota. Ribaltare verso l'interno il rivestimento dell'alloggiamento ruota a sinistra ed a destra e smontare la vite visibile
 - quattro viti e quattro bottoni a pressione sotto
3. Togliere, a sinistra e destra, le gabbie di protezione sottostanti
4. Soltanto per i modelli con sospensioni pneumatiche: sul lato destro della vettura sganciare il motore delle sospensioni pneumatiche (3 bulloni). Togliere il tubo del serbatoio d'aria e togliere il serbatoio, che non sarà più riutilizzato.
5. Smontare il paraurti interno (6 dadi), che non sarà più riutilizzato.
6. Tagliare i punti di fissaggio del paraurti interno a 10 mm. dal pannello posteriore, e quindi incollare i due blocchi di espanso (117x56x10 mm.) autoadesivi forniti.
7. Togliere da ciascun lato dei longheroni del telaio i due anelli di traino di emergenza (2 bulloni)
8. Montare il particolare "1" nei fori "A" e "B" con sei bulloni M10x1,25x35, rondelle grower e rondelle piane.
9. Montare il particolare "2" nei fori "C" del longherone sinistro con due bulloni M10x1,25x35, rondelle grower e rondelle piane, e nei fori "D" con tre bulloni M12x35, rondelle grower e dadi.
10. Montare il particolare "3" nei fori "E" del longherone destro con due bulloni M10x1,25x35, rondelle grower e rondelle piane, e nei fori "F" con tre bulloni M12x35, rondelle grower e dadi.
11. Fissare la struttura di traino serrando. I bulloni alle coppie di serraggio riportate nella tabella.
12. Soltanto per i modelli con sospensioni pneumatiche: montare il tubo della sospensione nel foro "G" del dispositivo di traino.
13. Tagliare le gabbie di protezione nei punti di contatto con il dispositivo.
14. Eseguire un intaglio nel paraurti conformemente al disegno.
15. Rimontare tutti i pezzi precedentemente smontati nei punti 2, 3 e 4.
16. Montare la sfera di traino ed il portapresa nei fori "H" utilizzando 2 bulloni M12x70, rondelle elastiche e dadi.
17. Fissare la sfera di traino, applicando la coppia di serraggio indicata nella tabella.

CZ 031111 NÁVOD K MONTÁŽI

1. Podle přiloženého seznamu zkontrolovat jednotlivé součásti tažného zařízení.
Pokud je to nezbytné, odstranit ze styčných bodů v zavazadlovém prostoru ochranný prostředek.
2. Odmontujte nárazník:
 - 2 kusy šroubů na přední straně
 - 4 šroubové matice v zavazadlovém prostoru na zadní straně pod krycími čepečky
 - 2 kusy šroubů na obou obloucích kol. Zašroubujte kryt oblouků kol na obou stranách a odmontujte viditelné šrouby.
 - 4 kusy šroubů a 4 kusy tlačítek za spodní strany
3. Odmontujte krycí čepečky ze spodní strany na pravé i na levé straně.
4. **Pouze v případě modelů se vzduchovými pružinami:** Uvolněte pohon vzduchových pružin na pravé straně vozidla (3 kusy šroubů). Odstraňte hadici ze vzduchové nádrže a odstraňte nádrž. Tuto už v budoucnu nebudete potřebovat.
5. Odmontujte vložku nárazníku (6 kusů šroubů). Vložku nárazníku už v budoucnu nebudete potřebovat.
6. Odřízněte fixační body vložky nárazníku ve vzdálenosti na 10 mm od zadní strany. Vlepte 2 kusy zajištěných pěnových pryží (117x56x10mm).
7. Odmontujte 2 kusy tažných kroužků (2 kusy šroubů) na obou stranách podvozkových trámů.
8. Namontujte součástku číslo „1“ k bodům s označením „A“ a „B“ použitím šesti kusů šroubů o rozměru M10x1,25x35, spolu s plochými podložkovými kroužky a podložkovými pružinami.
9. Namontujte součástku číslo „2“ k bodům s označením „C“ použitím dvou kusů šroubů o rozměru M10x1,25x35, spolu s plochými podložkovými kroužky a podložkovými pružinami, nadále k bodům s označením „D“ použitím tří kusů šroubů o rozměru M12x35, spolu s podložkovými pružinami a šroubovými maticemi.
10. Namontujte součástku číslo „3“ k bodům s označením „E“ na pravé straně podvozkových trámů použitím dvou kusů šroubů o rozměru M10x1,25x35, spolu s plochými podložkovými kroužky a podložkovými pružinami, nadále k bodům s označením „F“ použitím tří kusů šroubů o rozměru M12x35, spolu s podložkovými pružinami a šroubovými maticemi.
11. Upevněte tažné zařízení dotažením šroubů utahovací momentem podle tabulky na straně 1.
12. **Pouze v případě modelů se vzduchovými pružinami:** odmontujte hadici vedoucí od - vzduchových pružin k tažné tyči u bodů s označením „G“.
13. Zhotovte výřez na krycích čepečkách v místě, kde se jich tažné zařízení dotýká.
14. Podle detailu zhotovte výřez v nárazníku.
15. Dejte zpět všechny součástky odstraněné v bodech číslo 2, 3 a 4.
16. Připevněte tažnou kouli a držák zásuvky do otvorů „H“ použitím 2 šroubů M12x70, pružných podložek a matic.
17. Upevněte tažnou kouli použitím utahovacího momentu uvedeného v tabulce na straně 1.

PL 031111 INSTRUKCJA MONTAŻU

1. Należy rozpakować statyw holowniczy i sprawdzić jego zawartość, porównując ze spisem części. W razie potrzeby należy usunąć osłonę podwozia w okolicy punktów umocowania osłony bagażnika/podwozia.
2. Należy zdemontować zderzak:
 - 2 śruby z przodu
 - w bagażniku przy tylnej ścianie 4 nakrętki znajdujące się pod osłonami
 - 2 śruby z obu nadkoli. Należy złożyć z obu stron osłonę nadkoli i wymontować widoczną tam śrubę.
 - 4 śruby i 4 przyciski z dolnej części
3. Należy usunąć osłony ochronne z dolnej części zarówno z lewej i prawej strony.
4. **Jedynie w przypadku modeli o zawieszeniu pneumatycznym:** należy poluzować silnik zawieszenia pneumatycznego z prawej strony pojazdu (3 śruby). Należy usunąć przewód giętki gumowy ze zbiornika powietrza jak również zbiornik. Nie będzie on już potrzebny.
5. Należy zdemontować zderzak wewnętrzny (6 nakrętek). Nie będzie on już potrzebny.
6. Należy upiłować punkty mocowania zderzaka wewnętrznego 10 mm od tylnej ścianki. Należy wkleić 2 załączone gąbki (117x56x10mm).
7. Należy usunąć 2 pierścienie holownicze (2 śruby) z obu stron wspornika podwozia.
8. Należy zamontować część „1” do otworów „A” i „B” za pomocą 6 śrub M10x1,25x35, podkładek sprężystych i płaskich podkładek.
9. Należy zamontować część „2” do otworów „C” przy lewym wsporniku podwozia za pomocą 2 śrub M10x1,25x35, podkładek sprężystych i płaskich podkładek oraz do otworów „D” za pomocą 3 śrub M12x35, podkładek sprężystych i nakrętek.
10. Należy zamontować część „3” do otworów „E” przy prawym wsporniku podwozia za pomocą 2 śrub M10x1,25x35, podkładek sprężystych i płaskich podkładek oraz do otworów „F” za pomocą 3 śrub M12x35, podkładek sprężystych i nakrętek.
11. Należy umocować drążek holowniczy. Należy stosować momenty wyszczególnione w tabeli.
12. **Jedynie w przypadku modeli o zawieszeniu pneumatycznym:** przewód giętki gumowy prowadzący od pneumatyki należy zamontować do drążka holowniczego do otworów „G”.
13. Należy wykonać wycięcie na osłonach ochronnych w miejscu, gdzie drążek holowniczy styka się z osłonami.
14. Należy wykonać wycięcie na zderzaku na podstawie rysunku.
15. Należy z powrotem zamontować części wymienione w punkcie 2, 3 i 4.
16. Należy zamontować zaczep kulisty i płytę z gniazdem wtykowym do otworów „H” za pomocą 2 śrub M12x70, sprężystych podkładek i nakrętek.
17. Należy przymocować zaczep kulisty. Należy stosować momenty wyszczególnione w tabeli.

Nevíte si rady? Potřebujete poradit?

Náš zákaznický servis je vám k dispozici

 +420 491 421 021

 svc@svcgroup.cz



Opravdový specialista a Certifikovaný výrobce tažných zařízení s největším sortimentem v ČR. Rodinná firma s více jak 30letou ověřenou tradicí výroby, prodeje a montáže.

www.svcgroup.cz