



KIA OPTIMA

Sedan 09/2015->
Type JF

Combi 09/2016->
Type JF

CZ-Montážní návod
GB-Fitting instruction
DE-Montageanleitung
FR-Notice de montage
RU-Инструкция по монтажу



D
9,69 kN

S
100 Kg

R
1 800 Kg

Classe A50-X

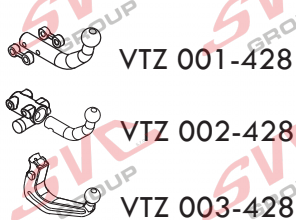
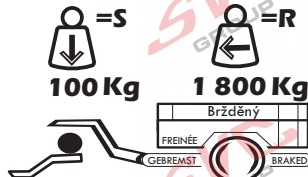

E27 55R 01-0356

CERTIFIKÁT



	Nm		
Pevnost	8,8	10,9	12,9
M6	9,7	14,3	16,1
M8	24,5	35,9	42,0
M10	48,4	71,0	83,0
M12	84,0	123,0	144,0
M14	133,0	196,0	229,0
M16	137,0	307,0	359,0

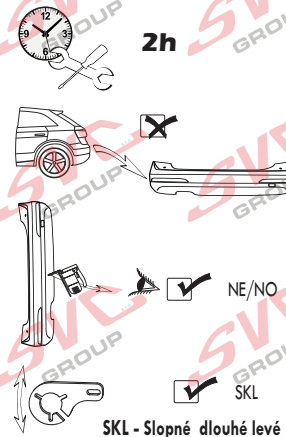

SKL - Slopné dlouhé levé

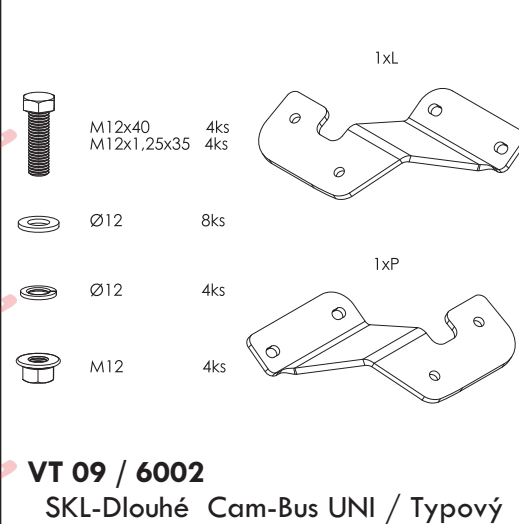

VT 09 / 6002

SKL-Dlouhé Cam-Bus UNI / Typový

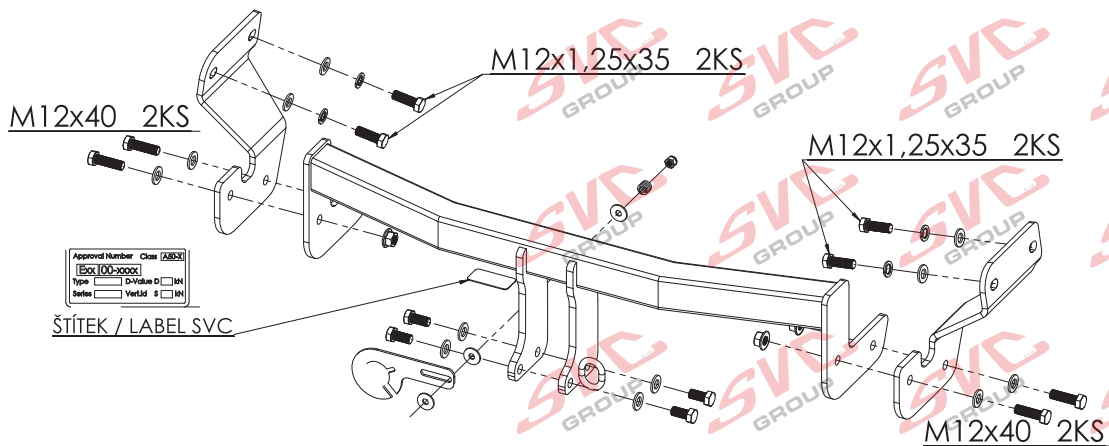

Approval Number Class ABSX
E27 100-20000
Type DVKlas b MN
Series VerId 8 MN

ŠTÍTEK / LABEL SVC

Všeobecné pokyny, též viz. typový list:

- Montáž tažného zařízení a el instalace, musí odpovídat požadavku výrobce vozu a příslušného státu kde se výrobek používá.
- Při případném výřezu nárazníku, výrobce tažného zařízení provedl zkoušky na vozidle se standardním nárazníkem na počátku výroby vozidla a neručí za informace k výřezu při případné změně či faceliftu vozu či nárazník.
- 1. V úchytech a spojích tažného zařízení s karosérií musí být karosérie očištěna od měkkých antikorozních ochranných nátěrů karosérie. Všechny vrtané otvory očistíte od špon a ošetříte antikorozním přípravkem.
- 2. Používejte dodaný pevnostní spojovací materiál.
- 3. Kulový čep nesmí ze zákona překrývat registrační značku vozu, pokud není připojen přívěsný vozík..
- 4. Zapojení el. instalace tažného zařízení k vozu musí odpovídat příslušným platným normám a požadavkům výrobce vozu (viz. příručka k vozu, či u prodejce vozu). Tažné zařízení je pevnostně zkušeno a homologováno dle předpisu EHK 55 a splňuje tuto normu ES.

General instructions, also see Type certificate:

- The towing device assembly and electric installation must comply with the requirements of the car producer and the particular state where the product is used.
- The coupling device manufacturer has carried out some tests on a car with a standard bumper which was used at the beginning of making a car and so the manufacturer is not liable for information about a possible slot in a bumper in case of changes or a facelift of a car during a car production.
- 1. Clean a car body from soft anticorrosive protection of a car body coat in brackets and joints of a coupling device with a car body. Clean all drilled holes from metalshavings and treat them with antirust agent.
- 2. Use supplied strength joining material.
- 3. A ball pin, according to a law, cannot cover a number plate, if a trailer is not joined.
- 4. Wiring of a coupling device must be up to a standard and car maker requirements. (see a car manual or ask a car seller).
- 5. The coupling device has been physically tested and homologated according to the regulation EHK55 and is up to the EC standard.

Allgemeine Anweisungen siehe auch Typenschein:

- Die Montage der Anhängerkupplung sowie die Elektroinstallation muss den Anforderungen des Fahrzeugherstellers in dem Staat entsprechen, in welchem das Produkt benutzt wird.
 - bei einem allfälligen Ausschneiden der Stoss- Stange der Hersteller der Zugsvorrichtung führte Proben an Wagen mit gängigen Stoss- Stangen am Anfang der Wagenherstellung durch und haftet keinesfalls für Informationen bezüglich des Ausschneidens sowie für allfällige Änderungen oder face- Liftings des Wagens oder der Stoss- Stange.
 - 1. Bei den Aufhängungen und Verbindungen der Zugsvorrichtung mit der Karosserie muss dieselbe von weichen Rostschutzmitteln gereinigt werden. Reinigen Sie sämtliche gebohrte Öffnungen von Spänen und behandeln diese mit einem Rostschutzmittel.
 - 2. Benützen Sie das gelieferte Festigkeits- Verbindungsmaterial.
 - 3. Der Kugelbolzen darf von Gesetzes wegen nicht das Kennzeichen des Wagens verdecken, sofern kein Anhänger an den Wagen angehängt ist.
 - 4. Der Anschluss der Elektroinstallation der Zugsvorrichtung an den Wagen muss den entsprechenden gültigen Normen und Anforderungen des Wagenherstellers entsprechen (siehe Handbuch zum Wagen, oder beim Verkäufer des Wagens).
- Die Zugsvorrichtung wurde in Bezug auf die Festigkeit nach der Vorschrift EHK 55geprüft und genehmigt und erfüllt die ES- Norm.

TYPE:
VTZ 001/2/3-428

SVC GROUP s.r.o. Průmyslová zóna - 179
547 01 Náchod-ČR

www.svcgroup.cz
e-mail: svc@svcgroup.cz

INFO Tel.: +420 491421021, +420 491421022
mob.: +420 603360607

09/18/SVCGROUP

N-1/4

CZ Montážní návod Kia Optima

1. Uvolněte oba zadní úchyty výfuků a tyto vyvěste pod vozidlo. Odmontujte oba tepelné štíty nad výfukem a zhotovte výřez dle obrázku.
2. Odmontujte středový plastový úchyt nárazníku (tento nebude již zapotřebí). K nosníkům přichyťte levý a pravý bok tažného zařízení čtyřmi šrouby M12x1,25-35 spolu s kruhovými a pérovými podložkami – NEDOTAHUJTE!!!
3. Mezi takto připravené boky nasadíte odspodu hlavní nosník tažného zařízení, přichyťte jej šrouby M12x40 s kruhovými podložkami a maticemi M12-DIN. Tažné zařízení vyrovnáte s vozidlem a řádně dotáhnete dle utahovačích momentů.
4. Nyní vraťte zpět všechny díly odmontované v bodě č. 1 a nakonec přichyťte zpět celý výfuk.

EN Installation instructions Kia Optima

1. Release both rear fixtures of exhaust pipes and let them hang under the vehicle. Remove both heat shields above the exhaust pipe and make a cut-out as shown in the picture.
 2. Remove central plastic fixture of the bumper (it is no longer needed). Fasten left and right sides of the tow bar to the beams using four M12x1.25-35 screws together with plain and spring washers – TIGHTEN ONLY LIGHTLY!!!
 3. Thereafter install from below the main beam of the tow bar between the sides prepared in previous step, fix them using M12x40 screws with plain washers and M12-DIN nuts. Align properly the tow bar with the vehicle and tighten the screws to prescribed torques.
 4. Now reinstall all the parts removed within the step 1 and finally attach back whole exhaust pipe.
1. x.

DE Montageanleitung Kia Optima

1. Beide rückseitige Auspuffhalterungen lösen und diese unter dem Fahrzeug einhängen. Beide Wärmeschilde über dem Auspuff demontieren und einen Ausschnitt laut Abbildung herstellen.
2. Die mittige Kunststoffhalterung der Stoßstange demontieren (diese wird nicht mehr benötigt). An die Träger die linke und rechte Seite der Zugeinrichtung mit vier Schrauben M12x1,25-35 zusammen mit den Rund- und Feder-U-Scheiben befestigen - NICHT FESTZIEHEN!!!
3. Zwischen die derart vorbereiteten Seitenteile von unten den Hauptträger der Zugeinrichtung einsetzen, mit Schrauben M12x40 mit runden U-Scheiben und Muttern M12-DIN befestigen. Die Zugeinrichtung mit dem Fahrzeug ausrichten und ordnungsmäßig entsprechend den Anzugsmomenten anziehen.
4. Alle im Punkt Nr. 1 ausgebauten Teile wieder einbauen und abschließend den ganzen Auspuff wieder befestigen.

IT Istruzioni di montaggio per la Kia Optima

1. Allentare ambedue i sostegni posteriori dell'impianto di scarico e farlo pendere sotto il veicolo. Smontare ambedue i scudi termici sopra l'impianto di scarico e fare un intaglio, vedi figura.
2. Smontare il sostegno centrale di plastica del paraurti (non sarà più necessario). Fissare il lato sinistro e destro del dispositivo di traino ai supporti usando quattro viti M12x1.25-35 e rondelle tonde e a molla - NON SERRARE A FONDO!!!
3. Tra i lati preparati in questo modo inserire il supporto principale del dispositivo di traino procedendo dal di sotto, fissarlo con le viti M12x40, rondelle tonde e dadi M12-DIN. Allineare il dispositivo di traino con il veicolo e serrare bene con le coppie di serraggio prescritte.
4. Rimontare tutti i componenti smontati nel punto 1 e quindi fissare tutto l'impianto di scarico.

FR Notice de montage Kia Optima SDN+ Combi

1. Desserrer les deux attaches arrière du pot d'échappement et les laisser ensuite pendre sous le véhicule. Démontez les deux protections thermiques qui se trouvent au-dessus du pot d'échappement et effectuer ensuite une découpe comme indiqué sur la figure.
2. Démontez l'attache plastique centrale du pare-chocs (vous n'en aurez plus besoin). Fixer les côtés gauche et droit du dispositif d'attelage aux traverses en utilisant quatre vis M12x1,25-35, des rondelles rondes et des rondelles Belleville – NE PAS SERRER LES VIS!!!
3. Par le bas, placer ensuite la traverse principale du dispositif d'attelage entre les côtés ayant été ainsi préparés et la fixer à l'aide de vis M12x40 munies de rondelles rondes et d'écrous M12-DIN. Aligner le dispositif d'attelage par rapport au véhicule et serrer ensuite toutes les vis et écrous aux couples de serrage prescrits.
4. Remettre en place toutes les pièces qui ont été démontées au point 1 et refixer enfin l'intégralité du pot d'échappement.

ESP Manual de montaje Kia Optima

1. Afloje las dos sujeciones traseras de los tubos de escape y déjelos colgados debajo del vehículo. Desmonte las dos pantallas térmicas sobre el tubo de escape y haga el recorte según el dibujo.
2. Desmonte la sujeción plástica central del parachoques (no hará falta más). Fije en los soportes el lado izquierdo y derecho del equipo de tiro con cuatro tornillos M12x1,25-35 junto con arandelas redondas y de muelle – ¡NO APRETAR!
3. Entre los lados preparados así introduzca desde bajo el soporte principal del equipo de tiro, fíjelo con los tornillos M12x40 con arandelas redondas y tuercas M12-DIN. Enderece bien el equipo de tiro con el vehículo y apriete bien según los pares de apriete.
4. Ahora monte de vuelta todas las piezas desmontadas en el punto No. 1 y por último, vuelva a fijar el tubo de escape completo.

FI Asennusohje Kia Optima

1. Vapausta pakoputken molemmat taemmat kiinnittimet ja ripusta ne auton alle. Irrota molemmat pakoputken päällä olevat lämpösuojat ja tee kuvan mukainen leikkaus.
2. Irrota puskurin keskiosan muovinen kiinnitin (sitä ei enää tarvita). Kiinnitä vetolaitteen vasen ja oikea sivuosa palkkeihin neljällä ruuvilla M12x1,25-35 ja pyöreillä ja jousialuslevyillä – ÄLÄ KIRISTÄ!!!
3. Aseta sitten näin valmisteltujen sivuosien väliin alapuolelta vetolaitteen pääalkki ja kiinnitä se ruuveilla M12x40, pyöreillä aluslevyillä ja muttereilla M12-DIN. Suorista vetolaitte auton mukaiseksi ja kiristä kunnolla kiristysmomenttien mukaan.
4. Palauta nyt kaikki kohdassa 1 irrotetut osat takaisin paikoilleen ja kiinnitä lopuksi koko pakoputki uudelleen.

RU Инструкция по монтажу Kia Optima SDN+ Combi

1. Освободите оба задних крепления выхлопных труб, так чтобы они повисли под автомобилем. Снимите оба тепловых экрана над выхлопной трубой и сделайте вырез в соответствии с изображением.
2. Снимите центральное пластиковое крепление бампера (оно больше не потребуются). На балках закрепите левый и правый бока фаркопа четырьмя болтами M12x1,25-35 вместе с круглыми и пружинными шайбами – НЕ ЗАТЯГИВАЙТЕ!!!
3. Между подготовленными боками сзади вставьте главную балку фаркопа, закрепите ее болтами M12x40 с круглыми шайбами и гайками M12-DIN. Выровняйте фаркол и затяните в соответствии с предписанными моментами затяжки.
4. Теперь установите обратно все части, демонтированные согласно п. 1, и наконец закрепите обратно выхлопную трубу.

BG Упътване за монтаж Kia Optima

1. Разхлабете двата задни фиксатора на ауспузите и ги отпуснете под автомобила. Демонтирайте двата топлинни щита и изгответе разрез според фигурата.
2. Демонтирайте средния пластмасов фиксатор на бронята (той вече няма да ви трябва). Към носещите конструкции прикрепете лявата и дясната странична част на теглещото устройство с четири винта M12x1,25-35 заедно с кръговите и пружиниращите подложки – НЕ ЗАТЯГАЙТЕ ДОТАНУЙТЕ!!!
3. Между така подготвените странични части сложете от долната страна главната носеща конструкция на теглещото устройство, фиксирайте го с винтове M12x40 с кръгови подложки и гайки M12-DIN. Изравнете теглещото устройство с автомобила и добре затегнете според моментите на затягане.
4. Сега върнете обратно всички части, демонтирани съгласно т.1 и след това фиксирайте целия ауспу

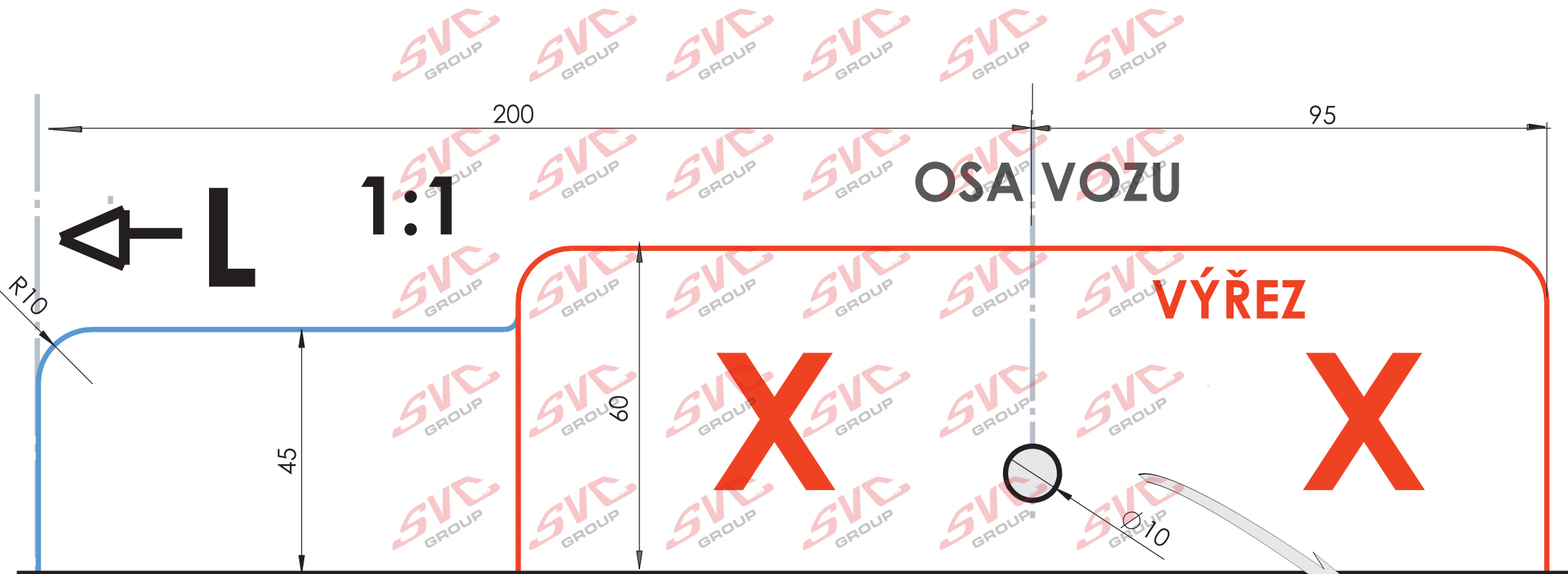

Spodní díl plastového nárazník

Proved'te výřez na tepelném štítu výfuku, pokud je vozidlo vybavené dvěma výfuky - Proved'te výřez dle obrázku a následně i zrcadlově na levé straně
Převážně u modelu GT

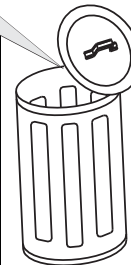

KIA OPTIMA SDN+COMBI

TYPE:
VTZ 001/2/3-429

SVC GROUP s.r.o. Průmyslová zóna - 179
547 01 Náchod-ČR

www.svcgroup.cz
e-mail: svc@svcgroup.cz

INFO Tel.: +420 491421021, +420 491421022
mob.: +420 603360607

F/M-3/4

Proved'te výřez na tepelném štítu výfuku, pokud je vozidlo vybavené dvěma výfuky - Proved'te výřez dle obrázku a následně i zrcadlově na levé straně
Převážně u modelu GT

Hliníkový tepelné štít výfuku P+L

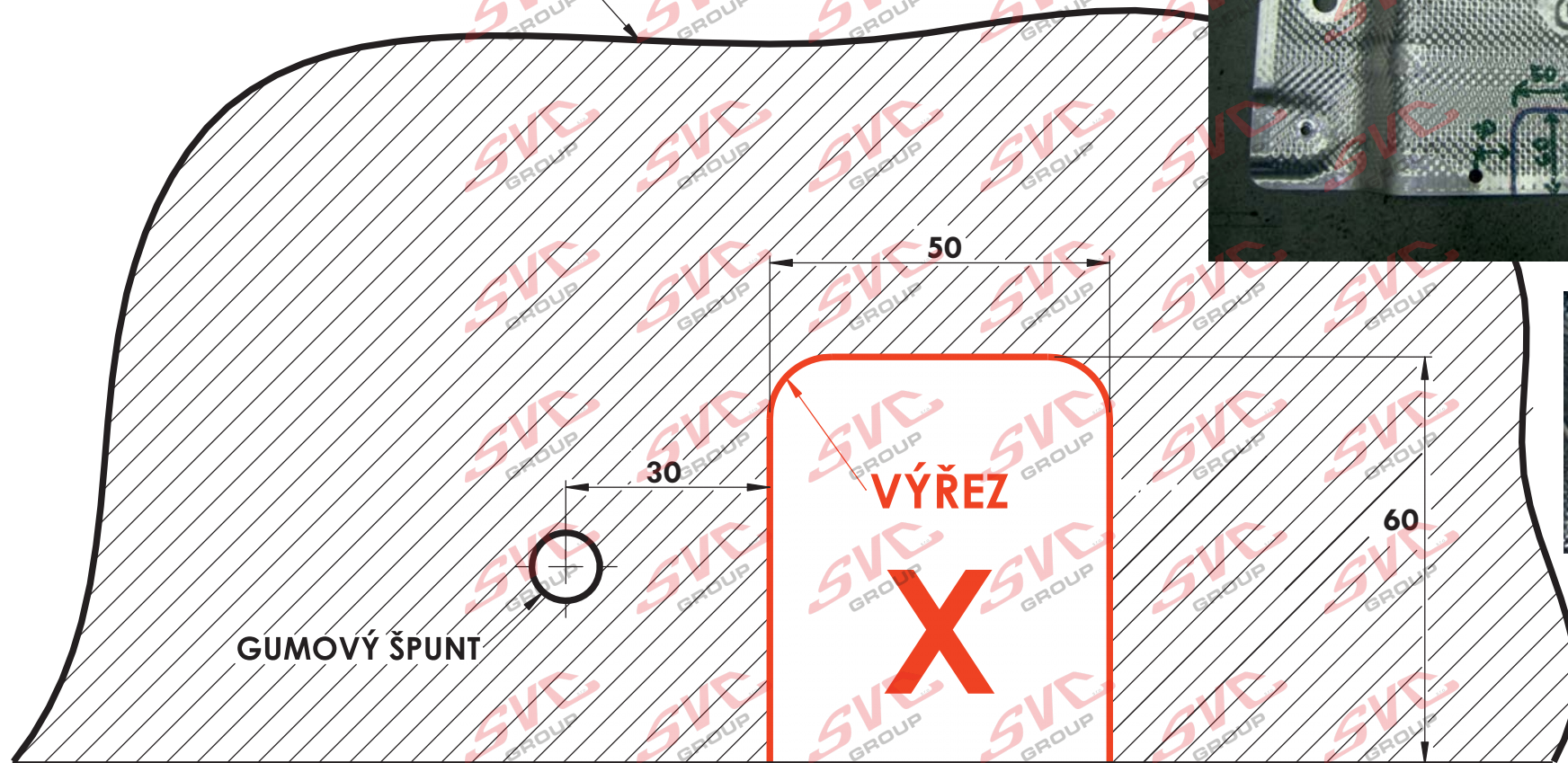

KIA OPTIMA SDN + COMBI

TYPE:
VTZ 001/2/3-429

SVC GROUP s.r.o. Průmyslová zóna - 179
547 01 Náchod-ČR

www.svcgroup.cz
e-mail: svc@svcgroup.cz

INFO Tel.: +420 491421021, +420 491421022
mob.: +420 603360607

F/M-4/4